



République Algérienne Démocratique et Populaire
Ministère de l'Enseignement Supérieur et de la Recherche Scientifique



Université Amar Thelidji- Laghouat

FACULTE ou INSTITUT : FACULTE DE TECHNOLOGIE

DEPARTEMENT : D'ARCHITECTURE

MEMOIRE DE MASTER

Présenté par : SERRAYE Rabab

DOMAINE : Technologie

FILIERE : Architecture et urbanisme

OPTION : Architecture et patrimoine

Thème

**Revalorisation du patrimoine architectural du Ksar de taouiala
par la conception d'un projet d'habitat semi-collectif**

Jury de soutenance :

Mr. SALHI ATEF

M.A.A

Président

Dr. CHETTIH AZEDDINE

M.A.A

Examineur

Mr. BAALI .S

M.A.B

Examineur

Mr. BELHADJ BELKACEM

M.C.B

Encadreur

Promotion : mai - 2016

Dédicace

Je dédie ce travail à chère famille qui M'a donnée beaucoup d'amour.

**A mes chers parents : b .tedjenaya et bachir*

**A tous mes frères :*

*Touati, Ali, Dr. Mohammed, Ahmed,
Noureddine, Fouad et Oussama*

Ma sœur Asma, Roukaia

B. Maramé.

Et toute ma famille.

*A mes intimes collègue : Hanane,
Marouane,*

*A toute personne ayant besoin
de ce travail on ajoutant un
plus.*

Rabab

Remerciement

Au terme de travail, je tiens à remercier en Premier lieu ALLAH qui m'a donné la force pour terminer ce travail.

Nous attachons à remercier toutes les personnes qui ont participé avec leur multiforme qu'il nous apporte au cours de réalisation de ce thème.

Nous voudrions adresser nous gratitudes à notre promoteur : Mr : Belhadj Belkacem, ainsi que les enseignements Mr : takhai Belkacem. Mr : chettih Azzedine. Mme : hamadda.S

A tous ceux qui ont aidé de près ou loin pour élaborer ce travail en particulier : Mr : hadj kaddour.

Rabab

Résumés

Liste des figures

Liste des tableaux

CHAPITRE I : APPROCHE INTRODUCTIVE

- Introduction générale	01
I.1. Généralités sur le patrimoine architectural.....	02
I.1.1. Les définitions concepts	02
I.1.2. Le patrimoine matériel et immatériel	04
I.1.3. Revalorisation du patrimoine	05
I.1.4. Objectifs de l'option architecture et patrimoine	06
I.2. Cas d'étude : ksar de taouiala.....	07
I.2.1. Echelle territorial	07
I.2.1.1. Présentation du taouiala	07
I.2.1.2. Climat du Taouiala	09
I.2.1.3. Potentialité touristique	11
I.2.2. Echelle du PDAU	15
I.2.2.1. Plan d'état de fait	15
I.2.2.2. Choix de terrain.....	17
I.2.3. Echelle du ksar	19
I.2.3.1. Présentation du ksar.....	19

I.2.3.2. Aperçu historique du ksar	19
I.2.3.3. Plan l'état de fait du Ksar	23
I.2.3.4. Organisation de ksar	24
I.2.3.5. Composant du Ksar	25
I.3. Problématique	30
I.4. Hypothèses	31
I.5. Objectif	31
I.6. Méthodologie du travail	31

CHAPITRE II : ETAT DU L'ART

II. Introduction	33
II.1. Méthodes d'analyses	33
II.1.1. Analyse morphologique	33
II.1.2. Analyse typo-morphologie	37
II.2. Types d'interventions	43
II.3. Propreté thermique	45
Conclusion	47

CHAPITRE III : Analyse du ksar et conception d'un habitat

III.1. Analyse morphologique du ksar de taouiala	48
III.1.1. Système viaire	48
III.1.2. Système parcellaire	50

III.1.3. Système libre	51
III.1.4. Système bâti	52
III.2. Echelle de maison	54
III.2.1. Organisation de la maison ksourienne	54
III.2.2. Elément architectoniques	56
III.2.3. Matériaux de la construction	59
III.2.4. Synthèse	62
III.3. Analyse de site	63
III.4. proportion type d'habitat	65
III.5. Etude de l'apaiser optimale de mur en pierre	65
III.6. Conception d'un habitat	70
III.6.1. Programme	70
III.6.2. Conception du plan de masse	73
III.6.3. Conception des plans	76
III.6.4. Conception des façades et coupes.....	77
Conclusion	77
Conclusion générale	78
Références bibliographique	
Annexes	

Revalorisation du patrimoine architectural du Ksar de taouiala par la conception d'un projet d'habitat
RESUME

المؤطر: بلحاج بلقاسم

الاسم: رباب

اللقب: سراي

الملخص:

من خلال مذكرتنا هذه ، قمنا بدراسة أحد قصور ولاية الاغواط، وهو القصر القديم لمدينة تاويالة وذلك وفقا لقيمته وأهميته الثقافية، الحضارية والمعمارية.

ان قصر تاويالة لا يزال معلما شاهدا على تاريخ وثقافة وعراقة المنطقة والذي يمكن ان يشكل نواة لإعادة الاعتبار لهذا التراث المعماري لقصر تاويالة من خلال تصميم سكنات نصف جماعية.

وقد اعتمدنا في منهجية بحثنا هذا على رفع القيمة التراثية المعمارية لهذا القصر على ثلاث مقاييس: مقياس القصر، مقياس المنزل ومقياس المواد المحلية المستعملة في البناء كالصخور.

الكلمات المفتاحية:

التراث المعماري ، قصور ، إعادة الاعتبار للتراث ،تصميم المساكن ، عطالة حرارية ، جدار خارجي

Memory title :

Name : SERRAY

First name : Rabab

Directed by : BELHADJ. BELKACEM

Abstract :

In our study, we treated one of the Ksour of Laghouat witch is the ould Ksar of Taouiala city. Due to its value and its cultural civilizational and architectural importance.

The Ksar of Taouiala still bear witness to the history, the culture and deep-rootedness of the region, and witch is considred as the nucleus of the rehabilitation of the through a semi- collective housing design inspired by his desing.

Our research methodology is based on the lifting of the architectural heritage of the Ksar value depending on three measures : the house measure and measure of the materials used such as roches.

Key words : Architectural Heritage, Ksour, reformatting, housing design, Thermal mass, wall external.

Titre du mémoire :

Nom : SERRAY

Prénom : Rabab

Encadreur : BELHADJ. BELKACEM

Résumé :

Dans cette étude, nous avons traité l'un des Ksour de la wilaya de Laghouat. Il s'agit du vieux Ksar de Taouiala, vu sa richesse et son importance culturelle, urbanistique et architecturale.

Ce vieux ksar qui se dresse encore comme le témoin d'une histoire et d'une culture ancienne pourrait constituer une matière pour la revalorisation du patrimoine architectural dans cette région par la conception d'un habitat semi-collectif inspiré du son cachet architectural ksourien.

L'approche de ce travail est axée principalement sur la revalorisation du patrimoine architecturale suivant l'échelle du ksar, l'échelle de la maison et l'échelle des matériaux de construction locaux, tels que la pierre.

Mots clés : Patrimoine architectural, les Ksour, Revalorisation du patrimoine, Conception d'habitat, Inertie thermique, mur extérieur.

LISTE DES FIGURES

CHAPITRE I : APPROCHE INTRODUCTIVE

Fig. 01 : Diagramme les types de patrimoine. Source : Auteur.....	p04
Fig. 02 : Ancien Gournna. Source : site internat.....	p07
Fig. 03 : Village Gournna. Source : site internat.....	p07
Fig. 04 : Carte territoriale et la situation de taouial. Source : Direction de la culture.....	p08
Fig. 05 : Diagramme climatique. Source : site internat.....	p09
Fig. 06 : Courbe de température. Source : site internat.....	p10
Fig. 07 : Localisation des potentialités touristiques de Taouiala. Source : Auteur.....	p11
Fig. 08. 09 : Gravures rupestres. Source : site internat.....	p12
Fig. 10. 11 : Zones agricoles. Source : Auteur.....	p12
Fig. 12. 13 : Jardins. Source : Auteur.....	p13
Fig. 14. 15 : Montagnes. Source : Auteur.....	p13
Fig. 16. 17 : Cascade. Source : Auteur.....	p13
Fig. 18. 19 : Ancien ksar de Karsifa et les Taoumiat. Source : site internat.....	p14
Fig. 20. 21 : Ksar actuel. Source : Auteur.....	p14
Fig. 22 : Plan d'état de fait. Sources : URBATIA.....	p15
Fig. 23 : Localisation des trois terrains. Sources: URBATIA.....	p17
Fig. 24 : Plan Ksar de Taouiala. Source : Direction de la culture (PSMVSS).....	p19
Fig. 25 : Plan Ksar de Taouiala le période avant coloniale. Source : Direction de la culture (PSMVSS).....	p20
Fig. 26 : Plan Ksar de Taouiala le période coloniale. Source : Direction de la culture (PSMVSS)	p21

Fig. 27 : Plan Ksar de Taouiala le période coloniale. Source : Direction de la culture (PSMVSS).....	p22
Fig. 28 : Photo qui présenter Ksar de Taouiala. Source : شريط محمد.....	p22
Fig. 29 : Plan l'état de fait Ksar de Taouiala. Source : Direction de la culture (PSMVSS).....	p23
Fig. 30 : Photo qui présenter l'extension de taouiala Ksar de Taouiala actuel. source : internet.....	p24
Fig. 31 : Ksar de Taouiala. Source : www.google earth.com.....	p25
Fig. 32 : Ksar de Taouiala. Source : Auteur.....	p25
Fig. 33. 34 : Mosquée d'Ouled Sassi. Source : Auteur.....	p26
Fig. 35. 36 : Mosquée d'Ouled Turki. Source : Auteur.....	p26
Fig. 37. 38 : Rempart du Ksar. Source : Auteur.....	p27
Fig. 39. 40 : La porte d'ouest du Ksar. Source : Auteur.....	p27
Fig. 41. 42 : La porte d'est du Ksar. Source : Auteur.....	p28
Fig. 43. 44 : La porte nord vers l'extérieur du Ksar. Source : Auteur.....	p28
Fig. 45. 46 : La Tour du côté nord-est du Ksar. Source : Auteur.....	p29
Fig. 47 : Entré Palais de l'Agha Dine du Ksar. Source : Auteur.....	p29
Fig. 48 : Cour intérieure Palais de l'Agha Dine du Ksar. Source : Auteur.....	p29

CHAPITRE II : ETAT DE L'ART

Fig. 49 : Alain borie. Source : site internet.....	p33
Fig. 50 : François denieul. Source : site internet.....	p34
Fig. 51 : Schéma la de composition des tissu urbain en systèmes. Source : Auteur.....	p36
Fig. 52 : SAVERIO MURATORI. Source : site internet.....	p38
Fig. 53 : GAINFRANCO GANNIGIA. Source : site internet.....	p38

Fig. 54 : ALDOROSI. Source : site internet.....	p38
Fig. 55 : Carlo aymonino. Source : site internet.....	p39
Fig. 56 : La démarche typo morphologique. Source : Auteur.....	p40
Fig. 57 : l'architecture de lasaverio muratori. Source : site internet.....	p41
Fig. 58 : villes traditionnelles – ville – aldo rossi. Source : site internet.....	p41
Fig. 59 : Urbanisme – Constantine. Source : site internet.....	p42
Fig. 60 : Carrefour – Ghardaïa. Source : site internet.....	p42
Fig. 61 : Mur massif (ex : béton, pierre). Sources : site internet.....	p46
Fig. 62 : Non massif (ex : matériau léger isolant).Sources : site internet.....	p46

CHAPITRE III : ANALYSE DU KSAR ET CONCEPTION D'UN HABITAT

Fig. 63 : Plan de système viaire. Ksar de Taouiala. Sources : Auteur.....	p48
Fig. 64 : Schéma qui représenter l'organisation des parcours. Ksar de Taouiala. Sources : Auteur.....	p49
Fig. 65. 66 : Rue de ksar taouiala. Source : auteur.....	p49
Fig. 67. 68 : Impasse de ksar taouiala. Source : auteur.....	p49
Fig. 69 : Plan de système Parcelaire. Source : auteur.....	p50
Fig. 70 : Plan de ksar taouiala. Source : auteur.....	p50
Fig. 71 : Plan de système Parcelaire. Source : auteur.....	p51
Fig. 72 : Plan de système libre. Source : Auteur.....	p52
Fig. 73 : Placette d'oued Tourki. Source : Auteur.....	p52
Fig. 74 : Placette d'oued Sassai. Source : Auteur.....	p52
Fig. 75 : Schéma d'organisation général de maison. Source : Auteur.....	p54
Fig. 76 : Plan de ksar taouiala. Source : Auteur.....	p55

Fig. 77 : Plan R.D.C. Source : Auteur.....	p55
Fig. 78 : Plan d'étage. Source : Auteur.....	p56
Fig. 79. 80 : La porte à ksar taouiala. Source : Auteur.....	p56
Fig. 81. 82 : Les fenêtres à ksar taouiala .Source : Auteur.....	p57
Fig. 83. 84 : Arc brisé .Source : Auteur.....	p57
Fig. 85. 86 : Arc Plein cintre .Source : Auteur.....	p57
Fig. 87. 88 : Arc surbaissé .Source : Auteur.....	p58
Fig. 89. 90 : Escalier à l'extérieur .Source : Auteur.....	p58
Fig. 91. 92 : Les fontaines. Source : Auteur.....	p58
Fig. 93. 94 : Façades de ksar taouiala. Source : Auteur.....	p59
Fig. 95 : Les composantes du plancher. Source : Auteur.....	p60
Fig. 96 : Mur illustrant son hétérogénéité. Ksar Taouiala. Source : Auteur.....	p61
Fig. 97 : Mur illustrant son homogénéité . Ksar Taouiala. Source : Auteur.....	p61
Fig. 98. 99 : Mur en pierre enduit. Ksar Taouiala. Source : Auteur.....	p61
Fig. 100 : Le terrain. Source : Auteur.....	p63
Fig. 101 : PDAU de la commune de taouiala. Source : Auteur.....	p63
Fig. 102 : Accessibilité du site. Source : Site internet.....	p63
Fig. 103 : L'ensoleillement et les vents. Source : Site internet.....	p64
Fig. 104 : Schéma d'épaisseur de mur 12cm. Source : Auteur.....	p68
Fig. 105 : Schéma d'épaisseur de mur 22cm. Source : Auteur.....	p68
Fig. 106 : Schéma d'épaisseur de mur 32cm. Source : Auteur.....	p68
Fig. 107 : Schéma d'épaisseur de mur 42cm. Source : Auteur.....	p68
Fig. 108 : Schéma d'épaisseur de mur 52cm. Source : Auteur.....	p69

Fig. 109 : Synthèse des résultats de la simulation. Source : Auteur.....	p69
fig.110: présent 1 ^{er} étape de genèse de projet. Source : Auteur.....	P74
fig.111: présent 2eme étape de genèse de projet. Source : Auteur.....	P74
fig.112: présent 3eme étape de genèse de projet. Source : Auteur.....	P74
fig.113: présent 4eme étape de genèse de projet. Source : Auteur.....	P75
fig.114 : Plan l'organisation spatiale de R.D.C. Source : Auteur.....	P76
fig. 115 : Plan l'organisation spatiale d'étage. Source : Auteur.....	P77

Liste des tableaux :

CHAPITRE I :

Tableau. 01 : Tableau climatique. Source : Site internet p10

CHAPITRE III :

Tableau. 02 : Typologie de système viaire. Ksar Taouiala. Sources : Auteur p48

Tableau. 03 : Typologie de système parcellaire. Ksar Taouiala. Sources : Auteur..... p50

Tableau. 04 : Typologie de système bâti. Ksar Taouiala. Sources : Auteur p52

Tableau. 05 : Typologie de système éléments singuliers du bâti. Ksar Taouiala. Sources :
Auteurp53

Tableau. 06 : Le type d'habitats. Sources : Auteur p65

Tableau. 07 : Les Propriétés des matériaux. Sources : Auteur p67

Tableau. 08 : Les valeurs des temps de retard. Sources : Auteur p67

Tableau. 09 : Le Programme d'habitats. Sources : le ministère de l'habitat..... p70

Tableau. 10 : Programme de surfaces habitables les maisons F5.....p71

Tableau. 11 : Programme de surfaces habitables les maisons F4.....p72

Tableau. 12 : Programme de surfaces habitables les maisons F3.....p73

CHAPITRE I :

APPROCHE INTRODUCTIVE

Introduction générale :

Le patrimoine bâti, urbain et architectural, est constitué, lui aussi, d'un héritage des générations précédentes auquel des qualités particulières confèrent une ou des valeurs. Ces valeurs peuvent être de différents ordres : symbolique, de repère, d'usage, économique ...

« Il existe à travers le monde des établissements humains qui ont un cachet particulier créé par le savoir-faire des générations qui y ont vécu. Ils constituent ainsi un patrimoine hautement qualifié pour ses valeurs et ses qualités architecturales et urbaines. Ces richesses sont le résultat d'un processus d'adaptation continue de la forme au lieu » [1].

Les faits montrent une dégradation inexorable de l'héritage urbain et architectural : manque d'entretien, le neuf mord sur l'ancien, les tissus médiévaux et les centres des petites villes se dégradent. Parallèlement, les infrastructures récentes sont utilisées de façon sauvage et un habitat périphérique médiocre se développe de façon chaotique.

Chaque génération a un besoin psychologique de laisser des traces dans l'histoire. Une des meilleures façons de le faire est de profiter de la construction comme d'une opportunité pour des réalisations durables et qualifiées qui, tout en satisfaisant des besoins directs, contribuent à structurer le cadre bâti, à fixer la mémoire. Le nouveau patrimoine ainsi réalisé devrait au moins compenser les pertes inévitables.

La question du patrimoine est souvent posée uniquement en termes de préservation de l'héritage. Poser la question en termes d'enrichissement, qui implique sauvegarde, valorisation et production, dans une perspective durable, peut-être plus réaliste et plus productif.

L'importance de notre étude se démarque comme un héritage culturel attention à la zone historique taouiala qui fait partie du patrimoine culturel de l'Algérie, qui fait partie de l'identité de l'Algérie et de l'originalité, qui doit être préservée.

I.1. Généralité sur le patrimoine architectural

I.1.1. Définitions des concepts :

A. ksar :

Le Ksar est un ensemble de maisons accolées les unes aux autres pour former un habitat compact, entouré d'un mur d'enceinte et jalonné de tours de guet.

Les murs d'enceinte et les tours de guet qui se trouvent autour du ksar forment un système défensif pour cette agglomération.

B. Habitat :

Habitat nom commun - masculin (habitats)

1. mode de logement · l'habitat sur pilotis 2. Mode de peuplement et d'ancrage géographique d'une société humaine · un habitat dispersé 3. SCIENCES DE LA TERRE : en botanique et en zoologie aire de peuplement animalier ou végétal l'habitat des gorilles.

C. Habitation

Habitation nom commun - féminin (habitations).

- ✓ Construction destinée au logement · vendre une habitation
- ✓ Logement des personnes · des immeubles d'habitation
- ✓ Lieu de résidence habituelle · préférer une habitation en ville

D. Individuelle :

Habitat ou du sol au ciel tout appartient ou l'on possède.

Investissant de grandes surfaces très exposées aux vues, ce genre d'habitat se présente généralement sous forme unitaire, parfois en mode groupé.

Avantage :

- ✓ Domaine strictement privé.
- ✓ Rapport intense avec l'espace extérieur, à proximité de la nature.

Inconvénients :

- ✓ Une très grande consommation de terrain a bâti.
- ✓ Frais de construction très élevée.
- ✓ Frais très élevée pour l'infrastructure technique et les travaux de viabilité.

E. Semi collectif :

Ce type d'habitation à des organisations tout à la fois proche de la maison individuelle par certaines qualités spatiales et proche de l'immeuble par l'organisation en appartement et leurs regroupements (un type intermédiaire).

Caractéristiques :

- ✓ Surface améliorée.
- ✓ Une hauteur maximale de 3 niveaux.
- ✓ Un accès individuel.
- ✓ Partie commun .densité de 40 lots / ha.

F. Patrimoine :

C'est un ensemble des biens d'une famille ou un héritage commun d'une collectivité d'un groupe humain [2].

C'est l'héritage du passé dont nous profitons aujourd'hui et que nous transmettons aux générations à venir. Nos patrimoines culturels et naturels sont deux sources irremplaçables de vie et d'inspiration [3].

I.1.2. Patrimoine matériel et immatériel :

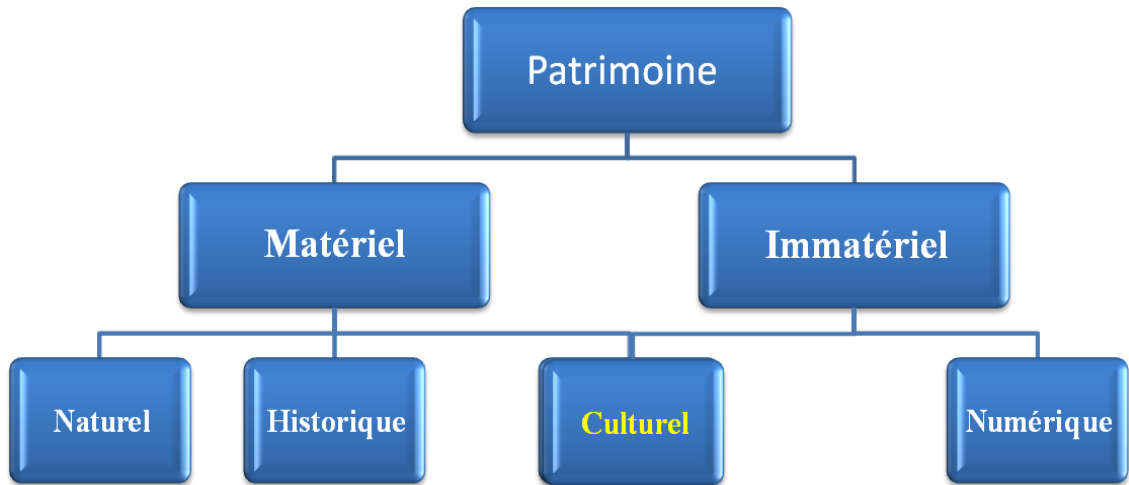

Fig. 01 : Diagramme les types de patrimoine.

Le patrimoine comporte à la fois des éléments matériels et des éléments immatériels. On retrouve, dans le champ du patrimoine matériel, le patrimoine immobilier, mobilier, archéologique, archivistique et documentaire. Il s'agit donc d'édifices, de monuments, de sites, d'œuvres d'art, d'objets ethnographiques, d'artefacts, d'archives, de livres, brochures ou journaux et d'autres documents imprimés. En somme, le patrimoine matériel rassemble les objets tangibles qui peuvent être conservés, restaurés et montrés. Ce très vaste champ correspond en grande partie à ce que les musées et les sociétés d'état acquièrent, conservent, protègent et diffusent.

Le patrimoine immatériel, pour sa part, regroupe les savoirs et les savoir-faire qui caractérisent une collectivité. Cette catégorie concerne : le patrimoine Linguistique, la toponymie, le patrimoine scientifique, le patrimoine audiovisuel, la partie du patrimoine artistique qui s'apparente.

Aux savoirs et aux savoir-faire, ainsi que les nombreux éléments du patrimoine vivant. Ces «objets» immatériels, qu'on désigne sous le terme de «mentefacts», sa partie intégrante du patrimoine, c'est-à-dire de l'héritage culturel d'une société.

I.1.3. Revalorisation du patrimoine :

1. Conservation du patrimoine :

« La conservation est l'ensemble des processus qui permettent de traiter un lieu ou un bien patrimonial afin de lui maintenir sa valeur culturelle ».

La conservation est l'action de maintenir intact ou dans le même état...D'autre part le terme conservation désigne l'utilisation des techniques et procédés matérielles, servant à maintenir les édifices dans leur intégrité.

C'est aussi un ensemble de doctrines, de technique et de moyennes matériels et propres à perpétuer l'existence des monuments, en vue de les maintenir matériellement dans leurs dispositions architecturales d'usage, avec une évaluation adéquate des modifications réalisées dans le temps.

L'intérêt majeur de la conservation est d'assurer pérennité des biens culturels, à condition que les moyens mis en œuvre dans ce but n'altèrent pas la nature de ces biens, ni celles des matériaux qui les constituent.

2. Préservation des monuments :

La volonté de mettre à l'abri de l'indifférence et des démolitions Les différent édifices à caractère spécifique et présentant une quelconque valeur, a été soldé par leurs consécration en tant Que monument historique. Ils sont devenus par ailleurs la mémoire collective des sociétés qui s'acharnent d'y trouver le remède à leurs ville qui depuis le XXème siècle a perdu tous ses Repères.

Notion de valeur

A la fin du XIXe et au tout début du XXe (1903), Aloïs Riegl a redéfini le monument historique à travers des valeurs et les a regroupés dans une grille d'analyse (Riegl, A. 1984).Grille d'analyse proposée par A. Riegl.

a) Valeurs de passé (valeur de remémoration).

b) Valeurs de contemporanéité :

Valeur d'ancienneté, Valeur historique, Valeur de remémoration intentionnelle (valeur d'usage- valeur d'art), Valeur de nouveauté, Valeur d'art relatif.

I.1.4. Objectifs de l'option architecture et patrimoine :

Le patrimoine architectural constitue tout d'abord le témoignage le plus important des réalisations humaines des périodes passées.

GOURNA ; est un lieu archéologique riche en trésor en or et des biens architecturaux. Mais les gens qui habitent au bord de ce site ne donnent pas la valeur réelle de ce trésor, ce fait du pillage des tombeaux ce qui engendre un projet-pilote de logements : c'est La naissance de GOURNA EL- GEDIDA.

Le projet de village Gourna :

Le projet de village Gourna est réalisé par Hassan Fathi et qu'il s'appelle le village de l'argile et le village des pauvres.

- Projet fait pour transformer les habitants de ce village à un autre village nouveau.

Ces principes :

Rétablissement de fierté culturelle nationale par l'acte du bâtiment.

- ✓ Utilisation de matériaux locaux : (paille + terre).
- ✓ Système de couverture : Coupole, voûte.
- ✓ Système d'aération : le malqaf (le tokhtabouche).
- ✓ Système de distribution des espaces interne : dorqaa.
- ✓ Moucharabiehs : lumière, aération, intimité.
- ✓ Modernisé de l'architecture traditionnelle.
- ✓ Le besoin for social : orienté, construction technique coopératifs [4].



Fig. 02 : Ancien Gourna.



Fig. 03 : Village Gourna.

I.2. Cas d'étude ksar de taouiala :

I.2.1. Echelle territorial :

I.2.1.1. Présentation du taouiala :

Taouiala était à l'origine une plaine sauvage et désert, situé sur une synclinale constituée un terres fertiles .taouiala est également bordée de gigantesques massifs : le Kef ramliya, Kef toumiette, Kef ettir, Kef zelij qui s'allonge à kefelmelh qui se trouve à la limite de l'atlas saharien, au sud, se dresse Kef khotifa.

Cette plaine est localisée au sud-ouest du djebel Amour.

Taouiala mot d'origine berbère a émergé au 3^{ème} siècle .sa construction située au confluent d'une piste allant du nord au sud, commença à apparaître après l'évacuation par les romains de la zone de fortification qui s'étendait de Agneb jusqu'à Castellum Dimmidi (messaad).

Taouiala le village le plus fortifié par une enceinte construite en mur crénelés avec un matériau consistant. Une véritable muraille infranchissable fut construite au 18^{ème} siècle pour protège la population et le ksar contre les agressions l'extérieur.

On dit que les habitants d'origine étaient *les benat benarbia*. il passent pour Avoir été les fondateurs du ksar, bâti autour d'un puits.

Sur l'autre cote de l'oued, se trouvent les ruines d'un autre ksar construit durant une époque obscure, dénomme *charef*.

La légende la plus fantaisiste prétend que taouiala était gouverné par une reine cruelle KARSIFA, disposant de pouvoirs surnaturels. On dit qu'elle avait une influence dominante sur les esprits et agissait sur les hommes à sa fantaisie [5].

Situation :

Taouiala est une petite commune algérienne, située dans le daïra de Brida et la wilaya de Laghouat.

La commune s'étend sur 255 km² et compte 3 172 habitants depuis le dernier recensement de la population. La densité de population est de 12,4 habitants par km² sur la commune entourée par Sidi Slimane, Sebgag et Brida, Taouiala est située à 16 km au sud-est de Brida. Située à 1 239 mètres d'altitude, la ville de Taouiala a pour coordonnées géographiques :

- ✓ Latitude : 33° 52' 6" nord.
- ✓ Longitude : 1° 51' 38" est.

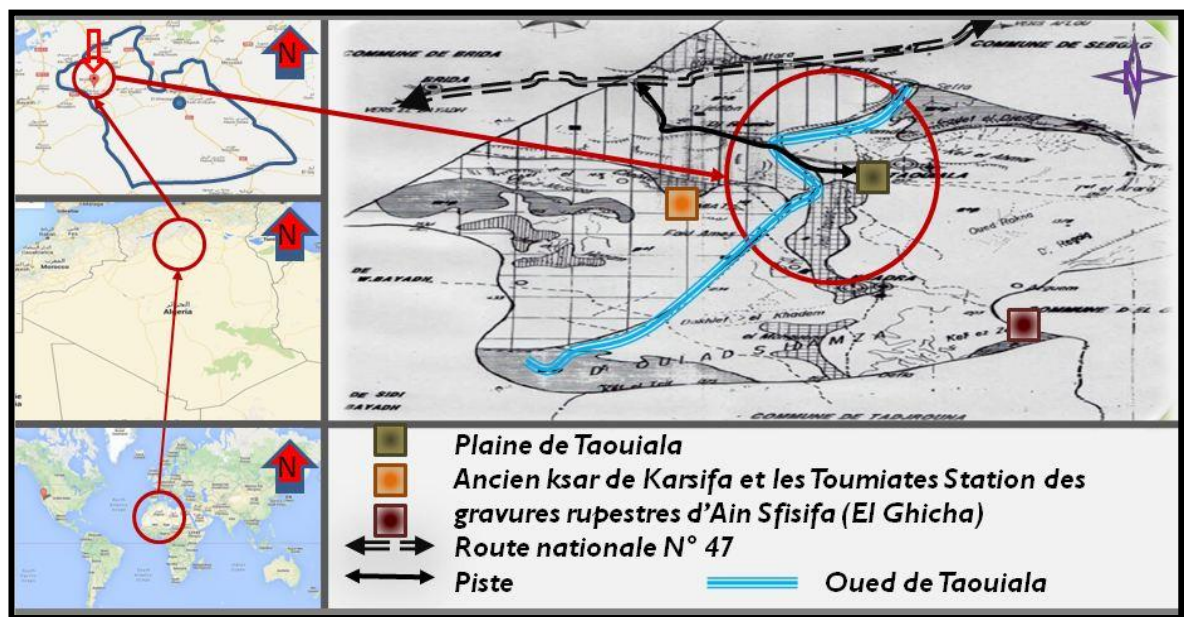

Fig. 04 : Carte territoriale et la situation de taouiala.

I.2.1.2. Climat du Taouiala :

Taouiala à un climat de steppe. à Taouiala, les précipitations sont peu importantes toute l'année. La température moyenne annuelle est de 14.2 °C à Taouiala. Chaque année, les précipitations sont en moyenne de 265mm.

A. Diagramme climatique :

7 mm font du mois de Juillet le plus sec de l'année. Une moyenne de 33 mm fait du mois d'Octobre le mois ayant le plus haut taux de précipitations.

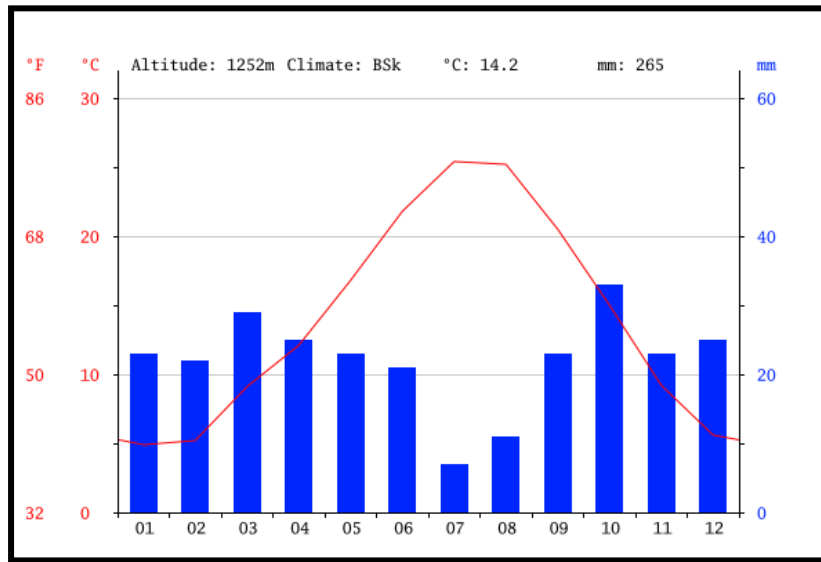

Fig. 05 : Diagramme climatique Année 2015.

B. Courbe de température :

25.4 °C font du mois de Juillet le plus chaud de l'année. 4.9 °C font du mois de Janvier le plus froid de l'année.

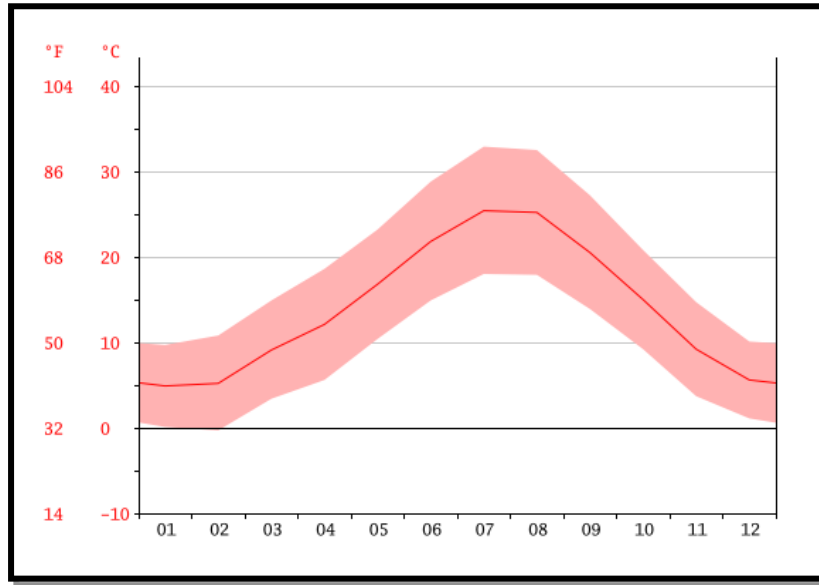

Fig. 06 : Courbe de température Année 2015.

C. Tableau climatique :

Entre le plus sec et le plus humide des mois, l'amplitude des précipitations est de 26 mm Une variation de 20.5 °C est enregistrée sur l'année.

month	1	2	3	4	5	6	7	8	9	10	11	12
mm	23	22	29	25	23	21	7	11	23	33	23	25
°C	4.9	5.2	9.1	12.1	16.8	21.8	25.4	25.2	20.5	15.0	9.2	5.6
°C (min)	0.1	-0.3	3.4	5.6	10.4	14.9	18.0	17.9	13.9	9.2	3.7	1.1
°C (max)	9.7	10.8	14.9	18.6	23.2	28.8	32.9	32.5	27.2	20.8	14.7	10.1
°F	40.8	41.4	48.4	53.8	62.2	71.2	77.7	77.4	68.9	59.0	48.6	42.1
°F (min)	32.2	31.5	38.1	42.1	50.7	58.8	64.4	64.2	57.0	48.6	38.7	34.0
°F (max)	49.5	51.4	58.8	65.5	73.8	83.8	91.2	90.5	81.0	69.4	58.5	50.2

Tableau. 01 : Tableau climatique Année 2015.

I.2.1.3. Potentialités touristiques :

La localisation des potentialités touristiques de Taouiala.



Fig. 07 : Localisation des potentialités touristiques de Taouiala.

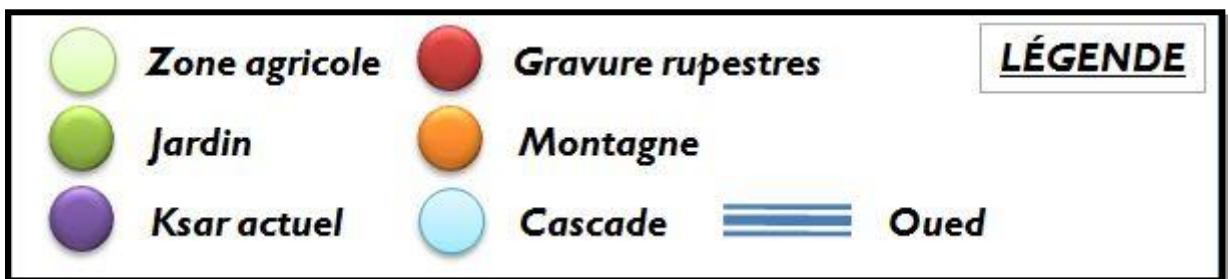

-1. Gravures rupestres :

Le mamelon des gravures rupestres qui datent de 7000 ans. D'Ain Sfisifa se trouve à environ 20 km à l'est de la commune de Taouiala.



Fig. 08 : Gravures rupestres.



Fig. 09 : Gravures rupestres.

-2. Terres agricoles :

Les terres agricoles se trouvent du côté nord et sud de la commune.



Fig. 10 : Zones agricoles.



Fig. 11 : Zones agricoles.

-3. Jardins : Existence de jardins au sud couvrant une quarantaine d'hectares. Ils constituent une masse de verdure et sont bordés d'assez hauts murs qui les protègent des animaux.

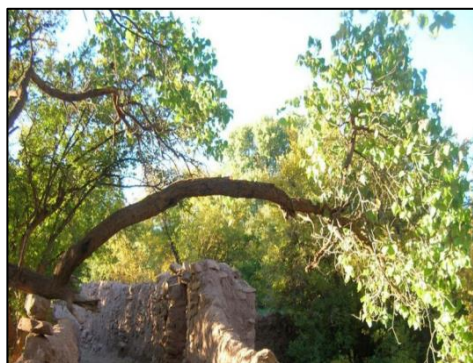

Fig. 12 : Jardins.



Fig. 13 : Jardins.

-4. Montagnes :

Les montagnes se trouvent du côté nord.



Fig. 14 : Montagnes.



Fig. 15 : Montagnes.

-5. Cascade :

Les cascades se trouvent juste derrière les montagnes du côté nord.



Fig. 16 : Cascade.



Fig. 17 : Cascade.

-6. Ancien ksar de Karsifa et les Taoumiat :

L'ancien ksar de Karsifa se trouve à l'ouest à côté des Toumiates (il est en ruine).



Fig. 18 : Ancien ksar de Karsifa
et les Taoumiat.



Fig. 19 : Ancien ksar de Karsifa
et les Taoumiat.

-7. Ksar actuel :

L'actuel ksar se trouve au sud de la commune.



Fig. 20 : Ksar actuel.



Fig. 21 : Ksar actuel.

I.2.2. Echelle du PDAU :

I.2.2.1. Plan d'état de fait :



Fig. 22 : Plan d'état de fait.

LEGENDE :



Zone d'extension



Zone rocheuse



Nouvelles construction



Terres agricoles

D'après le plan d'état de fait, on constate que :

L'extension de la commune de Taouiala se fait vers l'ouest car du côté est et sud, les jardins et les montagnes constituant respectivement une contrainte. Cette zone d'extension comprend.

- ✓ Différents équipements et habitats (collectif, semi collectif et individuel).
- ✓ Il existe une zone rocheuse du côté sud-ouest.
- ✓ L'urbanisation a commencé à côté des jardins du côté sud.
- ✓ Il existe des terres agricoles (une zone non urbanisable SNU).

Selon l'analyse faite sur site, nous avons conclu qu'il existe un changement radical dans la méthode de construction du point de vue matériaux et typologie architecturale qui caractérisent la région tout en comparant cette méthode avec la méthode ancienne et traditionnelle. C'est la raison pour laquelle, cette région a perdu aujourd'hui son cachet architectural, culturel et local.



I.2.2.2. Choix du terrain :

Nous avons peut faire ressortir deux propositions différentes pour le choix du terrain et la différence réside dans le fait que chaque terrain possède des caractéristiques distinctes malgré leur proximité :



Fig. 23 : Localisation des deux terrains.

LEGENDE :

-  Le premier terrain
-  Le deuxième terrain
-  Le troisième terrain

Le premier terrain : se trouve

- ✓ Juste à l'entrée de la plaine.
- ✓ Dans une zone réservée aux équipements (POS N°1 première tranche).
- ✓ Près de la périphérie.

Le deuxième terrain : se trouve

- ✓ En périphérie.
- ✓ Près des montagnes.
- ✓ A proximité des terres agricoles.
- ✓ Présence de cascades juste derrière les montagnes (conditions climatiques).
- ✓ Il domine toute la plaine, c'est-à-dire toutes les potentialités citées précédemment (relation visuelle).
- ✓ Existence d'une maison délabrée et des ruines, ce qui prouve que ce site a déjà été occupé par les anciens habitants.
- ✓ Disponibilité de la pierre, d'où son usage comme matériau de construction.

Le troisième terrain : se trouve

- ✓ Le terrain situé entre l'école et le stade communal.
- ✓ Dans une zone réservée aux équipements propose par l'URBATIA.
- ✓ Le terrain plat.
- ✓ A proximité de ksar.

Synthèse :

Selon l'analyse de ces trois sites, on ne constate que le troisième site présent beaucoup de points forts qui le mettent en valeur et constituant des éléments susceptibles de jouer un rôle prépondérant dans le développement du projet (sa situation au niveau de la zone d'extension, sa situation à proximité de la voie) contrairement au deuxième et le premier qui comporte des inconvénients très loin en périphérie.

I.2.3. Echelle du Ksar :

I.2.3.1. Présentation du Ksar :

Le ksar de taouiala :

Le ksar de taouiala est situé de côte nord-est de la commune de taouiala à environ de 40km au sud –ouest d'Aflou, il a superficie de 12.50 hectare.

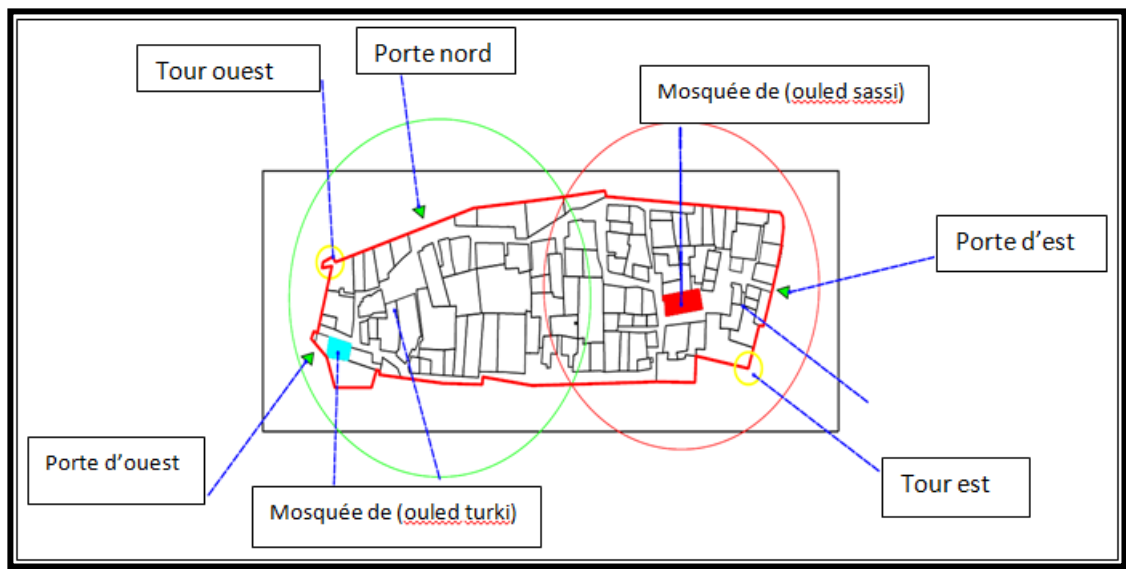

Fig. 24 : Plan Ksar de Taouiala.

I.2.3.2. Aperçu historique du ksar :

1. Le période avant coloniale :(fondation de ksar) :

Lors d'une visite au ksar de Karsifa, Sidi Cheikh Ben Eddine (fondateur de la célèbre tribu maraboutique) aurait constaté un grand nombre de décès dus à une épidémie dont la cause provenait du manque d'eau douce. Le marabout creusa alors un puits de 25 m. L'eau de ce puits était douce, d'où l'appellation de ce puits « Taïba ». Ce puits se trouve actuellement au ksar de Taouiala. A ce moment-là, le ksar de Taouiala n'existait pas ; le marabout proposa à ses adeptes de quitter Karsifa et d'aller construire leurs habitations là où se trouvait ce puits, et depuis le ksar de Taouiala fut édifié [6].

Etymologie de Taouiala :

Taouiala provient de l'arabe Taouiala qui signifie groupement ou rassemblement, mais c'est une étymologie douteuse car le mot a surtout une consonance berbère qui signifie ksar de plaine.

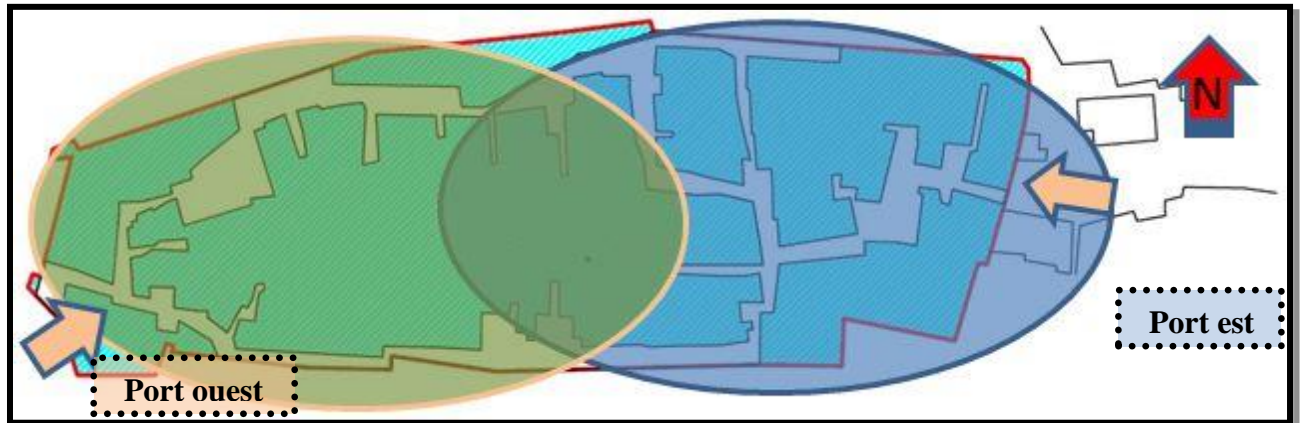

Fig. 25 : Plan Ksar de Taouiala le période avant coloniale.

2. Le période colonial :

Le colonialisme dans les 50 années du 19 siècle avait touché le palais de « taouiala » du côté nord de Laghouat pendant son conquêt, et après sa domination de la zone, le colonialisme. Avait fait sortir les habitants du palais.

Il avait construit des tours de contrôle autour de palais, et il avait créé aussi une nouvelle entrée pour l'accès au palais à travers l'oued dont elle représente une entrée principale qui lier la ville avec le palais du côté nord-ouest de muraille [7].

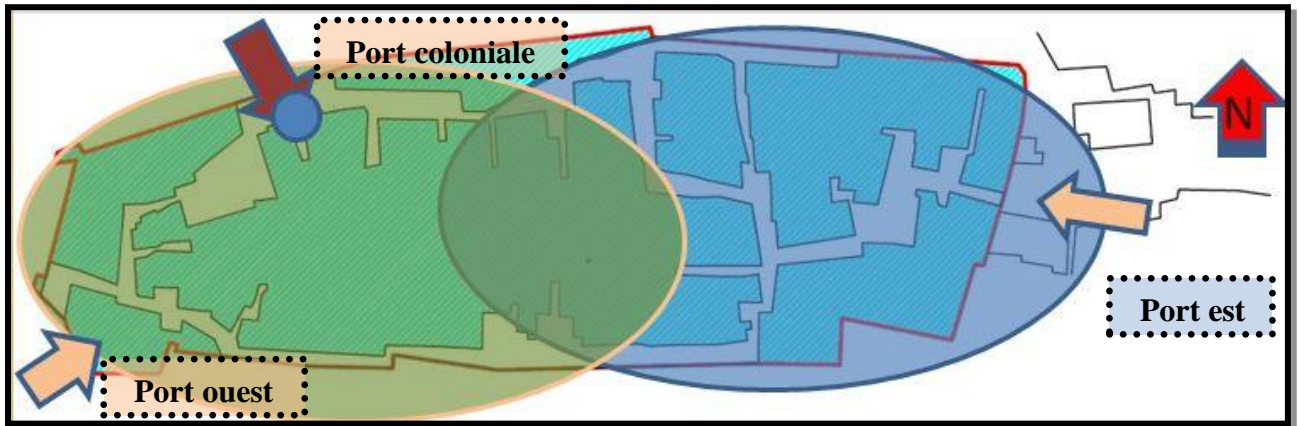

Fig. 26 : Plan Ksar de Taouiala le période coloniale.

3. Le période de « l'indépendance » :

Dans les dernières années de coloniale quelques agglomérations avaient apparu hors du palais qui avaient constitué au plus tarde noyau de ville et qui rester habitées long temps jusqu'aux les dernières années.

Le lieu a été abandonné par les habitants jour après jour puis qu'il était assez loin de la ville.

Et qui avait resté c'est quelques maisons, et la mosquée de « ouled sassi » qui a été reconstruit après en béton armé.

A ce jour la beaucoup des maisons dévastées partiellement ou entièrement, et qui concerne les habitants on peut le considérer inhabité [8].

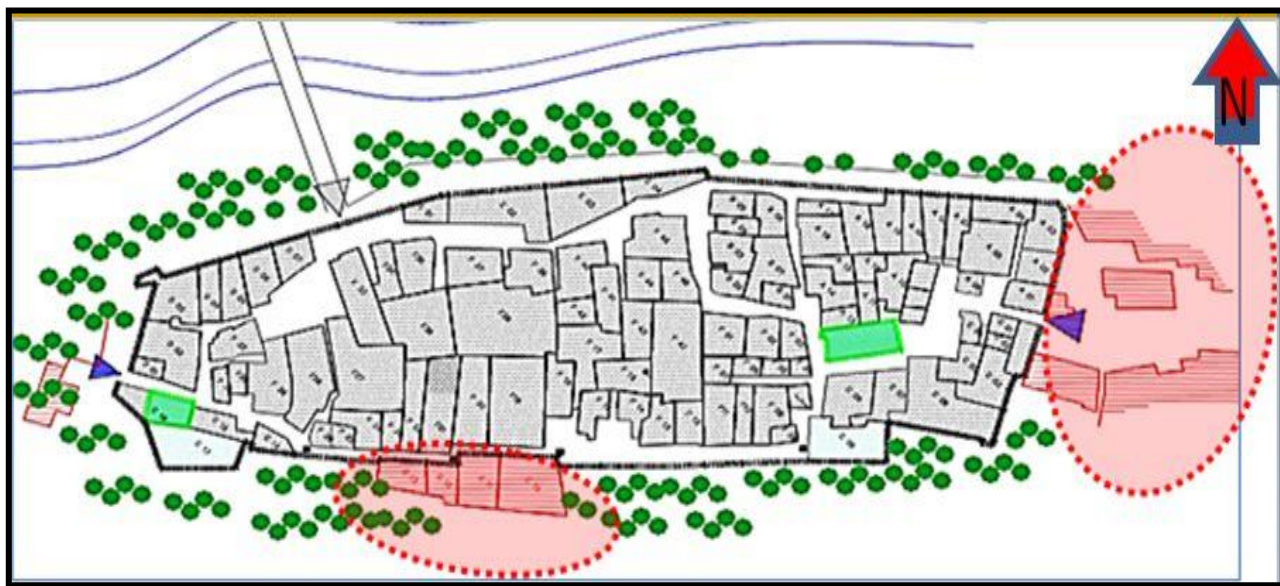

Fig. 27 : Plan Ksar de Taouiala le période coloniale.



Fig. 28 : Photo qui présenter Ksar de Taouiala.

I.2.3.2. Plan l'état de fait du Ksar :

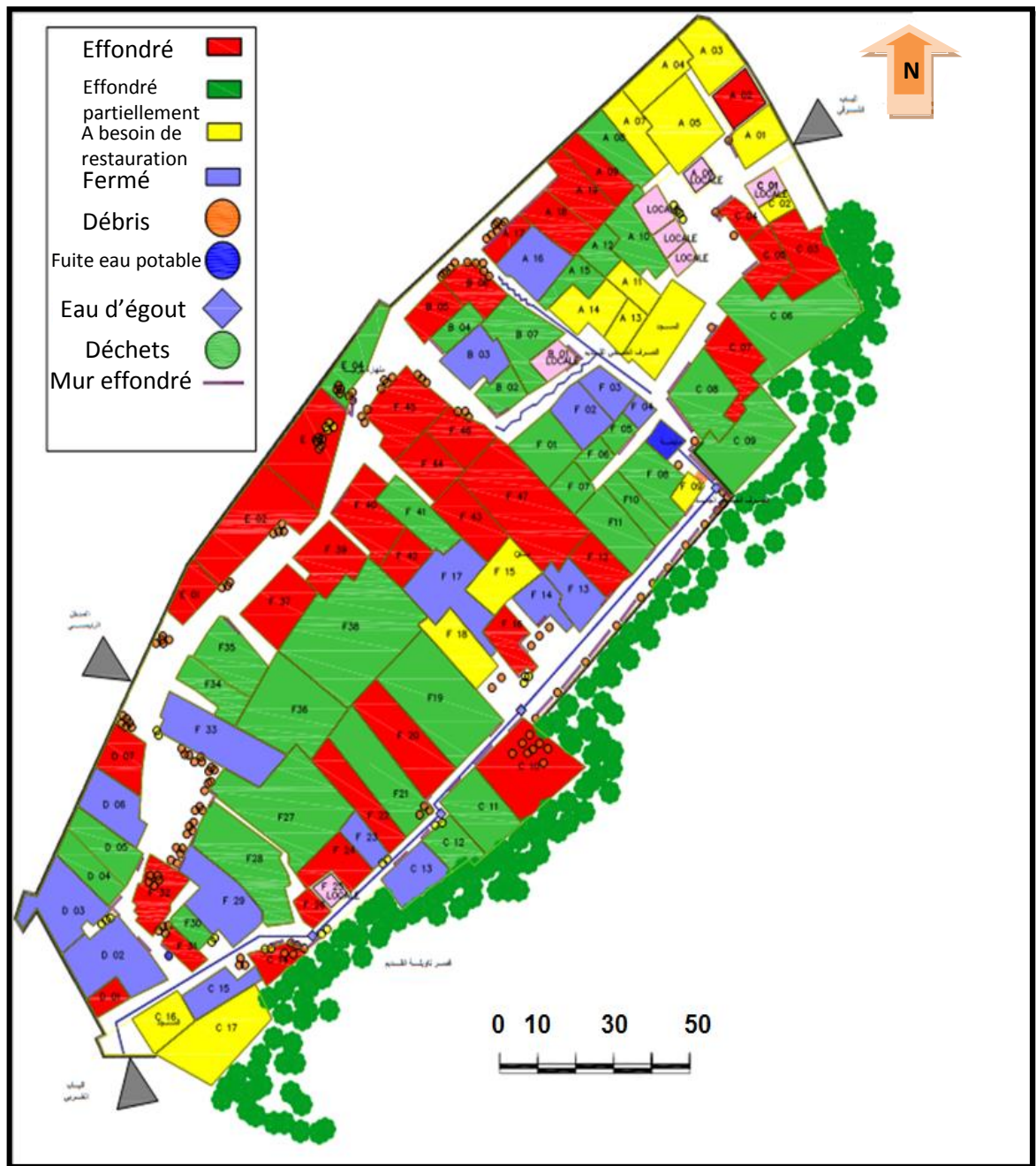

Fig. 29 : Plan l'état de fait Ksar de Taouiala.

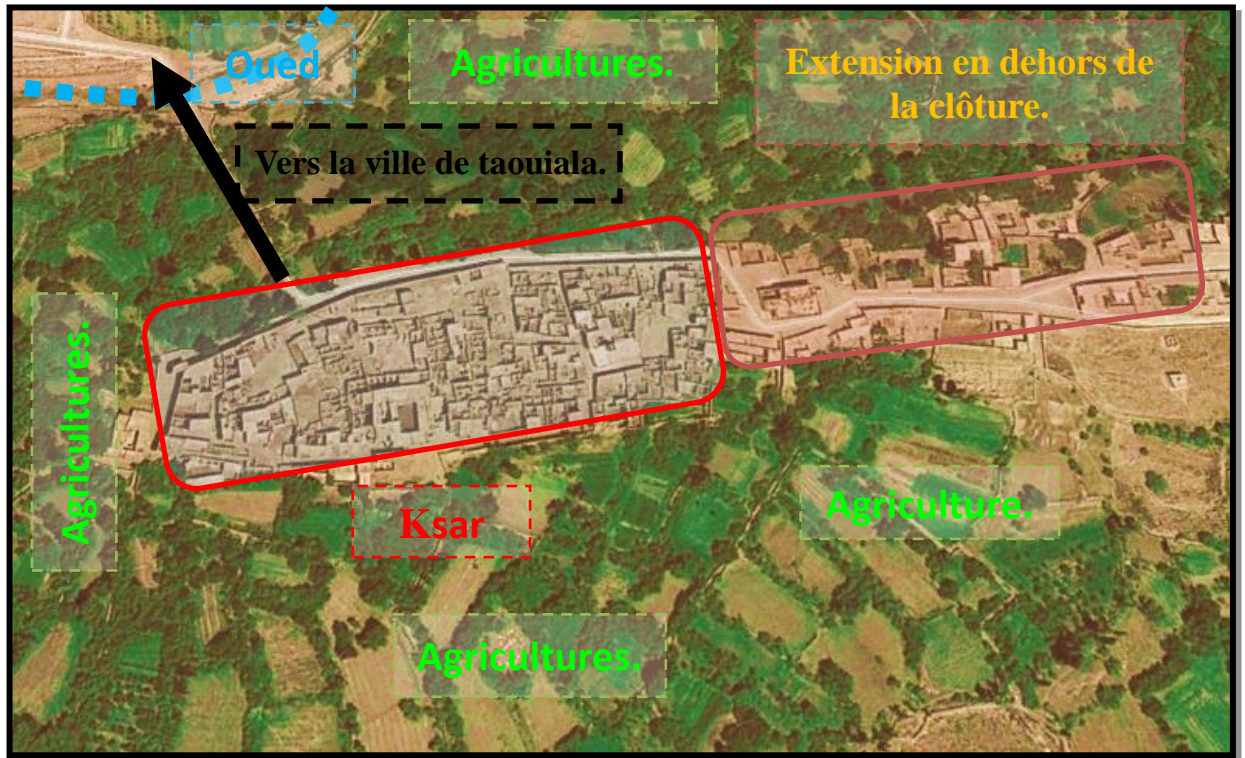

Fig. 30 : Photo qui présenter l'extension du Ksar de Taouiala actuel.

I.2.3.4. Organisation de ksar :

- L'organisation de ksar est linéaire par rapport deux axes car le ksar est construit en ligne droite le long du kef il a forme compacte constitue des maisons accole les uns par apport les autre, et le gabarit R+1.
- Il se devise à deux quartiers : quartier de (ouled turki) a l'ouest et quartier de (ouled sassi) a l'est.
- Il existe deux voit structurant.
- Le tissu urbain est constitué des rue étroite et skiffa et deux placette grand à proximité de deux mosquée a cette ales car les deux clans ouled sassi et ouled turki.

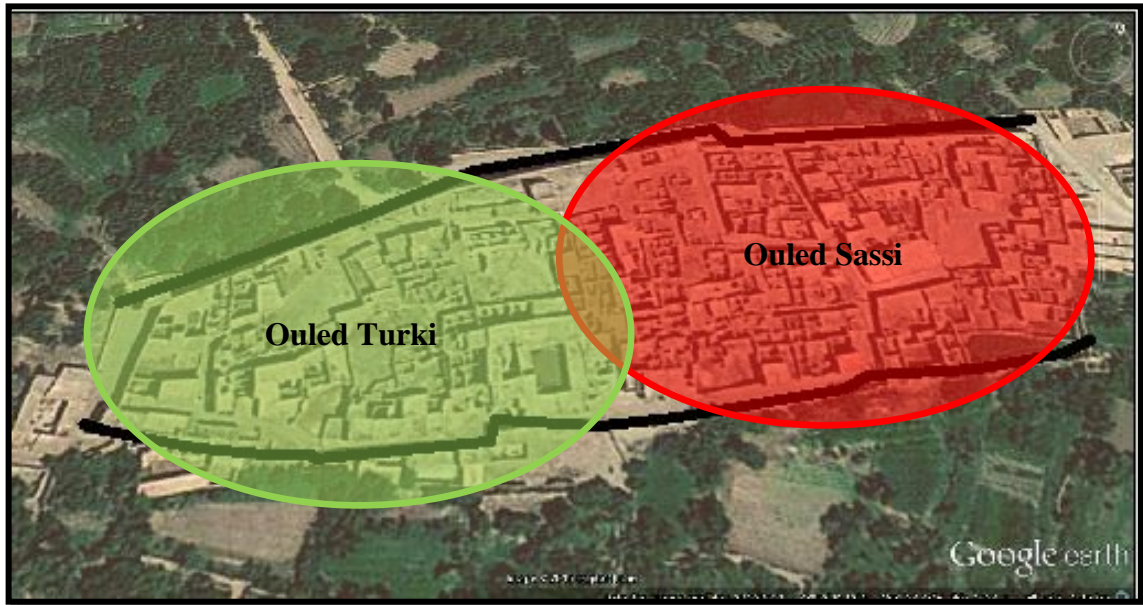

Fig. 31 : Ksar de Taouiala.

I.2.3.5. Composantes du Ksar :

A- Les Quartiers :

Le ksar est divisé en deux quartiers quartier d'ouled sassi à l'est et quartier d'ouled turki à l'ouest.

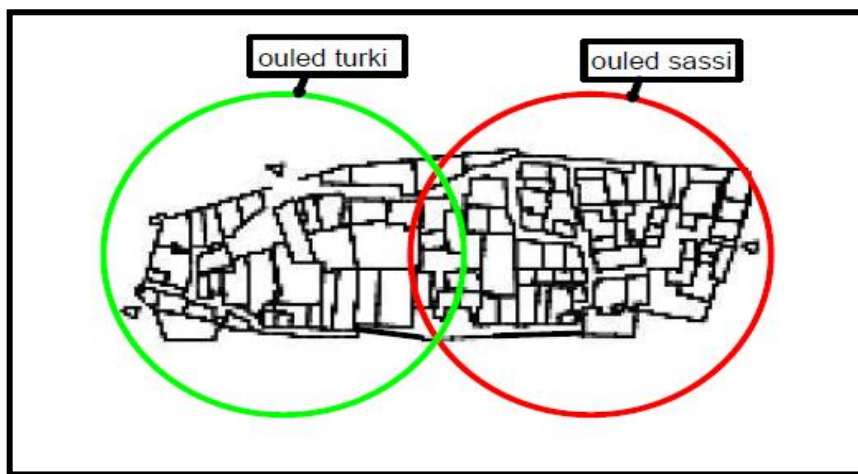

Fig. 32 : Ksar de Taouiala.

B- Les Mosquées :

Il y a deux mosquées dans le ksar de taouiala, l'une pour la fraction des ouled sassi située proximité de la porte Est, elle est plus grand que mosquée de (ouled turki) mesure de 20 mètres de long et 12 mètres large et construit entre 1180- 1915 [9].



Fig. 33 : Mosquée d'Ouled Sassi.



Fig. 34 : Mosquée d'Ouled Turki.

La mosquée de (ouled turki) est située à proximité de la porte ouest elle mesure que 14 mètres long et 6 mètres large [9].



Fig. 35 : Mosquée d'Ouled Turki.



Fig. 36 : Mosquée d'Ouled Turki.

C- Le Rempart :

Le ksar est entouré d'un rempart en pierre pour la protection contre les agressions l'extérieur. Il a d'une épaisseur presque de 8 mètres de hauteur et 1m d'épaisseur à sa base et 0.5 m à son extrémité, avec des portes d'accès [9].



Fig. 37 : Rempart du Ksar.



Fig. 38 : Rempart du Ksar.

D- Les Ports :

Il y a trois portes : la porte d'est, la porte d'ouest, la porte principale au nord.

-La porte d'ouest :

Cette porte est située à côté ouest, La longueur : 4m, largeur : 2.5m.



Fig. 39 : La porte d'ouest du Ksar.



Fig. 40 : La porte d'ouest du Ksar.

-La porte d'est :

Cette porte comme la porte d'ouest, et la plus utilise car l'extension et proximité de la mosquée de (ouled sassi).



Fig. 41 : La porte d'est du Ksar.



Fig. 42 : La porte d'est du Ksar.

-La porte de nord principale : (porte coloniale)

Cette porte est réaliser dans le période coloniale entre 1856-1858 mais cette porte est démolie totalement avec une partie de mur nord, et la porte actuelle réaliser à 1999 [9].



Fig. 43 : La porte nord vers l'intérieur du Ksar.



Fig. 44 : La porte nord vers l'extérieur du Ksar.

E- Les Tours :

Le ksar comprend trois tours, une tour la côté ouest en tête de porte nord et deux tours de la côté est.



Fig. 45 : La Tour du coté nord-est du Ksar.



Fig. 46 : La Tour du coté sud-est du Ksar.

F- Palais de l'Agha Dine :

- ✓ La maison de l'Agha Dine se trouve du côté nord du ksar face au rempart.
- ✓ Son gabarit est de R+1.
- ✓ Elle est composée de pièces au rez-de-chaussée surélevée de deux pièces au premier étage.



Fig. 47 : Entré Palais de l'Agha Dine du Ksar.



Fig. 48 : Cour intérieure Palais de l'Agha Dine du Ksar.

I.3. Problématique :

Le patrimoine architectural est un héritage culturel qu'on nous transmet du passé à une grande valeur spirituelle et transcrite de la manière la plus expressive de l'histoire de la civilisation humaine.

Les Ksours de la wilaya de Laghouat est parmi les villes patrimoniales de l'Algérie, la conception de ces sites historiques souvent considérée comme une vraie leçon d'architecte, témoins de l'histoire des traditions de la culture et de pays.

Malheureusement ces vieux quartiers Ksourien sont devenus aujourd'hui délaissés et ils ont perdu leur énorme valeur !

Problématique spécifique :

Le vieux ksar de Taouiala, dans la wilaya de Laghouat, constitue un site historique et un atout touristique de la région, qui ayant perdu plusieurs de ses composantes, suite à divers facteurs, naturels et humains, est aujourd'hui menacé de disparition. Ce ksar, qui revêt une importante valeur archéologique et historique, est encore exposé à différents actes de destruction et de vandalisme, en dépit des incessants appels à sa restauration et à la récupération de son cachet architectural initial, selon les personnes intéressées par le patrimoine architectural.

C'est pour ça qu'on trouve des réponses aux questions qui doivent être posées durant ses différentes interventions pour la réfection et revaloriser des sites ou monuments historiques.

- **Comment préserver et revaloriser notre héritage patrimonial ?**
- **Quelles sont les procédures pour garder les identités architecturales de ce patrimoine pour le transmettre aux générations futures ?**

I.4. Hypothèses :

Dans cette étude, nous vous proposons les hypothèses suivantes :

- ✓ L'analyse du Ksar de Taouiala peut nous conduire à connaître les caractéristiques et les propriétés urbaines et architecturales.
- ✓ Ce dernier nous aidera dans une conception du projet d'habitat qui prend en compte les exigences de la vie contemporaine et reflète la richesse de l'architecture du Ksar de Taouiala.

I.5. Objectifs :

Cette action de préservation et de mise en valeur du patrimoine architectural découle alors des objectifs fondamentaux suivants :

- ✓ 1- Préserver et revaloriser ce patrimoine architectural qui constitue un vaste réservoir scientifique dont nous devons en tirer une inspiration profonde afin de réaliser des œuvres nouvelles et authentiques.
- ✓ 2- Intégrer la composante patrimoniale dans la vie moderne afin d'assurer sa survivance.

I.6. Méthodologie du travail :

La méthodologie adaptée pour ce travail est la revalorisation de patrimoine architectural par la conception d'un habitat individuelle en duplexe suivant une analyse morphologique.

La structure de cette recherche est en trois chapitres :

- ✓ Le premier chapitre : Approche introductive.
- ✓ Le deuxième chapitre : traite les méthodes d'analyses et les différents types d'interventions ainsi que la présentation des propriétés thermiques des matériaux de construction.
- ✓ Le troisième chapitre : est axé sur l'analyse du ksar de taouiala ainsi que la conception d'un habitat :

A noter que dans ce travail, il y a une partie de travail en groupe (3étudiant) qui englobe le chapitre I, chapitre II et une partie du chapitre III. Néanmoins la deuxième partie du chapitre

III est individuelle (aspect traite), il s'agit de la conception d'un habitat par chaque étudiant qui sont comme suit :

- 1- Habitat semi-collectif (SERRAYE Rabab).
- 2- Habitat individuelle en duplexe (REZIGUI Moussa).
- 3- Habitat individuelle (MOSBAH Youcef).

Enfin, la conclusion générale avec quelque recommandations.

CHAPITRE II :

ETAT DE L'ART

Introduction :

L'analyse urbaine peut être définie comme l'étude des structures de la ville .La démarche d'analyse urbaine est confrontée a un vaste champ d'investigation formé d'un grand éventail de types de données : spatiales, physiques et abstraites, non quantifiables et quantifiables, l'urbaniste doit être capable de faire la part des choses, identifier les priorités et, surtout, être conscient que quelque soient la qualité de l'analyse et le nombre des données recueillies, ils ne constituent nullement une garantie pour le choix du type, qui part a l'intuition et a la créativité et est influence par des facteurs exogènes (conjonction diverses, décision politique, conceptions dominantes de l'espace urbain a une époque donnée).

II.1. Méthodes d'analyses :

II.1.1. Analyse morphologique :

Définition :

Le dictionnaire Larousse de la langue française 2008, définit le mot morphologie dans son Sens le plus large comme : «Science qui étudie la forme et la structure».

❖ ALAIN BORIE

Architecte, et enseignant à l'unité pédagogique d'architecture n° 5 à paris. Parallèlement à son activité d'enseignant, il mène des recherches qui se sont traduites par plusieurs publications et qui témoignent du souci constant de parvenir à une approche rationnelle de la perception et de la composition architecturale et urbaine. A cet égard, sa démarche l'amène à s'appuyer aussi bien sur des références architecturales puisées dans la culture occidentale classique que sur des exemples d'architectures vernaculaires issues de pays de cultures très différents.



Fig. 49 : ALAIN BORIE.

❖ FRANÇOIS DENIEUL

Urbaniste, a reçu une formation en sciences politiques et en sciences économiques. Il a contribué à plusieurs opérations d'urbanisme dans des Pays très différents, ce qui l'a incité à fonder l'association « environnement et culture » dont l'objet est la prise en compte de la spécificité culturelle propre à chaque pays dans les projets d'architecture et d'urbanisme. FRANÇOIS DENIEUL enseigne à l'unité de paris n° 4 ou il anime un séminaire sur « l'architecture internationale et l'identité culturelle ».



Fig.50 .FRANÇOIS
DENIEUL.

Les quatre systèmes organisateurs du tissu urbain sont comme suit [10]:

1) Système viaire :

Le système viaire est le système de liaison de l'espace du territoire. Il est Constitué par l'ensemble des circulations de fonction et d'importance variables. Ce Réseau est distingué a innerver les parcelles, donc à relier entre elles les différentes parties du territoire. En principe, mais cette règle souffre peu d'exceptions, chaque parcelle est desservie par une circulation.

Les types des systèmes viaire : système linéaire, boucle et système résille.

2) Système parcellaire :

Le système parcellaire est un système de partition de l'espace du territoire en un certain nombre d'unités foncières, les parcelles. Le parcellaire fragmente donc le territoire.

Direction des parcellaires, les principaux types de déformation et les formes de parcellaire.

3) Système bâti :

Le système bâti regroupe l'ensemble des masses construites de la forme urbaine, quelle que soit leur fonction (habitation, équipement) ou leur dimension Bâti ponctuel, bâti linéaire et bâti planaire soit (ramifié ou non ramifié).

4) Système espace libre (non bâti) :

Le réseau des espaces libres est l'ensemble des parties non construites de la forme urbaine, que ces espaces soient publics (places, esplanades, rues, ... etc.) ou privés (cours, jardins, ...etc.)

L'étude des positions des places par rapport à l'ensemble du système bâti, la géométrie des places.

-Principe 1 :

Pour analyse un tissu urbain donne, on peut donc situer les caractéristiques propres : de ses composants, de ses systèmes de ses relations entre composants, entre systèmes par rapport aux types définit tout au long de l'analyse.

-Principe 2 :

Pour créer un nouveau tissu qui prolonge un tissu traditionnel, on utilise la connaissance que l'on acquise de ses logique pour mettre en place soient complémentaire harmonie avec le structure existante.

C'est ainsi qu'il possible de reproduction de forme urbain figée pour reconstituer des mécanismes obéissant à cohérent avec de cette tissu.

-Principe 3 :

Pour intervenir sur le tissu urbain, les démarches :

- ✓ Préserver l'esprit d'un ensemble urbain historique et reste plus fidèle cet ensemble.
- ✓ Conserver intégralement les caractéristiques de ces paramètres.
- ✓ Ou les modifier adapter selon les besoin et utilise la conséquence morphologique des interventions proposes [6].

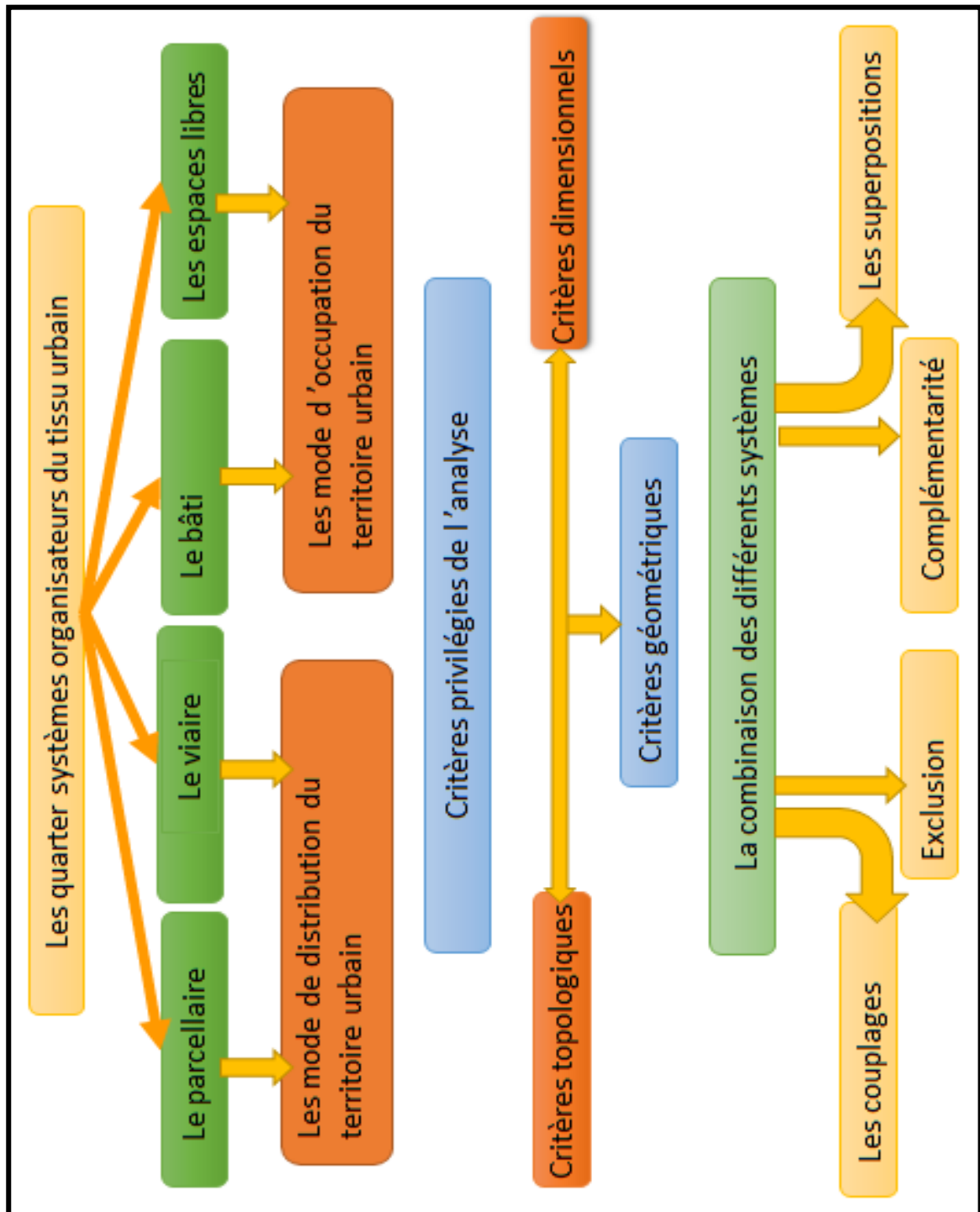

Fig. 51. Schéma de la composition du tissu urbain en systèmes.

II.1.2. Analyse typo-morphologie :

L'analyse typo morphologique est l'étude des processus de formation et de transformation des milieux bâtis, et c'est la connaissance de la forme urbaine par les types d'édifices la composant et leur distribution dans la trame viaire.

La typo morphologie est la combinaison de la morphologie urbaine et de la typologie architecturale [11].

1) Morphologie :

Etude de la forme urbaine dans son développement, à partir des éléments la composant :

- Le site d'implantation (le génie du lieu).
- Le plan de la ville (forme planaire, linéaire, élévation, paysage, ...).
- La trace des voies « associer le destin de la ville aux voies de communication est une règle méthodologique fondamentale ».
- les parties de la ville, quartiers présentant une homogénéité révélée par la trame urbaine et la typologie des édifices en particulier (les zones résidentielles) partie dominante dans l'espace urbain.

2) Typologie :

Etude des types d'édifices en particulier :

- Type d'habitat, édifice public, distinguer le type du modelé, le type offre la possibilité de présenter plusieurs variantes à la différence, modelé qui se caractérise par une simple répétition.
- La typologie est la classification des types, qui implique simultanément, à travers l'analyse d'un corpus d'édifices un travail d'identification des types. Les critères à considérer seront d'ordre :
 - Dimensionnel : relatif aux aspects géométriques.
 - Fonctionnel : relatif aux usages, fonctions.
 - Distributif : relatif à la distribution (organisation des espaces).
 - Constructif : relatif aux techniques constructives.
 - Esthétique : relatif à l'aspect artistique, architectural, d'un corpus des relevés des édifices construits sur un fragment urbain donne constitue une principale étape de l'étude typologique.

3) Les architectes de la méthode typo-morphologie :

- ❖ Architecte, enseignant à VENISE (1950), et ROME après (1964).
- Critique du mouvement modernisme, promoteur de la ville traditionnelle,
- Fondateur de la tendance « mouvement NEORATIONALISTE italien »,

- Pose l'analyse morphologique comme préalable au projet,
- père de la typo morphologie,

- ❖ Architecte, disciple de Muratori.
- Publie lecture di una citta : como en 1963 (Introduction de Muratori).
- Etudes pour la conservation de centres historiques anciens en Italie et en Afrique du nord.

Cherche à retrouver les principes qui ont guidé la production urbaine par une approche historique.

- Diffuse des analyses typo morphologiques auprès des architectes, praticiens.

- ❖ Architecte né à milan, enseignant : Venise, milan, new York.
- Théoricien de l'architecture et de la forme urbaine : « la ville est une grande maison ».
- Tire des leçons des analyses typo morphologiques Pour en déduire une vision de la ville et un modèle de pratique architecturale.

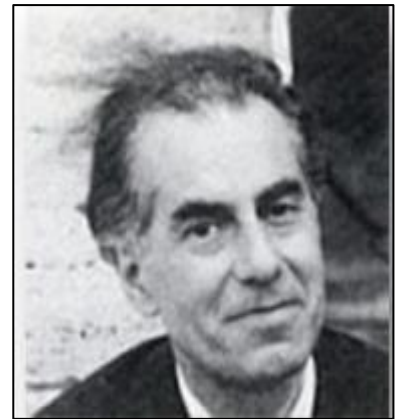

Fig.52.SAVERIO
MURATORI.

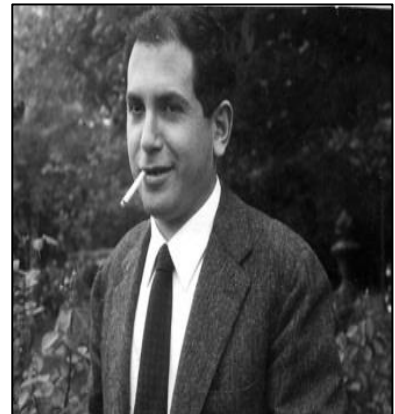

Fig.53.GAINFRANCO
CANNIGIA.



Fig.54. ALDOROSSI.

- ❖ Architecte et urbaniste né à Rome.
- La ville naît de la dialectique entre la typologie architecturale et la morphologie urbaine.
- Décrit les petites constructions médiévales comme Les « servants » de la forme urbaine, des pièces définitoires d'un tissu collectif.



Fig.55.CARLO
AYMONINO.

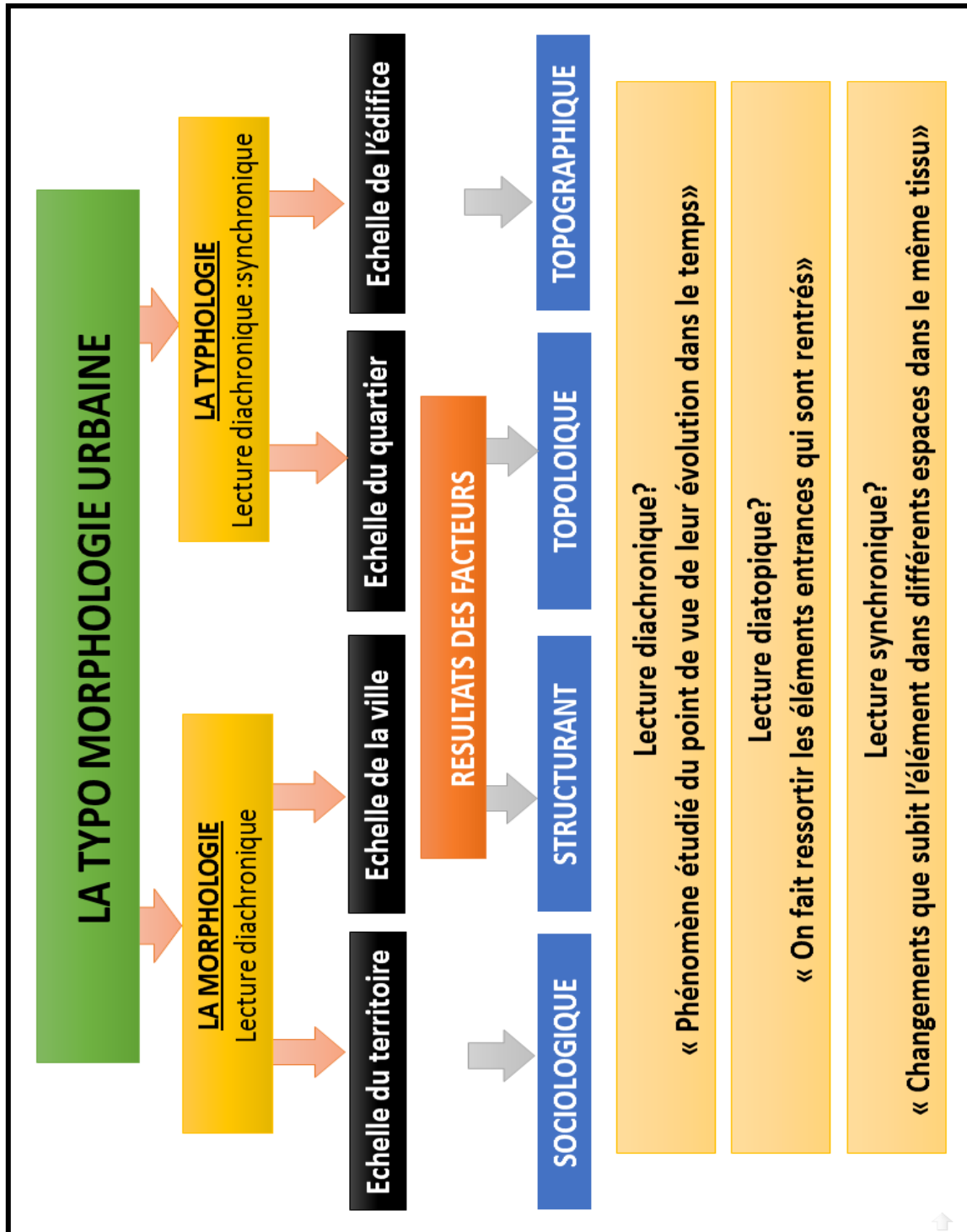

Fig.56. La démarche typo morphologique [11].

4) Origine de la méthode typo morphologie :

Méthode d'analyse apparue dans les années 60 et dont la théorie la plus construite a été formulée par l'architecte italien « Aldo Rossi » dans son livre (l'architecture de la ville), paru en 1966 et traduit en français en 1981 (paris l'équerre).

Au tournant des années 1960, devant le constat critique de la ville moderne et les tenants du mouvement moderne qui ne voulaient plus entendre parler d'ordres classiques ni de toutes références à l'histoire. Et face à une réelle volonté de faire table rase des acquis de l'histoire (villes traditionnelles), des urbanistes influencés par le modèle de l'urbanisme culturaliste, suggère la référence à l'histoire dans la conception des aménagements des villes, « s. Muratori », précurseur de ce mouvement essayait de faire admettre que « l'évolution de l'architecture ne pourrait se faire dans une rupture avec son histoire » [11].

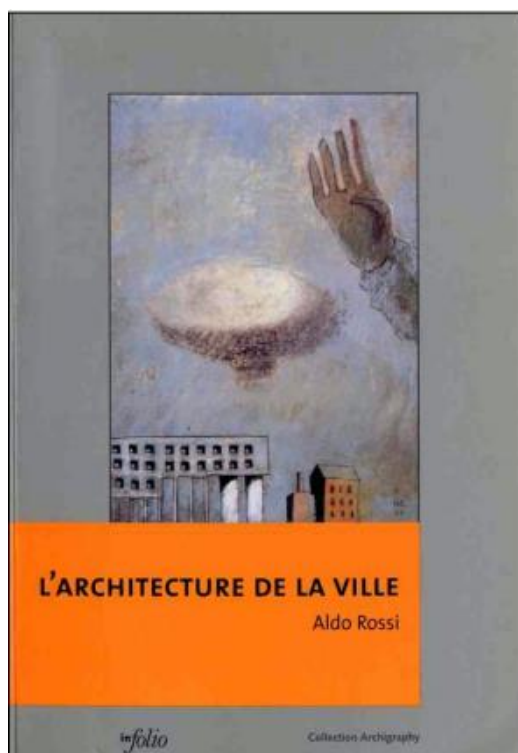

Fig.57.l'architecture de lasaverio muratori.

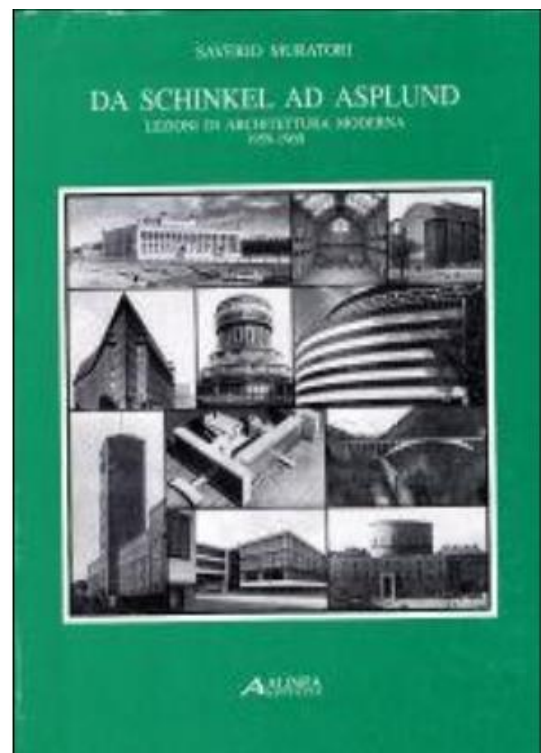

Fig.58.villes traditionnelles
– ville – aldo rossi.

5) Théorie de la méthode typo morphologie :

a) Morphologie :

* Lecture diachronique

- ✓ Echelle du territoire.
- ✓ Echelle de la ville.

* Lecture diachronique ?

«Phénomène étudié du point de vue de leur

Évolution dans le temps »[11].



Fig.59.Urbanisme – Constantine.

b) Typologie :

* Lectures diachronique

- ✓ Echelle du quartier
- ✓ Echelle de l'édifice

* Lecture dia topique ?

"On fait ressortir les éléments venus d'autres régions".

* Lecture synchronique ?

"Changements que subit l'élément dans

Différents espaces dans le même tissu"[11].



Fig.60.Carrefour – Ghardaïa.

II.2. Types d'interventions :

Les différents types d'interventions sont comme suit :

1) La rénovation :

La rénovation urbaine conçue comme mode d'intervention globale, exhaustif et scientifique est née dans l'année 1950.

Elle consiste à raser un quartier ou un îlot, et à substituer un autre ensemble d'une conception presque toujours radicalement différente, réalisée sans référence au contexte existant (démolition de tous ; ou majeure partie des bâtiments assortie d'une construction neuve).

Elle s'applique sur des quartiers manquant d'équipements, d'espaces verts, la circulation et le stationnement pour raison d'améliorer les conditions de vie des usagers.

2) La restructuration :

En 1962-1964 : commence la période dite de la rénovation-restructurant. La restructuration introduit une nouvelle configuration de l'entité en la remodelant .elle implique de ce fait, un changement radical d'un espace urbain assez vaste, aussi bien au niveau de son trace que de son cadre bâti elle s'implique à des entités qui présentent une destruction et un manque d'homogénéité au niveau du trace ou du cadre bâti.

« La restructuration est l'ensemble des dispositions et des actions administratives, juridiques, financières et techniques coordonnées et décidées par le responsable de la gestion urbaine » [12].

3) La réhabilitation :

La réhabilitation consiste à rendre à un bâtiment ou un ensemble architectural sa valeur d'usage initiale, et son caractère architectural d'origine .Ce terme s'applique le plus souvent à des logements, des ensembles d'habitat ancien ou à des bâtiments non aménagés. Il évoque une démarche consistant à en reproduire avec des moins d'exactitude les caractéristiques d'origine (amélioration d'un bâtiment sans changements de sa fonction principale).

Le PDAU définit la réhabilitation comme « une revalorisation des bâtiments ou des tissus qui conservent leurs caractéristiques originelles cette opération implique des densifications, Régularisation des statuts juridiques, amélioration des conditions d'habitat et mise en place des équipements collectifs et infrastructures nécessaires».

4) La Restauration :

La restauration a la particularité de conserver des bâtiments ou des quartiers ayant une valeur historique symbolique ou une valeur architecturale .elles exigent le plus souvent des techniques de réalisation qui associent les méthodes traditionnelles aux technologies les plus avancées, le travail manuel et artisanale prends le plus souvent le pas, sur les techniques industrielles.

La restauration des monuments historiques suppose donc non seulement une compréhension préalable du passé, mais aussi une vision de l'usage social que l'on voudrait faire du passé. Elle oblige à réfléchir sur " l'objectivité "d e l'histoire, sa relativité, comme sur la subjectivité de la restauration, et sur la cohérence d'une politique de restauration .elle conduit toujours à des choix doctrinaux, et donc à des controverses de nature à la fois technique, philosophique et esthétique.

Les Principes de la restauration :

- a. Toute restauration sera précédée de l'analyse critique.
- b. Chaque opération sera subordonnée à l'idée de réintégrer et de conserver la valeur expressive de l'œuvre.
- c. La nécessité d'éliminer les superpositions et les ajouts mêmes de grandes valeurs figuratives qui pourraient entacher ou rempare l'intégrité architectonique et altérer la vision du monument.
- d. Interdiction de reconstruire quand les distractions ont causé la perte de l'unité figurative de l'œuvre.
- e. La légitimité de reconstruire à l'identique un monument partiellement détruit [13].

5) La reconversion :

Est un changement d'affectation à un bâtiment. C'est un mode de développement urbain qui a pour référence l'histoire afin de promouvoir le dynamisme social et l'adaptation de l'ancien par rapport au perpétuel développement des structures de la ville.

II.3. Propriété thermique :

1) Inertie thermique :

L'inertie thermique d'un matériau représente sa capacité à absorber ou à restituer de la chaleur. Plus un matériau est inerte, plus il met du temps pour se chauffer ou pour se refroidir généralement ce sont les corps les plus massifs (lourds) qui sont les plus inertes.

La conception des parois des bâtiments doit prendre en compte cette caractéristique pour améliorer le confort thermique. Un mur inerte (lourd) chauffé par le soleil mettra plus de temps après le coucher du soleil à diffuser la chaleur accumulée durant la journée. Cette caractéristique permet en hiver de diffuser la chaleur durant le début de la nuit et en été de retarder sa pénétration à l'intérieur durant la journée. Ce décalage de temps s'appelle déphasage thermique [14].

L'inertie thermique joue un rôle d'amortisseur sur les variations de température et contribue à la stabilité de celles –ci. Elle permet aussi de stocker la chaleur du soleil durant la journée en hiver et la fraîcheur en été. La propriété d'une construction à forte inertie thermique est de conserver une température stable et ensuite de se réchauffer ou se refroidir très lentement.

L'inertie thermique est, en fait, liée aux matériaux et à la manière dont on construit un bâtiment.

Déphasage thermique.

$$Q = \rho \cdot V \cdot C \cdot \Delta T = m \cdot C \cdot \Delta T$$

- Q : Flux thermique (en J=W.s).
- ρ : Masse volumique (Kg/m^3).
- V : Volume (m^3).
- C : Capacité thermique massique ($\text{J.Kg}^{-1}.\text{K}^{-1}$).
- ΔT : Ecart de température (K).

Notion de déphasage thermique :

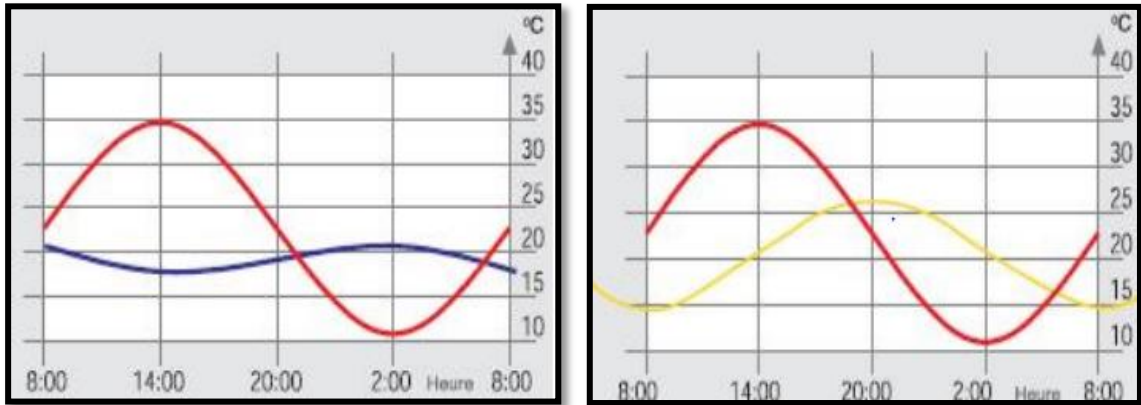

— T° Ext — T° Int (massif) — T° Int Non massif

Fig. 61. Mur massif (ex : béton, pierre).

Fig. 62. Non massif (ex : matériau léger isolant).

2) Effusivité/diffusivité :

Dans la littérature, on parle souvent des notions d'effusivité et de diffusivité qui permettent d'interpréter plus aisément le rôle de l'inertie thermique. Ces notions se calculent sur base de la masse, la conductivité thermique et la chaleur massique des matériaux composants les parois elles se définissent ainsi la diffusivité thermique représente la vitesse avec laquelle la température du matériau va évoluer en fonction des sollicitations thermiques extérieures, Plus la diffusivité est faible, plus le front de chaleur met du temps à traverser l'épaisseur du matériau, (déphasage important entre le moment où la chaleur arrive sur une face du mur et le moment où elle atteint l'autre face).

L'effusivité thermique représente la capacité du matériau à échanger de l'énergie thermique avec son environnement. L'effusivité caractérise la sensation de «chaud» (faible effusivité) ou de «froid» (grande effusivité) que donne le contact avec un matériau.

3) Conductivité thermique (λ) :

Valeur des règles de l'art en France.

(λ) : Densité du flux de chaleur nécessaire traversant 1m d'épaisseur de matériau pour élever sa température de 1 C°.

1 W = 0,860 kcal / h - 1 kcal / h = 1,116 W.

4) chaleur spécifique (Unité : J/kg. C°) :

C'est la capacité du matériau à emmagasiner la chaleur par rapport à son poids. Elle est définie par la quantité de chaleur à apporter à 1kg du matériau pour élever sa température de 1 C°.

Conclusion :

Le choix de l'analyse morphologique nous a parmi de ressorte des éléments de l'ancien tissu telle que la dimension de la parcelle, la hiérarchisation des voies, ainsi que d'autres connaissances qui vont nous permettre de concevoir un promet d'habitat qui se réfère à l'ancien ksar de taouiala, en tenant compte, bien sûre, des exigences des commodités moderne de l'habitat.

CHAPITRE III :

ANALYSE DU KSAR ET CONCEPTION D'UN HABITAT SEMI-COLLECTIF

III.1. Analyse morphologique du ksar de taouiala :

III.1.1. Système viaire :

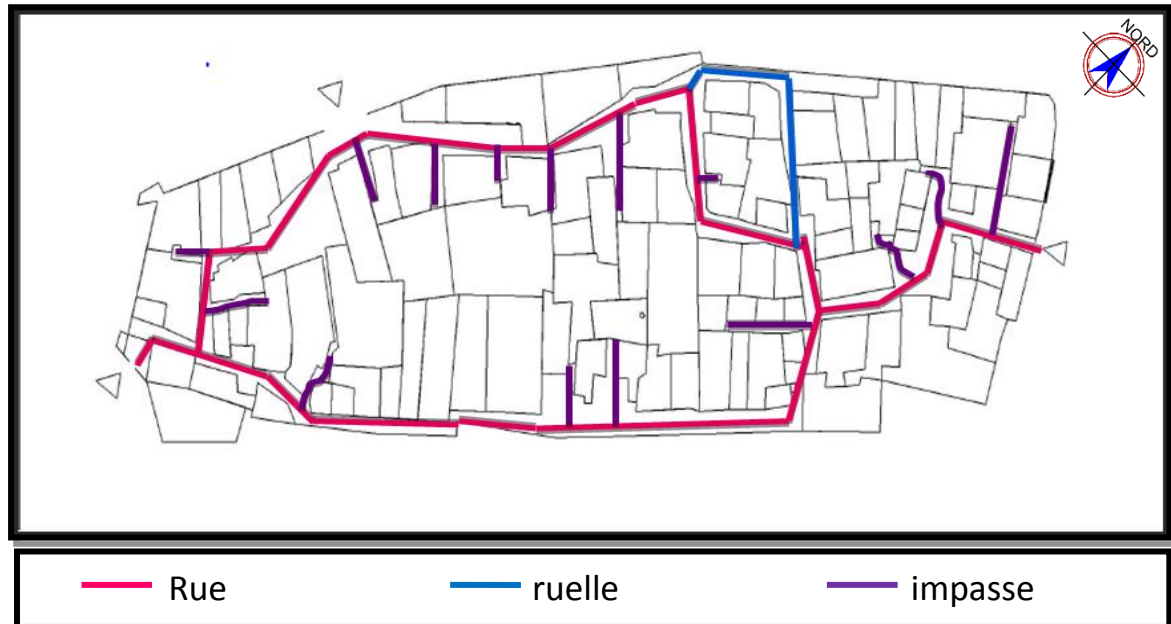

Fig. 63 : Plan de système viaire. Ksar de Taouiala.

Les voies :

_Il existe trois types des voies :

Les rues, les ruelles, les impasses

Aspect topologique	Aspect dimensionnel	
-Système linéaire hiérarchise en cul- de –sac. -Système boucle hiérarchise.	- la largeur : $1.85m < L < 3.75m$ -Superposition du système arborescent et système en boucle.	-Élever le degré d'intimité. -Répondre mieux aux données climatiques. -Cree l'ombre. -casser la direction et la vitesse de vent.

Fig. 02 : Plan de système viaire. Ksar de Taouiala.

L'organisation des parcours a pour but de casser la direction et la vitesse de vent.

Fig. 64 : Schéma qui représente l'organisation des parcours. Ksar de Taouiala.

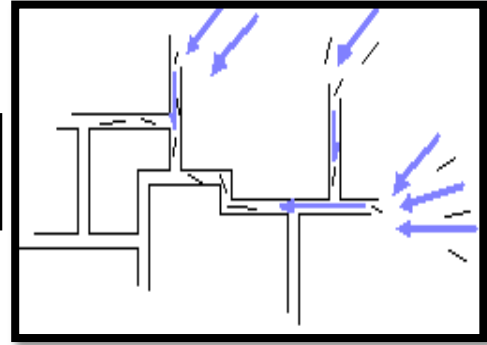

Les voies sont hiérarchisées du :

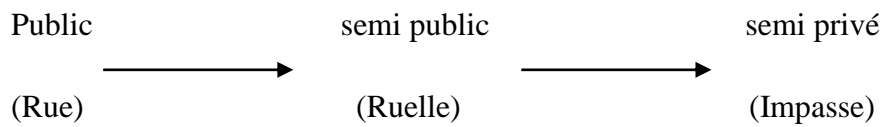

Les rues : c'est un espace public qui relie les portes de la ville.



Fig. 65: Rue de ksar taouiala.



Fig. 66: Rue de ksar taouiala.

L'impasse : c'est un espace semi privé qui permet l'accès aux maisons.

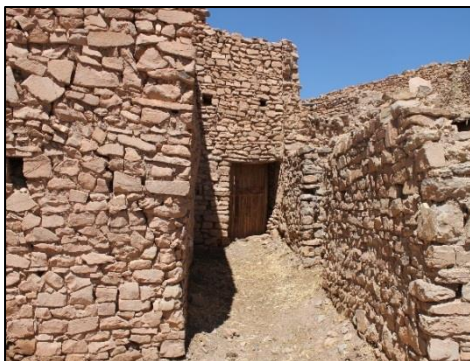

Fig. 67: impasse de ksar taouiala.

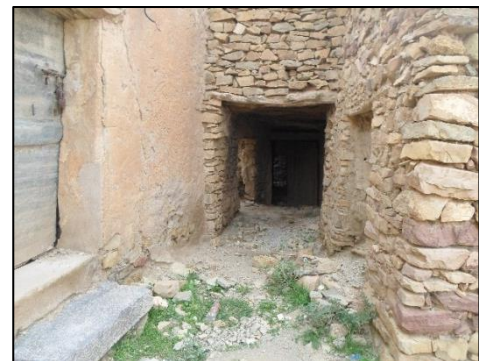

Fig. 68: impasse de ksar taouiala.

-Direction des parcelles hiérarchise, les formes des parcelles Rectangulaire, trapézoïdale,

Surface : Lang= 13m.Large =9m.

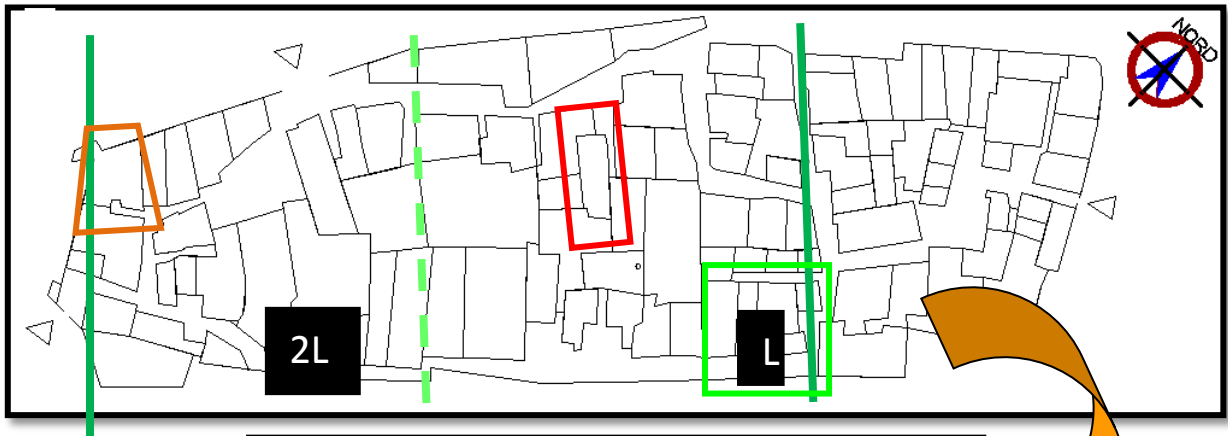
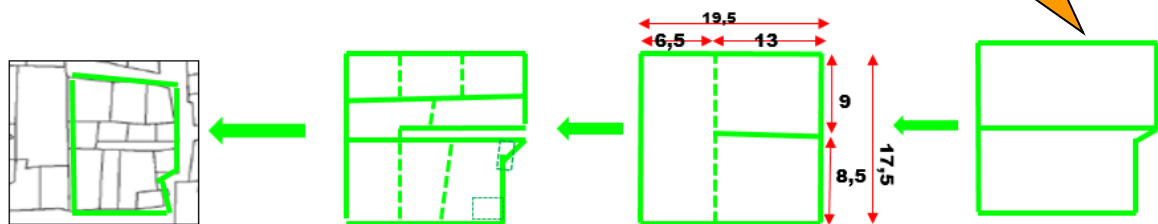

Fig. 71 : Plan de système Parcelleaire.



Le système parcellaire : le noyon originale du parcellaire de ksar :

- 1- inspire à travers de parcelle de jardin.
- 2-c'est renforcé à travers le système viaire.
- 3-on propose d' après la lecture historique de ksar taouiala que cette parcellaire le première puisque il près du puits de sidi chik ben dine.
- 4- le parcellaire c'est réduire de taille que les autre.

III.1.3. Système libre :

La différenciation entre espaces libres :

- ✓ **Espace libre public** : les voies et les places.
- ✓ **Espace libre prive** : le patio.
- ✓ **Espace libre semi prive** : les impasses.

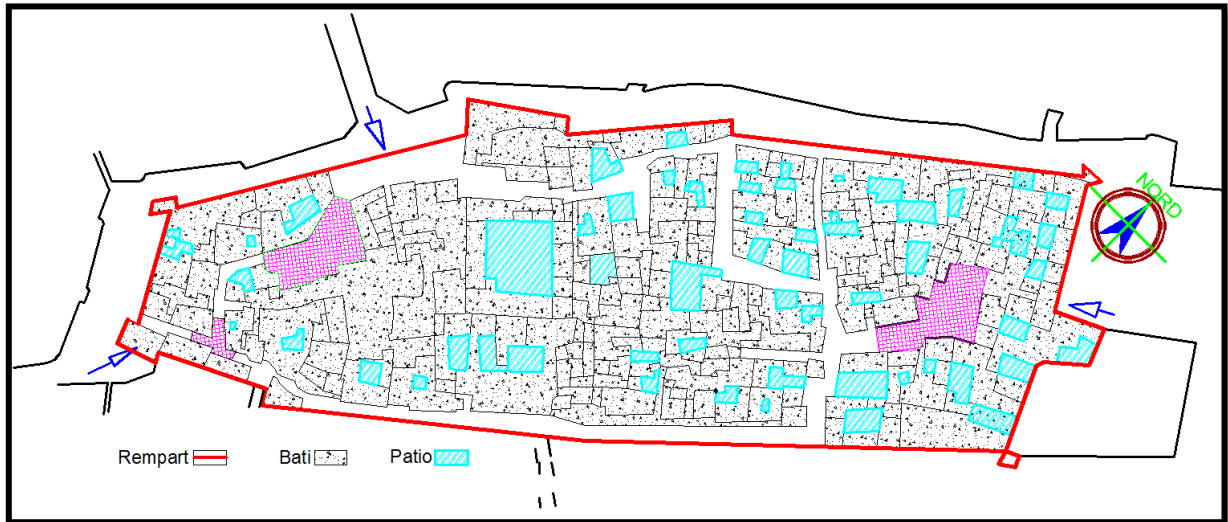

Fig. 72 : Plan de système libre.



Fig. 73 : Placette d'oued Turki.



Fig. 74 : Placette d'oued Sassai.

III.1.4. Système bâti :

Aspect topologique	Aspect géométrique	Aspect dimensionnel
Majorité bâti planaire non ramifié : les bâtiments sont accolés les uns aux autres de tous les côtés pour former une masse continue, interrompue par les rues.	disposition des bâtis avec ligne curviligne	Surface : 54m ² /100m ² .

Tableau. 04 : Typologie de système bâti. Ksar Taouiala.

Les éléments singuliers du bâti :

L'élément	Position topologique	Variante géométrique	Variante dimensionnelle
Mosquée de (ouled sassi)	Le monument Accole par une façade	Une intégration facile dans la masse	Long : 20m Larg : 12m
Mosquée de (ouled turki)	Le monument Accole par une façade	Une intégration facile dans la masse	Long : 14m Larg : 6m
Palais de l'Agha Dine	Le monument Inclus dans le tissu	Une intégration facile dans la masse	Long : 20.6m Larg : 18.9m

Tableau. 05 : Typologie de système éléments singuliers du bâti. Ksar Taouiala.

III.2. Echelle de maison :

III.2.1. Organisation de la maison ksourienne :

Le type des maisons de ksar taouiala une forme rectangulaire, sur une hauteur maximale de 6.5 m (2 niveaux), le RDC est composé de chambres mitoyennes, cuisine et W-C, la distribution de ces espaces est assurée par un patio ou Haouch autour duquel s'articulent les différentes pièces, tous les pièces sont aérées et éclairées par le Haouch, pas de fenêtres qui donne à l'extérieure parfois les pièces de l'étage disposent des ouvertures.

L'étage est desservi par des escaliers, il est découpé suivant la trame du rez-de-chaussée, occupé par des chambres et une terrasse.

La structure spatial de la maison est déterminée par des espaces qui sont des éléments invariants, leur présence, articulation, relation et orientation est conservée quel que soit les contraintes. Ces espaces sont, entrée en chicane, patio, chambre toutes les notions qu'on a vues concernant le territoire et le ksar se trouvent dans la maison.

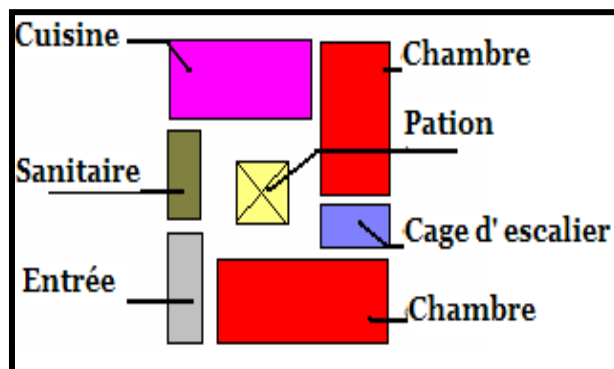

Fig. 75 : Schéma d'organisation général de maison.

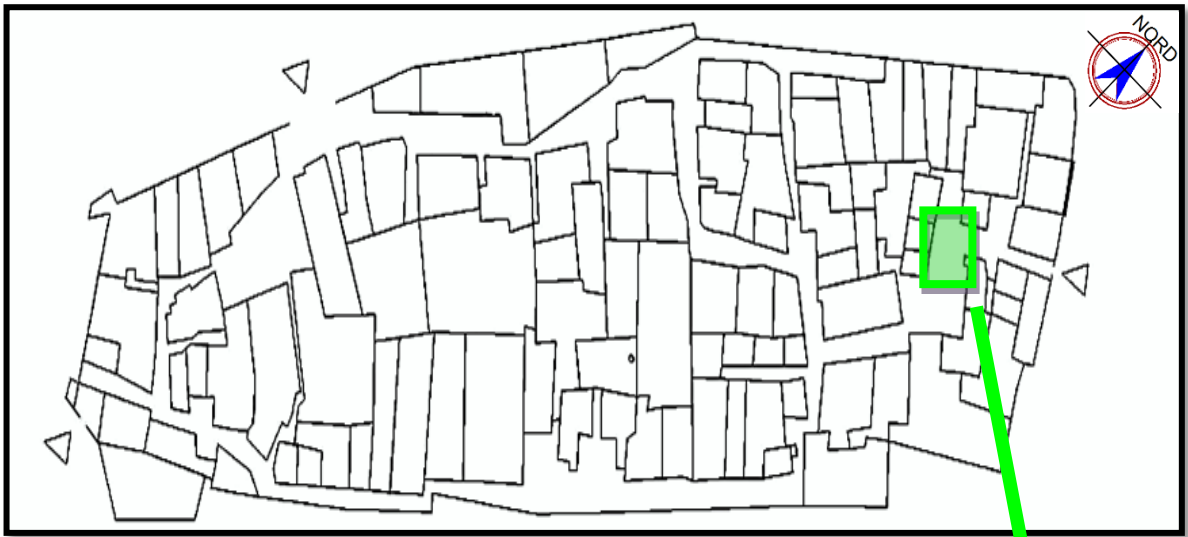

Fig. 76 : Plan de ksar taouiala.

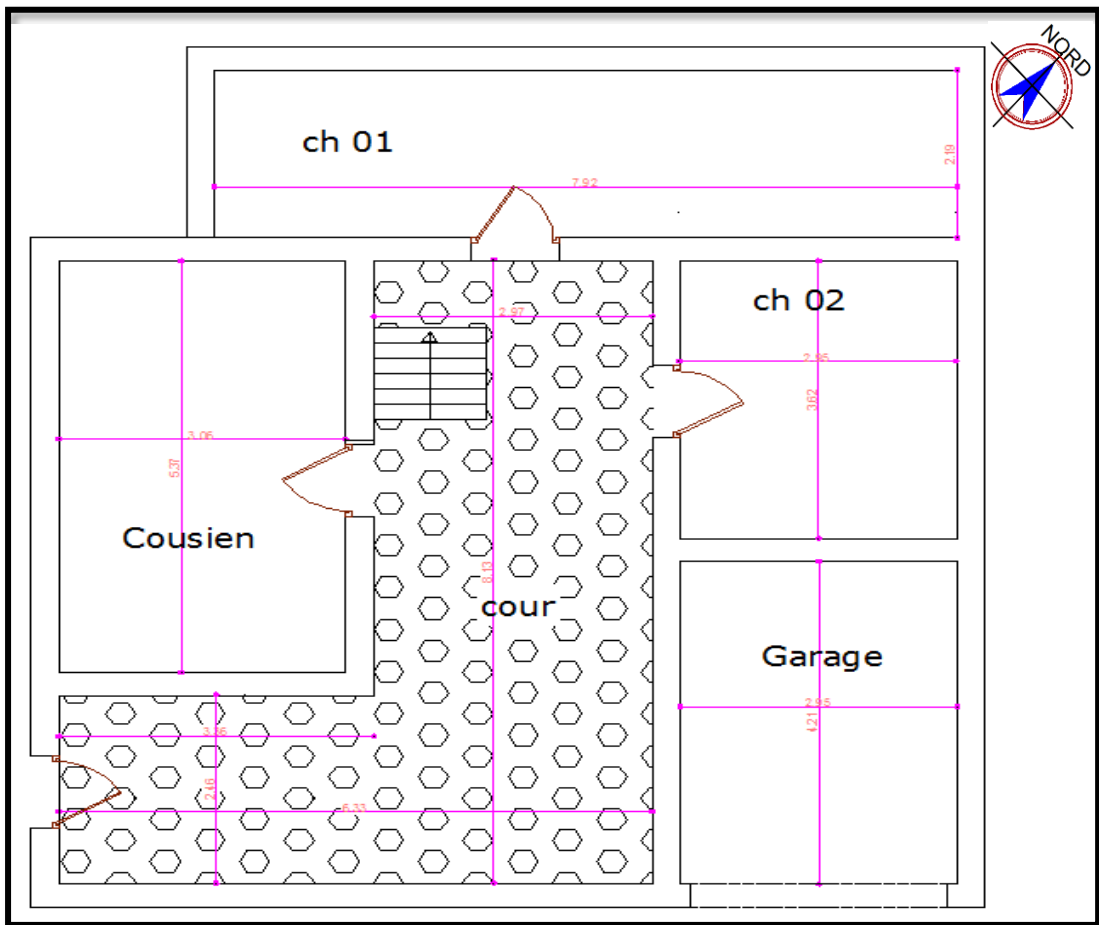

Fig. 77 : Plan R.D.C.

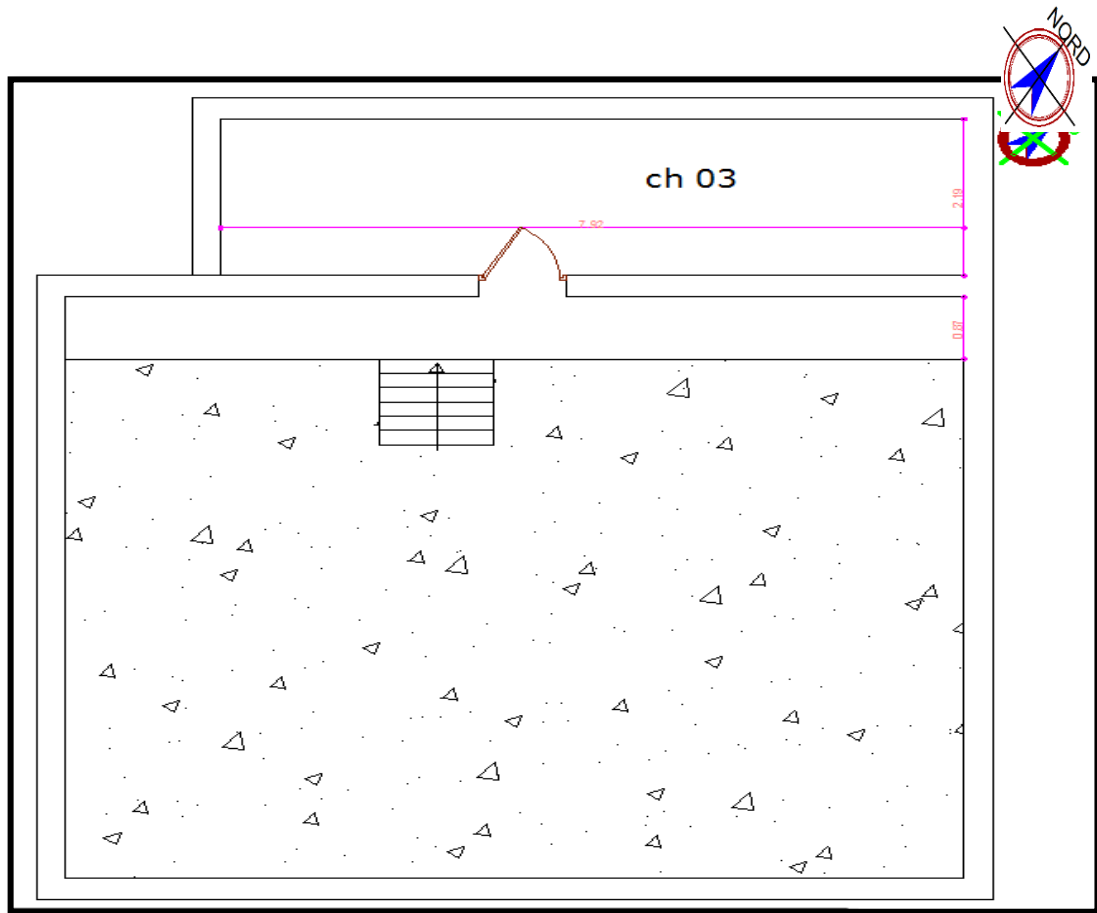

Fig. 78 : Plan d'étage.

III.2.2. Eléments architectoniques :

1) Les portes : de taouiala il y a des porte simple et des porte avec arc de décharge sont en bois, et reconvertîtes de tôle L=95cm ; h=180cm.



Fig. 79 : Les portes à ksar taouiala.



Fig. 80 : Les portes à ksar taouiala.

2) Les fenêtres :

Il y a 2 types

- brefor - persienne



Fig. 81 : Les fenêtres à ksar taouiala.



Fig. 82 : Les fenêtres à ksar taouiala.

3) Les arcs :



Fig. 83 : Arc brisé.

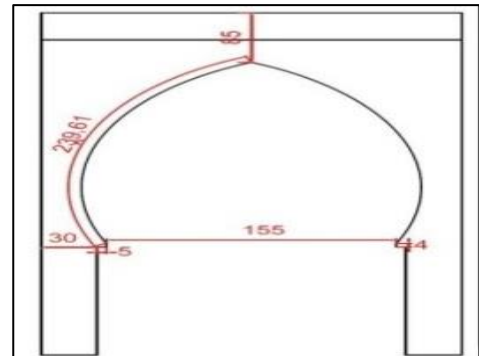

Fig. 84 : Arc brisé.



Fig. 85 : Arc Plein cintre.

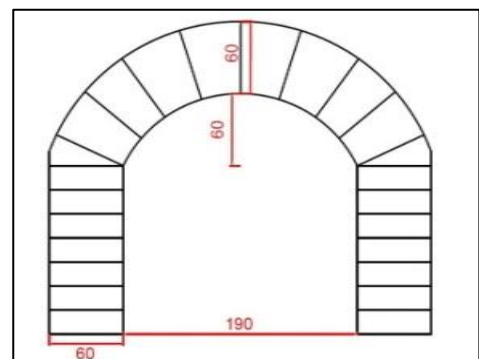

Fig. 86 : Arc Plein cintre.



Fig. 87 : Arc surbaissé.



Fig. 88 : Arc surbaissé.



Fig. 89 : Escalier à l'extérieur.

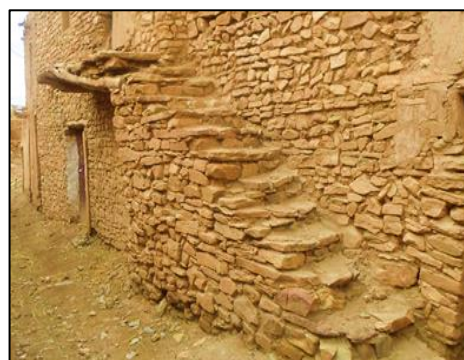

Fig. 90 : Escalier à l'extérieur.



Fig. 91 : Les fontaines.



Fig. 92 : Les fontaines.

4) Les façades :

- ✓ La simplicité de la façade.
- ✓ Le rapport plein/vide est négligeable.
- ✓ Les portes sont intercalées.
- ✓ Les ouvertures de l'extérieure des maisons sont très réduites.
- ✓ Parfois il existe de petite fenêtre en étage.
- ✓ Les dimensions des fenêtres carrées ou rectangulaires en générale ne dépassent pas les 50cm.

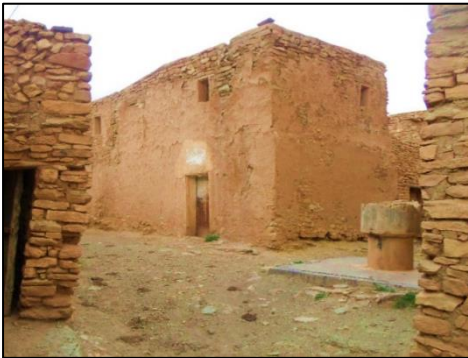

Fig. 93 : façades de ksar taouiala.



Fig. 94 : façades de ksar taouiala.

III.2. 3. Matériaux de construction:

Les matériaux utilisés sont la pierre ,l'argile ,le platre et la chaux . platre et chaux sont fabriqué a sur place dans deux fours à chaux, situés près de TAOUIALA ,au lieu dit "djeddar et Toumiat ".Il existe également sur place -d'excellentes pierres à batir,en grés et calcaire jurassiques.

Les pierres ne sont jamais taillées. Le liant est le plus .

1) Planchers :

Les planchers sont faits avec des poutres de genévrier recouvertes par des branchages de laurier-rose, par-dessus se trouve posée une couche d'Alfa, laquelle est recouverte d'une couche d'argile.

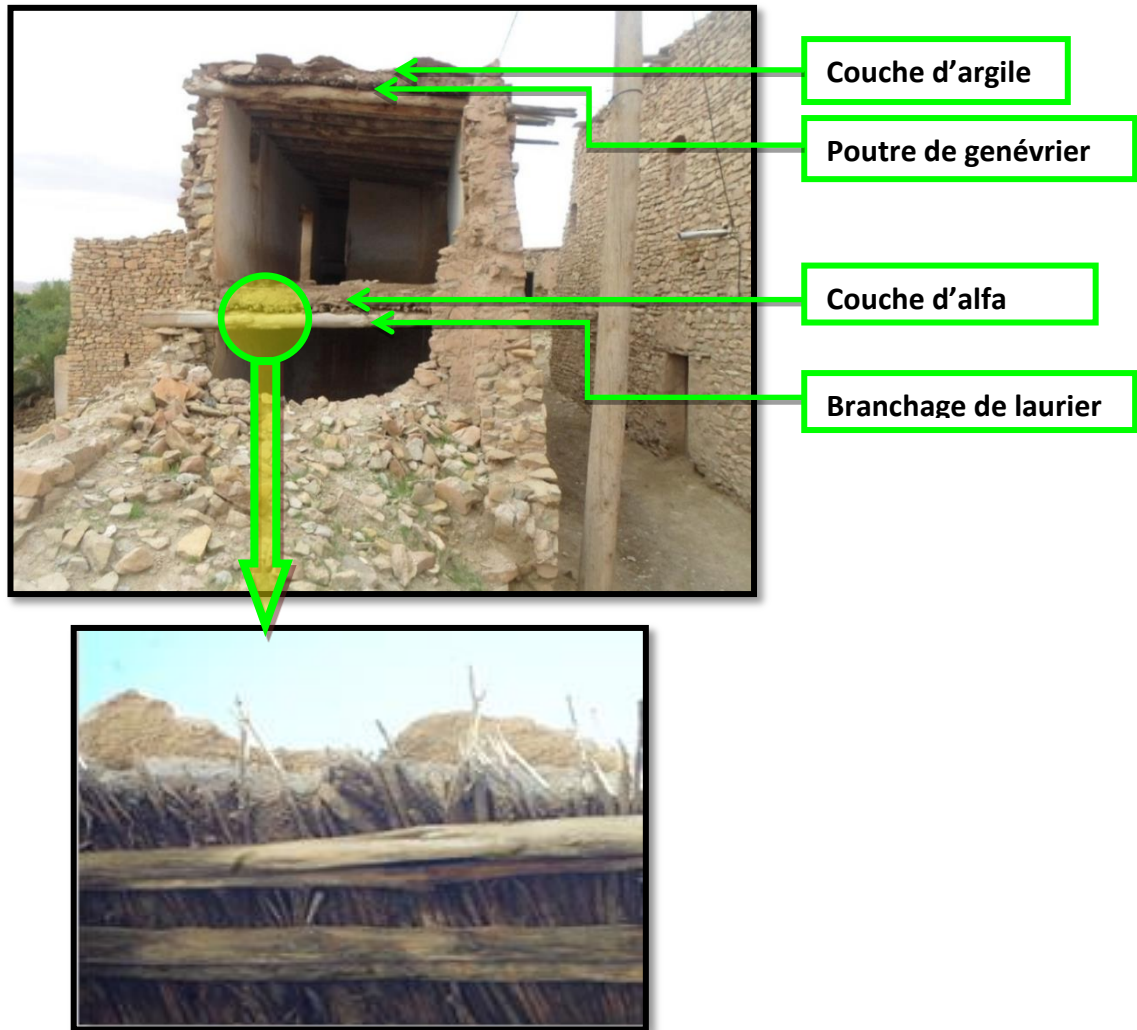

Fig. 95 : Les composantes du plancher.

2) Murs porteurs en pierre :

Les murs porteurs sont faits avec de la pierre et la boue, tronc de peuplier, branchage et une couche d'argile.

Les murs sont les témoins les plus durables de l'architecture traditionnelle de Taouiala , en effet, les murs extérieurs ont un rôle structurel car ils conduisent les charges et surcharges des planchers et de la toiture jusqu'au bon sol par l'intermédiaire de fondation.

2).A. Les murs de maçonnerie de pierre au mortier :

Ils sont constitués de pierres hourdées par un mortier en terre crue, avec des joints de démentions différentes. La qualité de ces murs dépend de celle des pierres, de leurs dispositions et de la qualité du mortier de pose ainsi que de son épaisseur.



Fig. 96 : Mur illustrant son hétérogénéité. Ksar Taouiala.



Fig. 97 : Mur illustrant son homogénéité. Ksar Taouiala.

On a relevé que la largeur de certains murs n'était pas la même sur toute leur hauteur. Comme pour les murs pierre, il existe des murs en pierre homogènes et hétérogènes. Un mur est homogène lorsque les pierres ont les mêmes caractéristiques physique, chimique et mécanique et que le mortier utilisé est identique sur tout le mur. Il est hétérogène lorsque les pierres ont des caractéristiques différentes les unes des autres.

2).B. Les murs de maçonnerie de pierre enduits :

Ils sont constitués de pierres hourdées par un mortier en terre crue, avec enduit écrasé.



Fig. 98 : Mur en pierre enduit. Ksar Taouiala.



Fig. 99 : Mur en pierre enduit. Ksar Taouiala.

III.2.4. Synthèse :

Lors de notre visite, nous avons constaté que le ksar de « Taouiala » est complètement délaissé aux aléas du temps et les dommages causés par l'être humain.

Nous proposons un certain nombre d'actions de réhabiliter ce ksar, et par là y créer une vie.

Ces propositions sont comme suit :

❖ Revalorisation le ksar de taouiala par certain types d' intervention:

1-Restauration du palais Lagha Dine comme espace d'exposition,

2- Organisation d'activités artisanales au quelques maisons du ksar, en activité touristique

❖ Revalorisation le ksar de taouiala par la conception d'habitat semi collectif.

On a choisi cette dernière, parce que la première proposition a besoin du main d'oeuvre compétente professionnelle, aussi pour préserver le Ksar par une autre intervention de revalorisation qui consiste à conception d'un projet.

III.3. Analyse de site :

1) Présentation de terrain :



Fig.100. Le terrain.

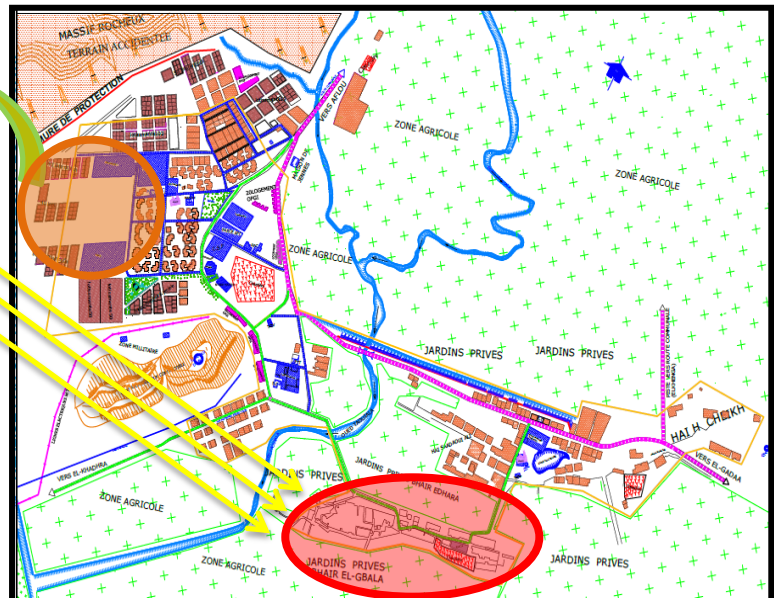

Fig.101. PDAU de la commune de taouiala.

2) Situation : Le terrain d'intervention est situé à nord-ouest du centre-ville de taouiala à proximité de ksar qui occupe un terrain plat.

3) Accessibilité du site :



Fig.102. Accessibilité du site.

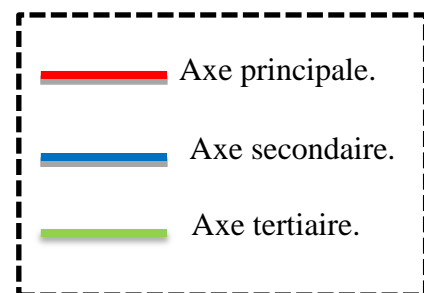

- ✓ Le terrain situé entre l'école et le stade communal.
- ✓ Dans une zone réservée aux équipements propose par l'URBATIA.
- ✓ Le terrain plat.
- ✓ A proximité de ksar.
- ✓ Surface: 12410 m².
- ✓ Forme: rectangulaire.

4) Etude climatique :

- L'ensoleillement et les vents :

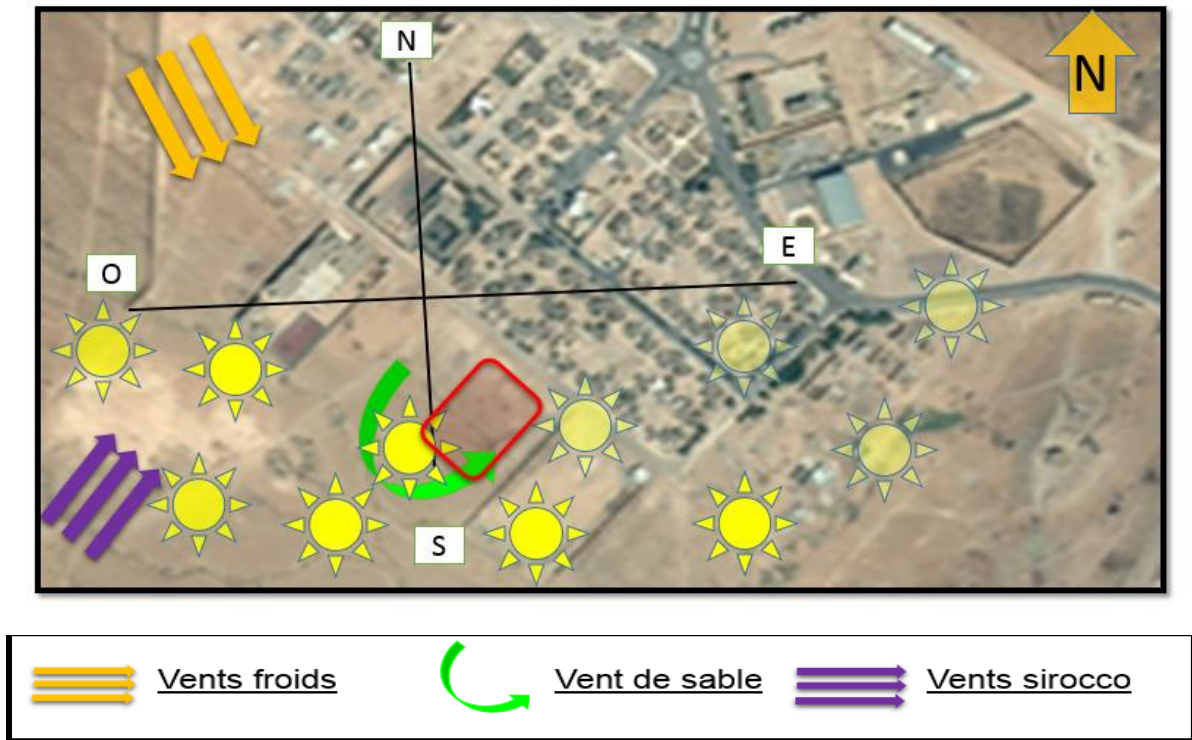

Fig. 103 : L'ensoleillement et les vents.

III.4. proportion type d'habitat :

NIVEAUX	HABITAT INDEVEDEULLE	HABITAT EN DEPLEXE	HABITAT SEMI COLLECTIF
R.D.C	Garage , Cour	Aire de stationnement, 2 Cour, Logement.	Logement ,Cour
R+1	Terrasse	Terrasse	Logement, Terrasse

Tableau. 06 : type d' habitats.

III.5. Etude de l'épaisseur optimale de mur en pierre :

1. Logiciel EnergyPlus :

Pour notre étude, il a été procédé à la simulation numérique par le logiciel EnergyPlus .ce logiciel est disponible dans le site Internet « EnergyPlus-support@GARD.com », c'est le logiciel officiel du département d'énergie des Etats Unis d' Amérique pour le programme de simulation d'un bâtiment.

2. Objectif de la simulation :

L'objectif de la simulation est déterminer l'épaisseur optimale d'un mur en pierre de calcaire orienté vers le sud afin d'avoir une bonne inertie thermique, on calcule le temps de retard ou déphasage qui caractérise la nation de l'inertie thermique est détermine par l'équation suivante :

$$\Phi = T_{se \max} - T_{si \max}$$

Φ : temps de retard (heure).

T_{se} : température de surface extérieure du mur maximal.

T_{si} : température de surface intérieure du mur minimal.

3. Méthode de simulation :

La méthode est de varier l'épaisseur du mur de 12, 20, 30, 40, 50 cm en pierre. Les revêtements extérieurs et intérieurs ont des épaisseurs de 1 cm. (voir les schémas ci-dessus).

La désignation des murs de l'extérieur à l'intérieur est comme suit :

Mur 1 (12cm) :

- ✓ 1 cm de revêtement extérieur en mortier ciment.
- ✓ 10 cm en pierre.
- ✓ 1 cm de revêtement intérieur.

Mur 2 (22cm) :

- ✓ 1 cm de revêtement extérieur en mortier ciment.
- ✓ 20 cm en pierre.
- ✓ 1 cm de revêtement intérieur.

Mur 3 (32cm) :

- ✓ 1 cm de revêtement extérieur en mortier ciment.
- ✓ 30 cm en pierre.
- ✓ 1 cm de revêtement intérieur.

Mur 4 (42cm) :

- ✓ 1 cm de revêtement extérieur en mortier ciment.
- ✓ 40 cm en pierre.
- ✓ 1 cm de revêtement intérieur.

Mur 4 (52cm) :

- ✓ 1 cm de revêtement extérieur en mortier ciment.
- ✓ 50 cm en pierre.
- ✓ 1 cm de revêtement intérieur.

Les propriétés thermo-physiques des matériaux sont comme suit :

Matériaux	Conductivité λ (W/m. C°)	Chaleur spécifique c_p (J/kg. C°)	Masse volumique ρ (kg / m ³)
Pierre de calcaire	1.1 W/m. C°	1043 J/kg. C°	2000 kg / m³
Mortier de ciment	1.4 W/m. C°	1200 J/kg. C°	2100 kg / m³
Enduit plâtre	0.5 W/m. C°	1000 J/kg. C°	1300 kg / m³

Tableau 07 : Propriétés des matériaux.

4. Synthèse des résultats de la simulation (valeur des temps de retard) :

Désignation des murs	Tse max(c°)	Tsi max(c°)	Temps de retard (Φ)
Mur 1 (12cm)	45.35 C° (15h)	40..60 C° (19h)	4 heures
Mur 2 (22cm)	45.35 C° (15h)	36.21 C° (22h)	7 heures
Mur 3 (32cm)	45.35 C° (15h)	33.96C° (1h)	10 heures
Mur 4 (42cm)	45.35 C° (15h)	32.42 C° (24h)	9 heures
Mur 5 (52cm)	45.35 C° (15h)	31.53 C° (24h)	9 heures

Tableau 08 : valeur des temps de retard.

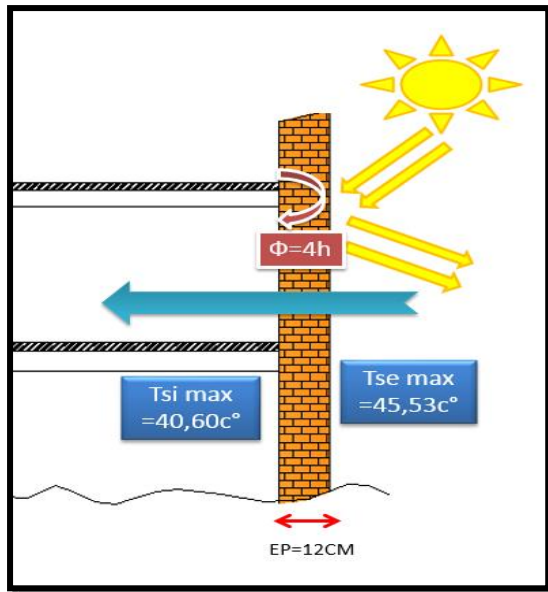

Fig. 104 : Schéma d'épaisseur de mur 12cm.

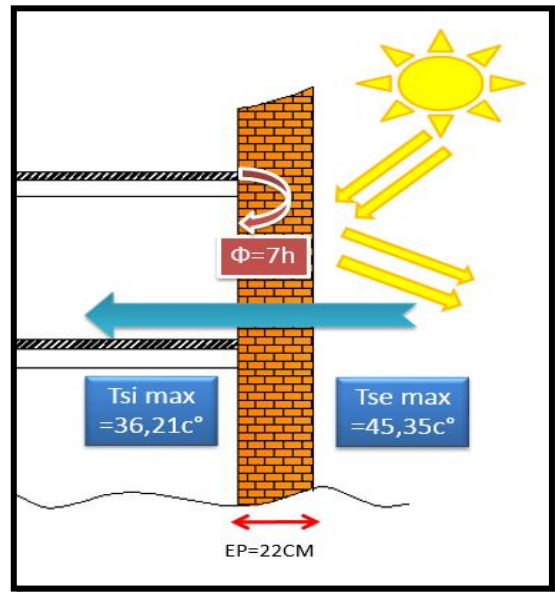

Fig. 105 : Schéma d'épaisseur de mur 22cm.

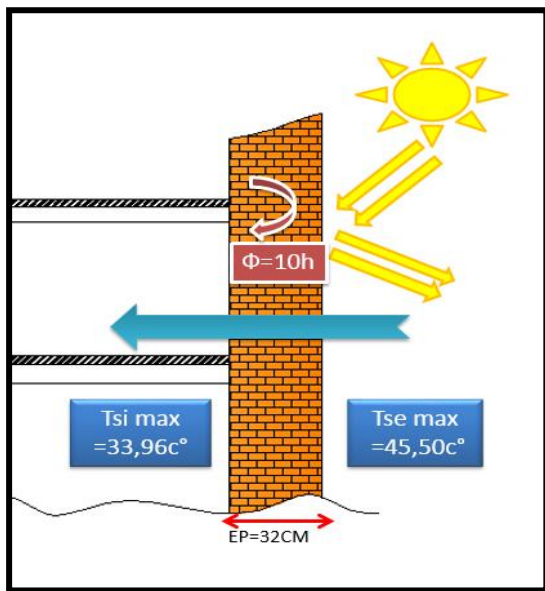

Fig. 106 : Schéma d'épaisseur de mur 32cm.

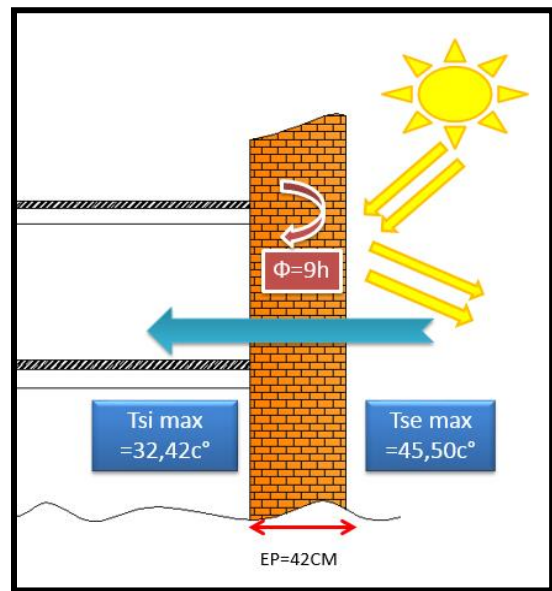

Fig. 107 : Schéma d'épaisseur de mur 42cm.

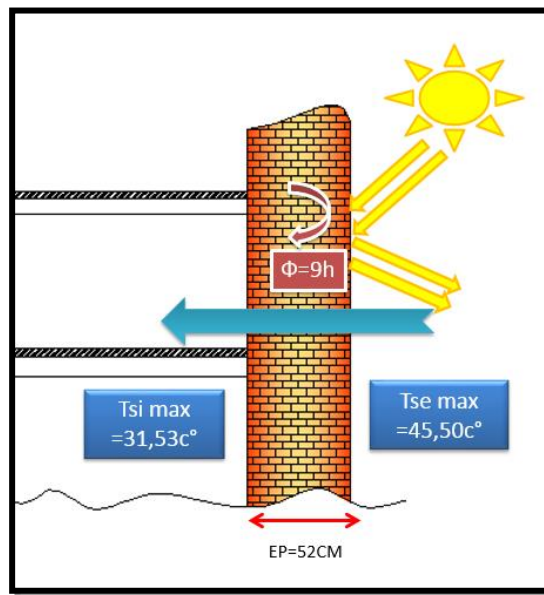

Fig. 108 : Schéma d'épaisseur de mur 52cm.

Synthèse :

- ✓ D'après cette étude, il a été constaté que l'épaisseur optimale du mur en pierre est de 32cm (mur 3) avec un temps de retard égale 10heures.
- ✓ Lorsque l'épaisseur du mur augmente, la température de surface du mur diminue.

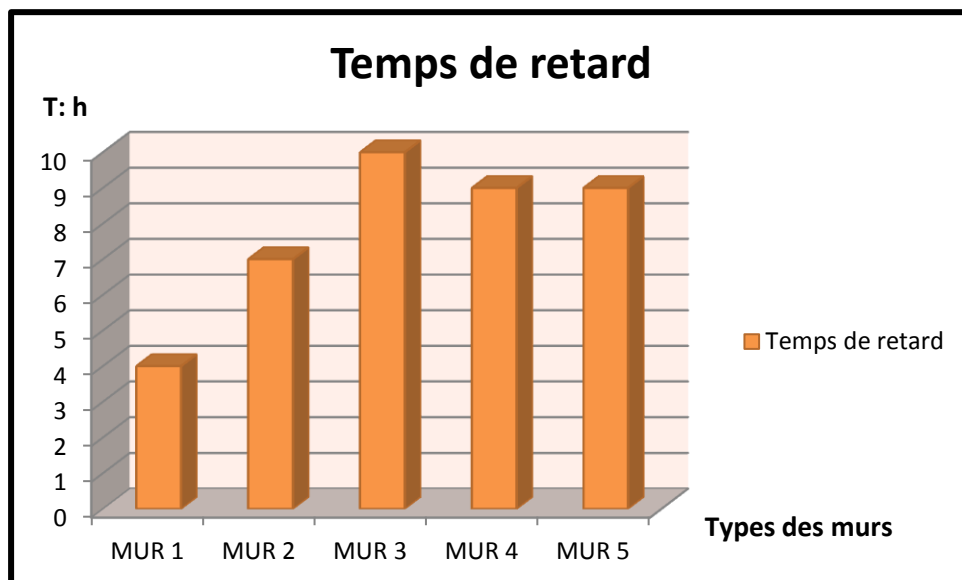

Fig. 109 : Synthèse des résultats de la simulation

III.6. Conception d'un habitat semi collectif :

III.6.1. Programme :

Les surfaces habitables requises par le ministère de l'habitat :

75m² pour le F3, 90m² pour le F4, 106 m² pour le F5.

Désignation	Surface (m ²)
Séjour	20
Chambre 01	13,11
Chambre02	11,89
Cuisine	9,90
S.D.B	3,06
W.C	1,53
Hall + Circulation	9,18
Surf. Habitable	68,81
Cour	11,85

Tableau. 9 : Programme de surfaces habitables.2011

Les maisons F5 : (Nbr 7 logement) :

Les surfaces	R.D.C
Surfaces totale	160 m ² .
Surface bâti	135 m ² .
Surface non bâti	25 m ² .
Séjour	24 m ² .
Les chambres	Ch1=15.83m ² , Ch2=11.22m ² , Ch3=11.83m ² , Ch4=16 m ²
Cuisine	20m ²
S.D.B	3.5m ²
W.C	1.5m ²

Tableau. 10 : Programme de surfaces habitables les maisons F5

Les maisons F4 : (Nbr 15 logement)

Les surfaces	R.D.C	Etage
Surfaces totale	140 m ²	155 m ²
Surface bâti	128m ²	150 m ²
Surface non bâti	12 m ²	25m ²
Séjour	24 m ²	24 m ²
Les chambres	Ch1=15.83m ² , Ch2=11.22m ² , Ch3=11.83m ²	Ch1=15.83m ² , Ch2=11.22m ² , Ch3=11.83m ²
Cuisine	15.12 m ²	20 m ²
SDB	1.5m ²	1.5m ²
WC	3.5m ²	3.5m ²

Tableau. 11 : Programme de surfaces habitables les maisons F4

Les maisons F3 : (Nbr 11 logement) :

Les surfaces	Etage
Surfaces totale	155 m ²
Surface bâti	141m ²
Surface non bâti	14 m ²
Séjour	24 m ²
Les chambres	Ch1= 20m ² , Ch2= 16.35m ²
Cuisine	15.40m ²
SDB	3.5m ²
WC	1.5m ²

Tableau. 12 : Programme de surfaces habitables les maisons F3

-Synthèse :

Notre projet va s'inspirer des éléments invariants du vieux ksar .Ces éléments sont:

- 1- Ordre urbanistique: Les place, placette, rue, ruelle, impasse, les systèmes bâti et non bâti.
 - 2- Ordre architecturale: La skiffa, le patio, l'architecture introvertie (façade aveugle), la seguia
 - 3- Ordre constructif: Utilisation des matériaux locaux (pierre, la chaux....).
- Utilisation les arcs, tour, les remparts, fontaine.....

III.6.2. Conception du plan de masse :

1). Genèse du projet :

Etape 01 :

-Notre projet est combine les valeurs architecturales et urbanistiques du ksar de taouiala.

-Le ksar taouiala forme rectangulaire et l'organisation de ksar est linéaire a par rapport deux axes donc on propose deux voies principales, afin de relier les deux axes desservant le terrain.

-Puisque le ksar a été divise en deux quartiers (ouled sassi et ouled turki), je dispose deux entités.

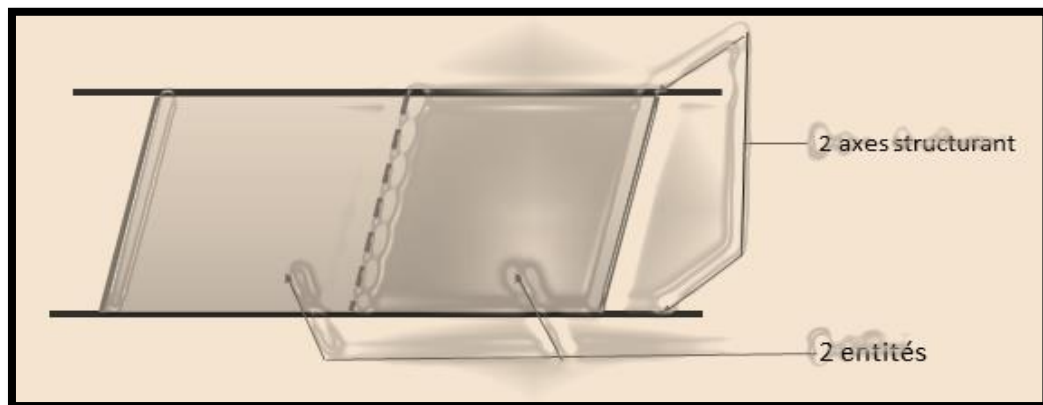

fig.110: présent 1^{er} étape de genèse de projet

Etape 02 :

- Le ksar caractérise par les trois porte nous propose la porte principale à l'est. Car celle-ci a une voie qui la lie directement avec la ksar.

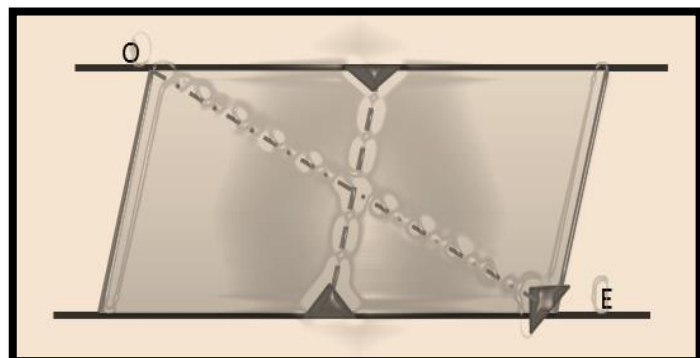

fig.111: présent 2eme étape de genèse de projet

Etape03 :

- La notion de placette 'rahba' : on propose deux placette dans chaque entités au milieu

de groupement de logement d'habitat semi collectif espace commentaire central destine aux habitations une placette a inspiré a palais de l'agha dine qui contienne des arcs brise et arcs plein cintre.

Le système de voirie est hiérarchisées du :

Public → semi public → semi prive

Cette principe de close pour élever le degré d'intimité.

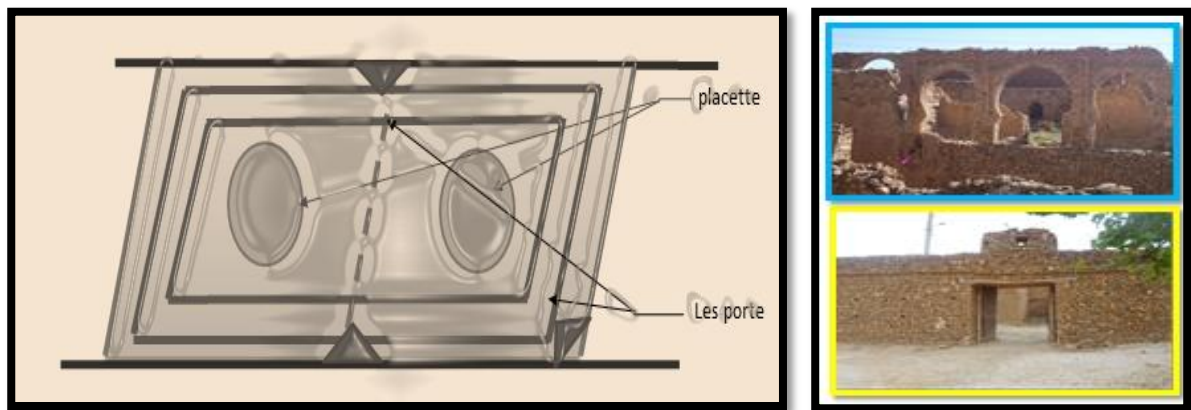

fig.112: présent 3eme étape de genèse de projet

-Etape04 :

Utilisation des éléments à forte symbolique :

- les tours pour marquer l'entrée principale.
- les fontaines contribuent à la création d'un microclimat et au rafraichissement de l'atmosphère
- Les plantes contribuent aussi à la création d'un microclimat par l'humidification de l'air et la fixation des poussières

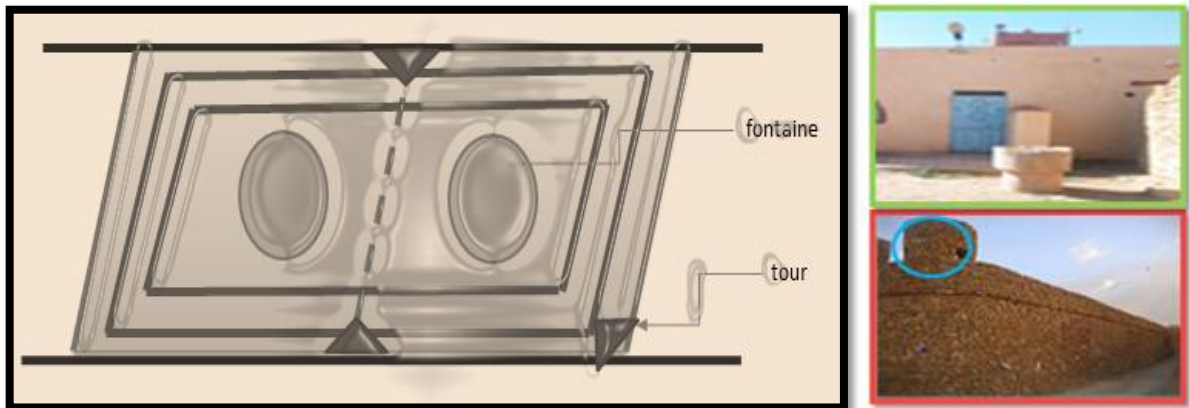

fig.113: présent 3eme étape de genèse de projet

2). Plan de masse : voir les annexes (1).

III.6.4. Conception des plans : voir les annexes (2), (3), (4) et (5).

- Organisation spatiale :

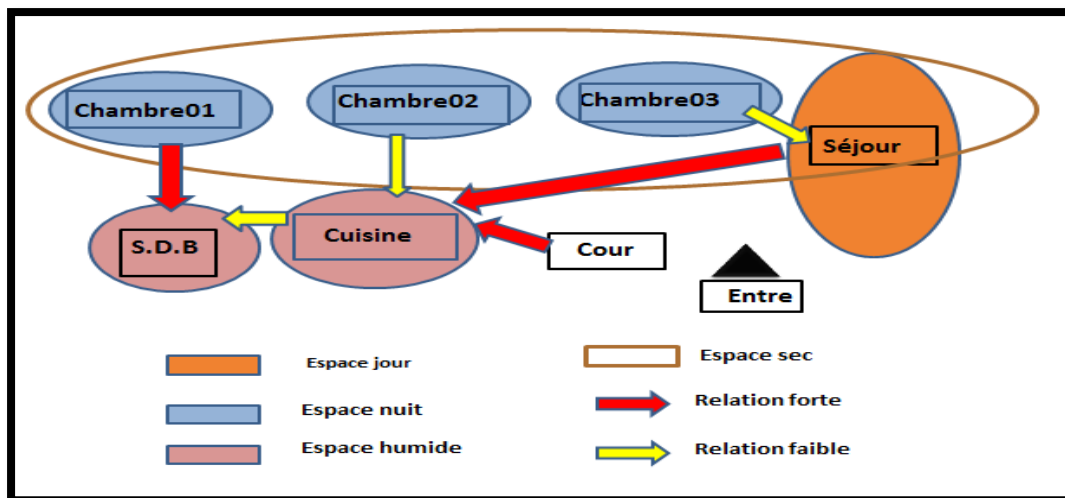

fig.114 : Plan l'organisation spatiale de R.D.C

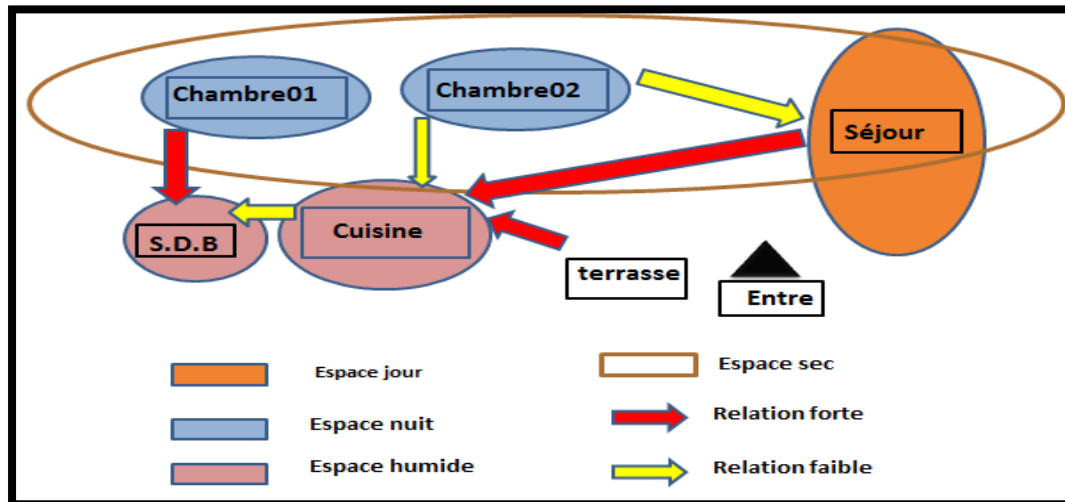

fig. 115 : Plan l'organisation spatiale d'étage

III.6.5. Conception des façades et les coupes : voir les annexes (6) et (7)

La façade est le résultat final d'un processus, sa forme sa couleur comme la forme et la couleur d'une fleur, résultat des forces physique qui sont intervenues pendant la génération. Mario Botta.

On ne peut pas donner une forme au passé ou à l'avenir mais seulement au présent seul, cette façon de construire est créatrice. Miss Vander Roche

Principe de conception des façades

L'architecture de notre projet est traditionnel ce qui implique l'utilisation des façades simple, les façades ont été traite avec l'utilisation des couleurs de la nature, le beige et l'utilisation des arcades arc plein cintre, arc brise

Conclusion :

-En guise de conclusion, notre projet s'appuie sur les concepts de l'habitat semi collectif, ainsi, que la revalorisation du patrimoine architectural du ksar de taouiala.

Egalement, la conception s'articule à travers une étude de l'échelle du ksar jusqu' à l'échelle des matériaux de construction locaux, tel que la pierre pour la construction des murs extérieurs dont la simulation numérique nous a permet de déterminer l'épaisseur optimale du mur afin d'avoir une bonne inertie thermique, cette approche contribue un confort thermique.

Conclusion générale

Le Patrimoine architectural est considéré comme l'un des éléments les plus essentiels du patrimoine matériel. Il met également en évidence la séquence des expériences et des valeurs de culturelles, sociales et religieuses entre les générations. Nous met également en évidence une image complète de l'architecture traditionnelle, dans tous les sens, les bonnes solutions reflètent les conditions environnementales locales (climatiques, géographiques et sociaux).

La revalorisation du patrimoine architectural du ksar de taouiala par la conception d'un projet d'habitat à travers une étude de l'échelle du ksar jusqu' à l'échelle des matériaux de construction est une approche très intéressants pour la mise en valeur de ce patrimoine afin de donne à la commune de taouiaa son identité architecturale et son historique.

La revalorisation des matériaux locaux, tel que la pierre pour la construction des murs extérieurs dont la simulation numérique nous a permet de déterminer l'épaisseur optimale du mur afin d'avoir une bonne inertie thermique, cette approche contribue un confort thermique.

Recommandations :

- Réhabilitation d'une partie du ksar pour habite.
- La reconversion d'une partie du ksar pour des activités touristique vue les potentialités touristique que possède le commun de taouiala.
- La reconversion du palais L'agha Dine comme espace d'exposition.

REFERENCE :

- [1] Françoise Very "Le patrimoine n'est pas l'accumulation des faits d'objets, mais une création en acte", Le patrimoine et l'architecte, AA NO 329, p 59 ; cité par, S. Haoui Bensaada, 2002, p 2.
- [2] Selon Larousse.
- [3] UNESCO 30e session du comité du patrimoine mondial 2006.
- [4] Hassan Fathi ; HASSAN FATHY Construire avec le peuple.
- [5] Source : DJELLOUL LAGGOUN. Parcours d'histoire le djebel amour dépôt légal 1502-2006.P19.20.
- [6] Source : Mémoire de fin d'étude, Village éco-touristique solidaire a taouiala / M.TIRIRI, Z.BENAROUS. (2011/2012).
- [7] Le djebel Amour, par Jean Despois .p95-p101.
- [8] Source : PPSMVSS 2015 .Direction de la culture.
- [9] Source : نماذج من قصور منطقة الأغواط للدكتور علي حملاوي دراسة تاريخية وأثرية طبعة المؤسسة الوطنية للفنون المطبعية وحدة الرعاية الجزائر 2006 ص 188 189
- [10] Source : étude et document sur le patrimoine culturel, méthode d'analyse morphologie des tissus urbains traditionnels –Unesco. Auteurs : A.BORIE et F.DENIEUL, Prépare par B.TAKHI.
- [11] Source : Mémoire de fin d'étude, Analyse et restauration a Laghouat / A.BAADJ. B.BELHADJ. H.MERDJANI. Institut d'architecture de Blida ,1992.
- [12] Source : Zucchelli (A), Introduction à l'urbanisme opérationnel et la composition urbaine, OPU V4, P291, 304,306.
- [13] Source : Bonellie (R), architectura e retauo Venise nerirozza 1959.
- [14] Source : site d'internet
file:///C:/Users/HP/Desktop/Nouveau%20dossier%20(2)/L'inertie%20thermique.html



VUE EN PLAN



FACADE PRINCIPALE



FACADE POSTERIEUR



VUE EN PLAN PARKING ET ESPACE DE JEUX

