



République Algérienne Démocratique Et Populaire  
Ministère De L'enseignement Supérieur Et De La Recherche  
Scientifique



Université Amar Thelidji Laghouat  
Faculté de génie civil et d'architecture  
Département de l'architecture

**DOMAINE : Architecture et urbanisme**

**FILIERE : Architecture Et Métier de la ville**

**SPECIALITE : Architecture Et Patrimoine**

---

## **MEMOIRE DE MASTER**

**Présenté par :**

**Rouighi Fatima Farah**

### **Thème**

**La mise en valeur paysagère du site historique et naturel**

**D'El Ghicha**

**Cas d'étude :**

**La réhabilitation et la reconversion de l'ancien détenu**

**d'Enfous**

### **Membres de jury :**

**Mr.Assli Saad**

**Mme.Ghoulam Allah Souad**

**Mme. Zebda Amira**

**Mr.Chettih Azzedine**

**Mme.Hebboul**

M.A.A Président

M.C.B Examineur1

M.A.B Examineur2

M.C.B Encadreur

M.A.B Rapporteur

**Promotion : Juin 2019**

**Année universitaire 2018/2019**

# Remerciement

*En préambule à ce mémoire nous remerciant ALLAH qui nous a donné la force et la patience d'accomplir ce Modeste travail. Je souhaite adresser mes remerciements les plus sincères aux personnes qui nous ont apporté leur aide et qui ont contribué à l'élaboration de ce mémoire ainsi qu'à la réussite de cette année universitaire. Ces remerciements vont tout d'abord au corps professoral du département d'architecture de Laghouat, Pour la richesse et la qualité de leur enseignement et qui déploient de grands efforts pour assurer à leurs étudiants une formation actualisée. Je tiens à remercier notre encadreur, Mr. Chettih Azzedine. Mes vifs remerciements vont également aux membres du jury pour l'intérêt qu'ils ont porté à notre recherche en acceptant d'examiner notre travail et de l'enrichir par leurs propositions. Ce mémoire n'aurait pas été possible sans l'intervention, consciente, de mes parents, je les remercie chaleureusement pour leur contribution, leur soutien, leur confiance et leur patience. Enfin, nous adressons nos plus sincères remerciements à tous nos proches collègues et amis, qui nous ont toujours encouragées au cours de la réalisation de ce mémoire. Je remercie enfin tous ceux qui, d'une manière ou d'une autre, ont contribué à la réussite de ce travail et qui n'ont pas pu être cités ici.*

*Merci à tous et à toutes.*

# Dédicace

C'est avec une profonde gratitude et sincères mots  
, Que je dédie ce modeste travail à  
Mes très chers parents, Bailiche Et Nora  
Bien qu'aucune dédicace ne pourrait exprimer mon  
respect, Ma considération et mes profonds sentiments  
envers eux. Ils ont sacrifié leur vie pour Notre réussite,  
mes sœurs et moi, et nous ont éclairé le chemin par leurs  
conseils judicieux. J'espère qu'un jour, Je pourrai leur  
rendre un peu de ce qu'ils ont fait pour nous Que Dieu  
leur prête bonheur et longue vie. Je dédie aussi ce travail à  
mes très chères sœurs : Soumia, Amina, et Lina, Qui m'ont  
énormément soutenu À mon petit cher neveu Adem, A ma  
meilleure amie Saliha, A mon binôme Hadjer, A ma  
cousine Maria, A mes amis, A mes collègues, A tous mes  
professeurs qui nous ont enseigné  
Et à tous ceux qui me sont chers.

*\*Fatima Farah Rouighi\**

## **Résumé :**

Lien entre le passé et le présent, legs des ancêtres, bien commun à préserver, porteur d'identité, le paysage est devenu un fait patrimonial et élément essentiel dans les politiques d'aménagement, cet héritage nous incite à la nécessité de le préserver aux générations futures.

A travers ce legs, qui est le patrimoine paysager, nous avons essayé d'aborder la question de son étude pour sa **mise en valeur**, et la place accordé à cette nouvelle notion dans les politiques d'aménagement algériennes.

La diversité et la richesse du **patrimoine paysager** en Algérie, spécifiquement le site paysager et historique d'El Ghicha, nous a conduit à mettre en lumière, une réflexion générale sur le patrimoine paysager et archéologique, ainsi d'abord sa place dans les outils législatifs et réglementaires régissant l'aménagement.

L'objectif principal était l'acquisition générale d'une réflexion sur le comment de la revalorisation paysagère, et comment peut-on étudier le paysage pour une revalorisation ?

Cette étude a été concrétisée à travers le cas pris d'el Ghicha, qui renferme un patrimoine paysager riche et exceptionnel, et qui est en pleine mutation ce qui rend son patrimoine paysager menacé.

L'étude a été fondée sur l'étude paysagère pour la reconnaissance des éléments du patrimoine paysager a savoir le cadre physique, la dimension historique et l'aspect culturel et une lecture interprétative des différents concepts liée.

Dans le processus **l'aménagement** du site , nous allons essayer d'exploiter toute les potentialité touristique du site sans négliger le **patrimoine archéologique** du site, nous allons mettre en a leur aussi les monuments historique du site, par des opérations de **restauration**, de **réhabilitation**, et de **reconversion**.

Les résultats de cette recherche sont résumés à : la **revalorisation** du site El **Ghicha** comme solution impérative cette dernière comprend la mise en place des infrastructures touristique qui répond a la problématique de la spécificité du cas d'El Ghicha

**Mots clés :** Patrimoine paysager, Mise en valeur, Ghicha, Aménagement, patrimoine archéologique, restauration, réhabilitation, reconversion, Revalorisation

## **ABSTRACT: Revaluation of the historical and natural location of Ghicha: the mill of Reha and the Enfous detention center as a model.**

The Link between the past and the present, legacy of ancestors, common property to preserve, identity-bearer, the landscape has become a heritage fact and essential element in planning policies, this heritage incites us to the need to preserve it for future generations.

Through this legacy, which is the landscape heritage, we tried to address the issue of its study for its revaluation, and the place given to this new concept in the Algerian planning policies.

The diversity and richness of the landscape heritage in Algeria, specifically the landscaped and **historical site** of **El Ghicha**, led us to highlight, a general reflection on the landscape and **archaeological heritage**, as well as its place in the legislative tools and regulations governing development.

The main objective was the general acquisition of a reflection on how landscape revaluation, and how can one study the **landscape** for a **revaluation**?

This study was concretized through the case of el Ghicha, which contains a rich and exceptional landscape heritage, which is changing, making its landscape heritage threatened.

The study was based on the landscape study for the recognition of the elements of the **landscape heritage** namely the physical setting, the historical dimension and the cultural aspect and an interpretative reading of the various related concepts. In the process the development of the site, we will try to exploit all the touristique potentialities of the site without neglecting the archaeological patrimony of the site, we will also highlight the **historical monuments** of the site, by **restoration**, **rehabilitation operations** , and **reconversion**.

The results of this research are summarized to: the revaluation of the El Ghicha site as an imperative solution that includes the establishment of tourism infrastructure that addresses the issue of the specificity of the case of El Ghicha

**Key words:** Landscape heritage, Development, Ghicha, Management, Archaeological heritage, restoration, rehabilitation, conversion, Revalorisation

### **ملخص : إعادة الاعتبار للموقع التاريخي و الطبيعي للغيشة – الطاحونة و معتقل انفوس نموذجاً**

أصبحت المناظر الطبيعية حقيقة تراثية و عنصر أساسي في سياسات التخطيط ، هذا التراث يحفزنا على الحاجة إلى الحفاظ عليه الأجيال القادمة من خلال هذا التراث ، وهو مشهد التراث ، حاولنا معالجة مسألة دراستها من أجل تطويرها ، والمكانة التي أعطيت لهذا المفهوم الجديد في سياسات التخطيط الجزائرية

أدى تنوع و ثراء تراث المناظر الطبيعية في الجزائر ، وتحديداً الموقع التاريخي للغيشة، إلى إبراز انعكاس عام على المناظر الطبيعية و التراث الأثري ، فضلاً عن مكانته في الأدوات التشريعية و اللوائح التي تحكم التنمية

كان الهدف الرئيسي هو الحصول على تفكير عام حول كيفية إعادة تقييم المناظر الطبيعية، وكيف يمكن للمرء دراسة المشهد لإعادة التقييم؟ تم تلخيص هذه الدراسة من خلال حالة الغيشة ، التي تحتوي على تراث طبيعي غني واستثنائي ، والذي يتغير ، مما يجعل تراثها الطبيعي مهدداً استندت الدراسة إلى دراسة المناظر الطبيعية للتعرف على عناصر التراث الطبيعي وهي البيئة المادية و البعد التاريخي والجانب الثقافي والقراءة التفسيرية لمختلف المفاهيم ذات الصلة

في عملية تطوير الموقع ، سنحاول استغلال جميع الإمكانيات السياحية للموقع دون إهمال الإرث الأثري للموقع ، كما سنضع في المعالم التاريخية للموقع ، من خلال عمليات الترميم ، وإعادة التأهيل ، و التحويل

تم تلخيص نتائج هذا البحث إلى: إعادة تقييم موقع الغيشة كحل ضروري ، ويشمل الأخير إنشاء بنية تحتية للسياحة تعالج قضية خصوصية حالة الغيشة

**الكلمات المفتاحية:** التراث الطبيعي ، التنمية ، الغيشة ، التراث الأثري ، الترميم ، إعادة التأهيل ، التحويل ، إعادة الإحياء

## Table des matières :

Remerciement

Dédicace

Résumé

Table des matières

Liste des illustrations

### Introduction général :

Introduction

Problématique générale

Problématiques spécifiques

Hypothèse

L'objectif et intérêts de l'étude

La méthodologie de la recherche

Les contraintes de la recherche

### Chapitre 01 : Approche thématique : L'état de l'art.

I. Le patrimoine notion et définitions.....	8
A. Notions sur le patrimoine : .....	8
B. Les Définitions du patrimoine : .....	8
C. Le sens de la notion du patrimoine aujourd'hui : .....	8
II. Les Composantes du patrimoine : .....	9
A. Le patrimoine naturel : .....	9
B. Le patrimoine archéologique .....	9
C. Le patrimoine architectural : .....	10
III. Valeurs du Patrimoine : .....	11
IV. Les périls aux quelles est soumis le patrimoine : .....	12
V. Réglementation dans la protection du patrimoine : .....	13
VI. La patrimonialisation : .....	15
1) Les valeurs et les critères pour la patrimonialisation: .....	16
2) Etapes du processus de patrimonialisation : .....	17
VII. Les Différents concepts, de la mise en valeur du patrimoine : .....	18
VIII. Le Tourisme : .....	20
a) Définitions du tourisme: .....	20
b) Les différents types de tourisme: .....	21
c) Les différentes formes de tourisme en Algérie : .....	22
d) Rôle du tourisme : .....	25
IX. Tourisme et patrimoine: complicité ou opposition? .....	26
X. Présentation des quelques exemples : .....	28
1) Le premier exemple : Le parc Dounya d'Alger .....	28
2) Deuxième exemple : .....	31
3) Le troisième exemple : .....	34
Conclusion.....	37

### Chapitre 02: Approche Contextuelle - Cas d'étude El'Ghicha

Introduction.....	40
I. Présentation du site d'intervention : El Ghicha .....	41
a) El Ghicha et curiosités naturelles : .....	44
b) El Ghicha et curiosités archéologiques : .....	46
c) ElGhicha et curiosités architecturales : .....	49

d) El Ghicha et curiosités patrimoniale	50
A. Premier Site d'intervention :Site touristique R'eha	52
B. Deuxième site d'intervention :L'ancien Détenu d'Enfous-Village d'Enfous	53
C. Diagnostic du site:	58
A. Au niveau d'accessibilité	60
B. Au niveau d'aménagement	61
C. Au niveau des monuments historiques	64
D. Au niveau des gravures rupestres	65
Interventions proposé	64
Recommandations	65

**Chapitre 03: Approche conceptuelle: L'aménagement global du site touristique et historique el Ghicha**

Introduction	68
1. Présentation de projet	69
2. Village touristique	70
3. Les composent du village touristique:	71
4. Proposition du programme	72
5. Genese et evolution du projet	76
A. Aménagement des Zones	82
1...Amenagement de la Zone d'hébergement	82
2...Aménagement de la zone d'accessoires et de service	84
3...Aménagement de la zone d'escalade	88
4...Aménagement de la zone de détente	89
5...Aménagement de la zone de découverte	90
6...Aménagement de la zone de camping	91
7...Aménagement de la zone des parcs (Zoologique-botanique)	92
8...Aménagement de la zone des cascades	93
9...Aménagement de la station téléphérique	93
10. Aménagement de la station des gravures rupestres	94
B. Illustration du projet en 3D	96
Conclusion	100

**Chapitre 04: Approche individuelle : Réhabilitation et Reconversion du Détenu d'Enfous Par un musée historique et culturel**

Introduction	102
Problématique générale	103
Problématique Spécifiques	103
Hypothèse	103
Objectifs	104
Stratégie du projet	104
a. Présentation du site d'intervention	106
1. Le Site historique et naturelle d'Enfous:	106
2. Etymologie	105
3. Situation	106
4. Topographie du site :	106
5. Profil topographique :	106

6. Les valeurs du site.....	106
b. Présentation du monument.....	106
i. Aperçu historique du monument.....	107
ii. Limites du site d'intervention.....	107
iii. Accessibilité.....	108
<b>I.....Phase 01.....</b>	<b>109</b>
a)Pré-diagnostic : .....	110
b)Les mesures d'urgence .....	111
<b>II.....Phase 02.....</b>	<b>114</b>
<b>A. Les Relevés : .....</b>	<b>115</b>
1) Phase Croquis .....	115
2) Phase Dessin technique : .....	116
a) ..Relevé métrique.....	116
b) Relevé architecturale.....	119
c) Relevé technique.....	121
a. Matériaux de Construction.....	121
b. Techniques de construction.....	122
<b>III. Phase 03.....</b>	<b>124</b>
A- Diagnostic : .....	125
▪ Les pathologies.....	126
▪ Synthèse.....	126
<b>IV. Phase 04 .....</b>	<b>130</b>
1)Recommandations générales : .....	131
2)Travaux de réhabilitation .....	132
3)La reconversion.....	135
Introduction : .....	136
a. Motivation du choix du projet : .....	136
b. L'opération de reconversion.....	136
c..Les étapes de la reconversion.....	137
d. Thème choisi: Musée Historique-Culturel.....	138
e. Programmation du musée : .....	140
f. . Le programme qualitatif : .....	141
g.. Le programme quantitatif .....	141
h.. Evolution du projet : .....	143
<b>V. XII.Exemple complémentaire : aux États-Unis- Projet Grand Canyon Skywalk.....</b>	<b>148</b>
<b>VI. XIII.Détails technique : .....</b>	<b>151</b>
<b>VII. Illustration du projet en 3D.....</b>	<b>154</b>
Conclusion .....	160
Bibliographie.....	161

## Liste des Figures :

Figure 1 : les étapes de la patrimonialisation .....	17
Figure 2: Wonderful Beaches.....	23
Figure 3: Tipaza (Algérie) Source : <a href="https://www.linguee.fr">https://www.linguee.fr</a> .....	23
Figure 4 : Annaba(Algérie) .....	23
Figure 5: Station hivernale –Source : <a href="https://www.lesbonsprofs.com">https://www.lesbonsprofs.com</a> .....	23
Figure 6: Station hivernale –Source : <a href="https://www.lesbonsprofs.com">https://www.lesbonsprofs.com</a> .....	23
Figure 7: Source thermale : source : <a href="https://www.stuttgart.de">https://www.stuttgart.de</a> .....	24
Figure 8: : Stations thermales, Source : <a href="https://www.stuttgart.de">https://www.stuttgart.de</a> .....	24
Figure 9 : village de loisirs-Source : <a href="https://www.archlinux.org">https://www.archlinux.org</a> .....	24
Figure 10 : Alger ; Source : <a href="https://www.archlinux.org">https://www.archlinux.org</a> .....	24
Figure 11 : espace de camping,Source : <a href="https://www.camping-mer-soleil.com">https://www.camping-mer-soleil.com</a> .....	24
Figure 12- camping Québec source : <a href="https://www.camping-mer-soleil.com">https://www.camping-mer-soleil.com</a> .....	24
Figure 13:caravane- Source : <a href="https://www.campings.com">https://www.campings.com</a> .....	25
Figure 14 : espace de caravaning : Source <a href="https://www.campings.com">https://www.campings.com</a> : .....	25
Figure 15:Gîte Rurale-Source : <a href="https://www.campings.com">https://www.campings.com</a> .....	25
Figure 16: Gîte Rurale-Source : <a href="https://www.campings.com">https://www.campings.com</a> .....	25
Figure 17: plan d'aménagement du parc Dounya .....	28
Figure 18: les différentes entités du parc Dounya.....	29
Figure 19: : Les AP- hôtel T.....	30
Figure 20: schémas des parcours.....	30
Figure 21: schéma des parcours .....	30
Figure 22: vue en plan sur le parc .....	32
Figure 23: plan de situation.....	32
Figure 24: plan d'aménagement.....	32
Figure 25: les différents parcours.....	33
Figure 26: clôture du parc .....	33
Figure 27: Espaces vert du parc .....	34
Figure 29: Vue en plan du parc de la tensch- source : Google earth.....	34
Figure 29: plan de situation. Source : <a href="http://www.parc.de.la.tensch-loisire.fr">www.parc.de.la.tensch-loisire.fr</a> .....	34
Figure 30: plan de masse-source : <a href="http://www.parc.de.la.tensch-loisire.fr/flash">www.parc.de.la.tensch-loisire.fr/flash</a> .....	35
Figure 31: les différentes entités du parc la tensch .....	35
Figure 32: l'organisation des espaces résidente-source : <a href="http://parc.de.la.tensch-loisire.fr/flash">parc.de.la.tensch-loisire.fr/flash</a> .....	36
Figure 33: les différents parcours du parc la tensch.....	36
Figure 34: Schéma structural de la méditerranée occidentale source :PAT Laghouat.....	41
Figure 35: Esquisse structurale Nord-Sud de l'Algérie du Nord-source :PAT .....	41
Figure 36: Les limites de la daïra d'el Ghicha-source : PAT .....	42
Figure 37: Position de la commune El Ghicha dans le territoire de la willaya de Laghouat .....	42
Figure 38: Hiérarchisation du réélu hydrographique- source :PAT .....	43
Figure 39: Montagnes el Ghicha-source : Les auteurs .....	44
Figure 41: : Oued el Ghicha-source : Auteurs.....	45
Figure 41: Oued el R'ha-source : GOOGLE.....	45
Figure 42: Oued el Reguig-Source : Auteurs .....	45
Figure 43 : Cascade Ain CHORANA-source : Auteur .....	45
Figure 44: : Cascade Ain SFISSIFA –source : google.....	45
Figure 45 : jardin Enfous-source : Auteur.....	45
Figure 46: jardin Ghicha-source : Auteur.....	45
Figure 47: jardin ER-ha-source : Auteur.....	45
Figure 50 : gravure de hadjeret eessbaa-source : GOOGLE .....	46
Figure 50 : gravure Sfisifa-source : GOOGLE.....	46
Figure 50 : gravure Er-ha-source : Auteurs.....	46
Figure 52:plan de situation- source : GOOGLE EARTH .....	47
Figure 52:gravure ain safsaifa-source : <a href="http://ww.vitamine.dz">ww.vitamine.dz</a> .....	47
Figure 53 : plan de situation- source :GOOGLE EARTH .....	47
Figure 54 : Gravure khottara source :AHMAD HAMDI.....	48
Figure 55 ; gravure el hamra-source AHMAD HAMDI.....	48
Figure 56: plan de situation- source : GOOGLE EARTH .....	48
Figure 58 : gravure lhamra-source Ahmed Hamdi.....	48
Figure 58 ; gravure el hamra-source : ahmed Hamdi .....	48
Figure 59: : le vieux ksar El Ghicha-source :vitamine.dz .....	49

Figure 60 : plan de situation de vieux Ksar-source : PAT .....	49
Figure 61 : Moulin Er 'ha-Source : auteur .....	49
Figure 62 : Détenu de Enfous –source : auteurs.....	50
Figure 66 : Zarbiet el Amour.....	50
Figure 66 : Kassas la moda .....	50
Figure 66 : Matrah el Adam .....	50
Figure 66 : El Hayek .....	50
Figure 69 : La broche .....	50
Figure 69 : El khalkhale .....	50
Figure 69 : El bzima.....	50
Figure 70 : Gravure Khotara .....	51
Figure 71: Gravure Ain Sfisifa.....	51
Figure 72: Vieu KsarPAT .....	51
Figure 73 : carte de la commune El Ghicha-source PAT.....	51
Figure 75: Plan de situation-source :google earth.....	52
Figure 75 : Moulin Reha-source auteur.....	52
Figure 76: L'accessibilité de site Er 'ha Source : Google earth.....	53
Figure 77: plan de situation-Enfous-Source- GOOGLE EARTH.....	53
Figure 78:monument national de Chouabir.....	54
Figure 79: situation géographique Enfous- source: Google earth.....	54
Figure 80: couverture végétale d'enfous-source auteurs.....	54
Figure 81: montagne rocheux d'enfous-source:google.....	55
Figure 82:source d'eau -source:auteur.....	55
Figure 83: detenu d'enfous-source: auteur .....	55
Figure 84: Les limites du site d'interventions –élaboré par l'auteur.....	56
Figure 85: plan de topographie de site/source : auteurs .....	57
Figure 86 : coupe topographique AA- source : Auteurs .....	58
Figure 87: Diagnostic du site El' Ghicha au niveau d'accessibilité.....	58
Figure 88 : Massif montagneux-source :auteurs .....	59
Figure 89 : Jardin Enfous L'Ain lKhadra-source GOOGLE .....	59
Figure 90 Source d'eau naturelle source : auteurs .....	59
Figure 91: Diagnostic du site El' Ghicha au niveau d'aménagement .....	59
Figure 92: Cascades et espace de détente non aménagé .....	59
Figure 93:Oued Briche.....	59
Figure 94: Oued Ghicha .....	59
Figure 95: Gravure Elkhottara-source google .....	60
Figure 96: Gravure El'hamra source : auteurs.....	60
Figure 97: vers Gravure Safsafa.....	60
Figure 98: Vers Le vieux Ksar .....	60
Figure 99: vers Chef-lieu Ghicha.....	60
Figure 100: Terrain forestier .....	60
Figure 101: Terrain Matico-source :auteurs.....	61
Figure 102: Aménagement du site. Source; Auteurs.....	61
Figure 103: Aménagement du site-source :auteurs .....	61
Figure 104: Les canaux du réseau AEP-source :auteurs .....	61
Figure 105: terrain forestier non exploité-source :auteurs .....	61
Figure 106-regard-source :auteurs .....	61
Figure 107: Diagnostic du site El' Ghicha au niveau des monuments historique du site .....	62
Figure 108: l'effet sur les gravures rupestres-source :vitamine.dz .....	63
Figure 109: protection en fer-source: vitamine.dz .....	63
Figure 110: mal placement de la clôture –source :Google.....	63
Figure 111: protection des gravures rupestres -source:google .....	63
Figure 112: l'insertion du fer dans la roche-source: vitamine.dz .....	63
Figure 113 : topographie du site source : auteur- sketch up.....	76
Figure 114 :L'axe structurant et les lignes directrice du site .....	76
Figure 115 : schéma du principe repercent L'accessibilité source : Auteure.....	77
Figure 116 : schéma du principe repercent localisation des éléments initiaux du site .....	77
Figure 117: schéma du principe repercent le zoning Source : Auteure.....	78
Figure 118 : schéma du principe repercent Parcoure piéton Source : Auteure .....	78
Figure 119 : schéma du principe repercent Parcoure de sante Source : Auteure .....	79

Figure 120: schéma du principe Source : Auteure .....	79
Figure 121: illustration du projet en 2D .....	80
Figure 122: vue en 3D sur la zone d'hébergement source : Auteure .....	82
Figure 123 : photo présente l'inspiration da la forme des bungalows.....	82
Figure 126 : vue en 3D sur la zone d'hébergement source : Auteure .....	83
Figure 126: plan d'hébergement source : Auteure.....	83
Figure 126: vue en 3D sur les bungalows- source : Auteur .....	83
Figure 127: vue en 3D sur la zone d'accessoire et de service source : Auteure.....	84
Figure 128: vue en 3D sur la zone d'accessoire et de service source : Auteure.....	84
Figure 129 : : el kholkhal traditionnel source : Google.....	85
Figure 130 : vue en 3D sur les ateliers d'artisanat .....	85
Figure 131 vue en 3D sur la zone d'accessoires et de service source : Auteure .....	85
Figure 132 : vue sur le restaurant source : Auteure.....	86
Figure 134 : vue en 3D sur la zone d'accessoires et de service source : Auteure .....	86
Figure 134: les gravure rupestre Source: Auteure.....	86
Figure 135: un zoom sur le traitement de façades.....	86
Figure 137: les appart-hôtels du par dounya Alger-Source: Dounyaparç.com .....	87
Figure 137: sur les boutiques En 3D-sourç: Auteurs.....	87
Figure 138: boutique .....	87
Figure 139: les aqueducs du moulin - source: Auteur.....	87
Figure 140: Vue 3D sur la zone d'escalade .....	88
Figure 141 : Espace de repos.....	88
Figure 143: Zone de détente.....	89
Figure 144: Espace de jeu .....	90
Figure 146: Zone de découverte.....	90
Figure 149 : Zone de camping.....	91
Figure 151 Parc zoologique et botanique .....	92
Figure 152: les cascades de Ghicha.....	93
Figure 153 : station de téléphérique .....	93
Figure 154: station de téléphérique .....	94
Figure 155: Gravure el Ghicha.....	94
Figure 157: Protection et clôture des gravures rupestres .....	95
Figure 158 : schéma présente la stratégie de la réhabilitation et la reconversion .....	105
Figure 159 : : situation du monument- Source: CADASTRE.....	105
Figure 160: plan de situation-Enfous-Source- GOOGLE EARTH.....	106
Figure 161: courbes des niveaux du site- élaboré par: l'Auteur .....	106
Figure 162: coupe topographique A-A : élaboré par l'auteur .....	106
Figure 163 : convois de la bataille Chouabir.....	108
Figure 164: plan de masse - source : cadastre .....	108
Figure 165: accessibilité du site - source : cadastre .....	109
Figure 166: Accès principale -Source: Auteur.....	109
Figure 167: illustration de pré- diagnostic source : Auteur.....	110
Figure 168 : illustration représentant l'état du monument- source : Auteur .....	111
Figure 169: représentant une pièce avant et après le nettoyage - Source: Auteur.....	111
Figure 170: représentant une espace extérieur avant et après le nettoyage - Source: Auteur .....	112
Figure 171: étaitements en bois parallèle au mur.....	112
Figure 172 : étaitements en bois à 45° placé sur une base en béton ancrée au sol pour.....	112
Figure 173: étaitements des deux côtés du mur.....	112
Figure 174: étaitements en bois ancrées dans une partie du mur -auteur .....	112
Figure 175: : le plancher fait par les habitants du village (Métal et fer)- Source : Auteur.....	113
Figure 176: Le plancher original du monument - Troncs d'arbres et roseau- Source : Auteur .....	113
Figure 177: utilisation des gargouilles pour le réseau de drainage bois- Source : Auteur .....	113
Figure 178:étaitement des fenêtres - Source : Auteur .....	114
Figure 179:fenêtre fermé par des blocs de pierre- Source : Auteur .....	114
Figure 180: paysage défiguré avec les canaux d'eau Source : Auteur -.....	114
Figure 181: paysage défiguré avec les canaux d'eau- Source : Auteur.....	114
Figure 183:déchets au niveau du parcours- Source : Auteur.....	114
Figure 183:L'ain El'khadra- Source : Auteur .....	114
Figure 184 : Distanciometre .Source : GOOGLE .....	115
Figure 185 : croquis du monument lors de la réalisation du relevé- Source : Auteur.....	115

Figure 186: croquis du monument lors de la réalisation du relevé- Source : Auteur .....	116
Figure 187: le plan numérique fait à la base des croquis-source : Auteur .....	116
Figure 188: plan Autocad- Source : Auteur .....	116
Figure 189 : Relevé Du Rez-de-chaussée- élaboré par l'auteur .....	117
Figure 190:Ligne de coupe A-A : élaboré par l'auteur .....	117
Figure 191 : Ligne de coupe B-B : élaboré par l'auteur.....	118
Figure 194: Façade au de tour 02- Source : Auteur .....	119
Figure 195: Façade au niveau de cylindre- Source : Auteur .....	119
Figure 196: Façade Au niveau de la tour 01 : élaboré par l'auteur .....	119
Figure 197 : Patio- Source : Auteur .....	120
Figure 198: : Plan représentant la surface Bâti- Non Bâti- Source : Auteur .....	120
Figure 199:Axonométrie du projet- Source : Auteur .....	120
Figure 200: plan Représentant Les volumes du projet .....	120
Figure 201:Tour 01- Source Auteur .....	120
Figure 202 : Place du çanon(çylindre- Source : Auteur .....	120
Figure 203 : Tour 02- Source : Auteur.....	120
Figure 204: plan représentant les espaces intérieurs du monument Source : Auteur.....	121
Figure 205: Utilisation de la pierre au niveau des murs extérieurs, Source : Auteur.....	122
Figure 206: quelques maisons bombardées par l'armée française, source : GOOGLE.....	122
Figure 207: Utilisation de la pierre au niveau des murs intérieurs ; Source : Auteur .....	122
Figure 208:l'utilisation des bois dans les planchers- Source : Auteur .....	122
Figure 209:l'utilisation des bois dans les linteaux de portes- Source : Auteur .....	122
Figure 210: l'utilisation des bois dans les linteaux de fenêtres- Source : Auteur .....	122
Figure 211: l'utilisation des roseaux et les troncs de genévrier- Source : Auteur.....	123
Figure 212: la construction des murs directement sur la roche. Source : auteur.....	123
Figure 213: Posé directement le mur au sol rocheu- Source : Auteur.....	123
Figure 214: mur extérieur –Source : auteur.....	124
Figure 216: Epaisseur des murs extérieurs 50 cm ; Source : Auteur.....	124
Figure 216: Epaisseur des murs intérieurs 40 cm-source : auteur.....	124
Figure 217:toiture traditionnelle-source : auteur.....	124
Figure 218 : Plan des pathologies –Source : Auteur .....	130
Figure 219: Consolidation des murs par des structures de type chevalet-élaboré par l'auteur .....	131
Figure 220 : çonsolidation des murs- élaboré par l'auteurs .....	131
Figure 221 étaiment des ouvertures- Source : Auteur.....	132
Figure 222-Enlever les blocs -Source : Auteur .....	132
Figure 223 : deux techniques traditionnelles pour contrôler le tracé et le degré des fissures. ....	132
Figure 224: les processus de traitement d'une fissure superficielle dans un mur en adobe. ....	133
Figure 225: les processus de traitement des fissures profondes dans un mur- Source : Auteur.....	133
Figure 226: les processus de traitement l'effondrement des enduits extérieurs- Source : Auteur .....	134
Figure 227 : système de drainage- Source : Auteur- .....	134
Figure 228: les couches d'un plancher traditionnel reconstruit -Source : Auteur .....	135
Figure 229 : coupe schématique présente le pavage de sol 6-élaboré par l'étudiante.....	135
Figure 230 ; Pavage de sol intérieur-élaboré par l'étudiante.....	135
Figure 231: Source : Mémoire : Réhabilitation et réaménagement du site .....	136
Figure 232:les étapes de la reconversion Source : élabore par l'auteur. ....	138
Figure 233:Schéma représente les différentes activités dans le musée –élaboré par l'auteur.....	140
Figure 234 : Plan Rez-de-çhaussée, presente les espaceinterieurs- élaboré par l'auteur .....	143
Figure 235 plan represantant les espaces jonctionné- élaboré par l'auteur .....	143
Figure 236:plan représentant les angles morts - élaboré par l'auteur.....	143
Figure 237 : plan du monument après les modifications-élaboré par l'auteur .....	144
Figure 238 : plan represantant les pièces modifiées au çoté ouest- élaboré par l'auteur .....	144
Figure 239 Organigramme Spatial du RDC- élaboré par l'auteur- .....	144
Figure 240: Organisation spatiale du 1 <sup>er</sup> niveau- élaboré par l'auteur .....	145
Figure 241:Plan RDC – élaboré par l'auteur.....	145
Figure 242 : Plan 1 <sup>er</sup> nieau- élaboré par l'auteur-.....	146
Figure 244: Plan R+1, Représentant le skywalk-élaboré par l'auteur.....	147
Figure 243: Plan de masse -Enfous-Annexe (12)- élaboré par l'auteur .....	147
Figure 245: Plan de Situation source : Grand canyon West.....	148
Figure 246: Le grand canyon –source : GOOGLE.....	148
Figure 248: Passage vitré du skywalk- source: grandcanyonwest.com .....	150

Figure 248: Projet Grand canyon skywalk –Source : GOOGLE .....	150
Figure 250: vue sur le grand canyon –Source : grandcanyonwestcom .....	150
Figure 250: vue sur le skywalk- Source : GOOGLE.....	150
Figure 251: détails d'un plancher collaborant. Source : www.leroymerlin.fr .....	151
Figure 252 : Système VEA Source : -GOOGLE.....	151
Figure 254: vue sur la toiture vitrée du musée .....	152
Figure 255: Traitement de toiture.....	152
Figure 256: Motif Regmaa - source: GOOGLE.....	153
Figure 257: vue sur le skywalk .....	153
Figure 258: Vue général sur la passerelle en Bois .....	154
Figure 259: détails de passerelle .....	154
Figure 260: Vue sur la plateforme Vitrée.....	155
Figure 261: Skywalk .....	155
Figure 262: Vue sur la structure tendue de plateforme vitrée .....	156
Figure 263: Vue sur la structure tendue de plateforme vitrée .....	156
Figure 264: Vue sur l'Ain El khadra .....	156
Figure 265: Vue sur le musée.....	157
Figure 266: La source d'eau - Ain lkhadra .....	157
Figure 267: sur le restaurant de Ain lkhadra .....	158
Figure 268: vue latérale du projet-Skyline-.....	158
Figure 271: Musée d'Enfous.....	160
Figure 272: plan de masse .....	160

### **Liste des Tableaux :**

Tableau 1: les institutions internationale charge de la sauvegarde de patrimoine.....	14
Tableau 3:représentant la situation géographique de la gravure .....	47
Tableau 4 : représentant la situation géographique de la gravure .....	47
Tableau 5 : représentant la situation géographique de la gravure .....	48
Tableau 6 : schéma présente les composant spatiale du village :.....	71
Tableau 8 : tableau surfacique bungalows :type 01 – source : auteurs .....	72
Tableau 9 : tableau surfacique bungalows :type 01 – source : auteurs .....	73
Tableau 8 : tableau surfacique du restaurant – source : auteurs .....	73
Tableau 9 : tableau surfacique de l'administration– source : auteurs .....	73
Tableau 12: programme surfacique de la zone service et accessoire: source : Auteurs .....	74
Tableau 13 : programme surfacique de l'administration: source : Auteurs .....	75
Tableau 14: represente les valeurs du monument- élaboré par l'auteur .....	107
Tableau 15 fiche technique du monument-élaboré par l'auteur .....	107
Tableau 16: tableau surfacique du monument- source: Auteur .....	121
Tableau 17 : représente Les normes nationales de musée régional- .....	142
Tableau 18: représente Proposition des espaces pour les nouvelles activités dans le musée .....	142

# Introduction Générale

# Introduction Générale

---

## Introduction :

*«Nous n'héritons pas la terre de nos parents, nous l'empruntons à nos enfants»<sup>1</sup>*

Une terre, c'est le symbole des mémoires, qui nous livre nos origines. Chargées d'un message spirituel du passé, le patrimoine archéologique enfouis dans Cette terre, demeure le témoignage vivant des traditions séculaires des peuples anciens. Vis-à-vis des générations futures, l'humanité se reconnaît solidairement responsable de leur Conservation. Elle se doit de les leur transmettre dans toute la richesse de leur authenticité.<sup>2</sup>

Ce patrimoine est un précieux fondateur de l'identité humaine, facteur non négligeable de la promotion de la diversité culturelle, du développement du sens du civisme et de la réduction de l'exclusion sociale, c'est pourquoi sa prise en charge effective et sérieuse ne peut être que salutaire.

Le sud algérien recèle de nombreux trésors architecturaux qui, classés où en cours de classement, peuvent donner un caractère authentique et original à certaines de nos villes.

À partir de cette différente particularité propre aux autres régions saharienne notre choix s'est porté sur l'étude spécifique de la région d' El' Ghicha à Laghouat.

Nous étudierons la situation du patrimoine algérien, en nous appuyant sur le cas concret et parlant, parce qu'il est significatif de la situation globale des sites historiques algériens.

Le rapport entre le tourisme et le patrimoine constitue une problématique d'actualité.

Ces deux notions tendent à diverger d'un côté et à se compléter de l' autre. Elles ont des définitions plurielles et partagent en commun une importance économique, sociale et éthique. Ces dernières années, de nombreuses études ont démontré que ces deux notions pouvaient coexister en harmonie.<sup>3</sup>

Au-delà, notre défi dans ce travail, c'est d'assurer l'harmonie et la tolérance entre le site historique et paysagère d' EL' Ghicha et le tourisme d'actualité ainsi que les différents besoins de la région dans le secteur du tourisme et économique, en matière de conservation et de préservation des sites historique.

---

<sup>1</sup> Proverbe de la sagesse amérindienne.

<sup>2</sup> Hana Medarag, Narou Boubir et Abdallah Farhi. «La ville de Tébessa en Algérie : un patrimoine archéologique entre marginalité et sauvegarde». URBAMAG, 13 juin 2008.

<sup>3</sup> Lynda Chaoui « La mise en tourisme du patrimoine culturel saharien- cas d'étude : la vallée du M'zab .Mémoire présenté comme exigence partielle de la maîtrise en développement du tourisme . Janvier 2017

## Introduction Générale

---

### **Problématique générale :**

L'Algérie dispose d'un riche héritage culturel exceptionnel de part sa portée historique et symbolique, témoignant du passage de nombreuses civilisations. Il s'agit d'une variété inestimable de patrimoine architectural, urbanistique et archéologique. Nous citons à titre d'exemple les sites préhistoriques du Tassili et de l'Ahaggar, les vestiges des Médina, Alger, Tlemcen, les Ksour sahariens, les villages Kabyles, les nombreux édifices hérités de l'époque coloniale et les villes antiques tels que : Timgad, Thévèste, Hippone, Cirta, et Madaure. Ce patrimoine fait de notre temps l'héritier et le dépositaire d'une partie de notre mémoire par le biais des sites historiques de renommée mondiale qui ont été classés « patrimoine de l'humanité », dont El Kalaa des Beni Hammad classée en 1980, Le Tassili n'Ajjer, Djemila, Timgad, Tipasa : classés en 1982, La Vallée du M'Zab, La Casbah d'Alger : Classés en 1992.<sup>4</sup>

Malheureusement, on ne s'accroche à notre patrimoine qu'en tant que souvenir et repère mémoriel, sa prise en charge n'est pas effective, et est loin de constituer une priorité par la tutelle qui a la charge de la protection de ce patrimoine et cet ensemble de legs, même si elle a produit des textes législatifs dans le but de sa sauvegarde. .<sup>5</sup>

Et en observant l'état actuel de notre patrimoine Algérien, on remarque une négligence, un vandalisme, et un grand délaissement, Malgré les efforts fournis par le ministère de la culture ,ce qui provoque notre esprit architectural patrimonial,

Un bon exemple sur cela, ç'est la région de Laghouat, est précisément la région de l Ghicha, qui est considéré comme un véritable trésor archéologique, qui mérite davantage d'attention pour le sauver d'une dégradation certaine,

Notre thème de fin d'étude a pour sujet la mise en valeur de l Ghicha vu que cette zone est riche en monuments, sites touristiques et archéologiques.

Donc notre travail tente de revaloriser cette richesse et la mettre en valeur en l'exploitant convenablement avec les besoins des habitants locaux et de site.

La principale question autour de laquelle se fonde notre recherche se présente comme suivant:

- **Comment exploiter et valoriser les potentialités patrimoniales et touristiques de la région d'El Ghicha ?**

### **Problématiques spécifiques :**

Les problèmes spécifiques auxquels est confrontée la région d'El Ghicha dans le secteur de tourisme et de préservation du patrimoine sont nombreux et multiples, dont les spécificités géographiques, humaines et économiques posent un certain nombre de contraintes.

La région El Ghicha, dispose une richesse culturelle remarquable grâce à ses valeurs patrimoniales, paysagères, et touristiques, ainsi que ses spécificités architecturales et mémoratives dont les monuments historiques R'eha et Enfous comportent, Malgré toutes ses potentialités, El' Ghicha, souffre actuellement des problèmes de marginalisation et de délaissement majeur; un Manque de protection et d'entretien des gravures rupestres, une Mal

---

<sup>4</sup> Politiques de conservation du patrimoine archéologique cas du site archéologique de madaure- Mémoire de Magister- 2010-2011

<sup>5</sup> Politiques de conservation du patrimoine archéologique cas du site archéologique de madaure- Mémoire de Magister- 2010-2011

## Introduction Générale

---

gestion des déchets, des Espaces mal aménagés, Une végétation en voie de dégradation et un délaissement des monuments historiques importants identitaires qui sont en état de ruines (R'eha et Enfous). Ainsi qu'un manque de liaison routière entre les espaces ruraux.

**•Quelles sont les principales causes de cette dégradation et comment faire pour les traiter ?**

**•comment valoriser et protéger le site afin de promouvoir le secteur de tourisme dans Ghicha ?**

### **Hypothèse:**

Pourtant, la valorisation de ce témoin historique et identitaire est primordiale pour sa préservation et sa conservation.

Cette opération devrait mettre en valeur les racines et l'histoire de la population. D'un autre côté, elle devrait déclencher un changement touchant les abords du patrimoine classé, de son environnement immédiat voire toute la ville enrichissant, ainsi, l'aspect culturel, architectural, patrimonial et environnemental de El Ghicha, de Laghouat et de le Sahara algérien.

Vu l'état actuel du site historique d'EL Ghicha, il est clair que les objectifs de cette opération de valorisation n'ont pas été atteints. Pour comprendre cette situation, des hypothèses ont été émises. :

- Les sites historiques d'EL Ghicha semblent victimes de l'incompréhension des décideurs, la négligence en ce qui concerne la préservation du patrimoine et le manque de sensibilisation dans la société algérienne.
- Il est primordial de mettre en valeur cette richesse, à travers l'exploitation des importantes zones de la région, ainsi que leurs monuments historiques, en utilisant leurs spécificités touristiques, pour marquer et enrichir leur valeur historique, archéologique, et patrimoniale.

### **L'objectif et intérêts de l'étude :**

Le but de notre étude s'inscrit dans les objectifs fondamentaux de l'option d'architecture et patrimoine pour la préservation et la mise en valeur de patrimoine avec ses différentes formes, particulièrement la région d'el Ghicha

- la mise en valeur d'el Ghicha comme l'un des témoignages de l'histoire. Et lui donner son importance
- L'Exploitation des potentialités touristiques de la région d'el Ghicha et Promouvoir le tourisme local, et national.
- Garantir un offre touristique, un accueil de qualité et attirer et fidéliser les clientèles nationale.
- éviter la rupture entre l'ancienne et la nouvelle ville avec l'articulation, en respectant les notions du développement durable
- Réinventer la relation entre el Ghicha et Laghouat spécifiquement et le patrimoine mondiale généralement

## Introduction Générale

---

### La méthodologie de la recherche :

La méthodologie de cette recherche sera répartie en trois (03) approches à leurs tours divisés en plusieurs parties :

- ✓ **Approche thématique** : Toute recherche scientifique fructueuse est entamée par une définition du sujet de recherche et des concepts. C'est ce qui a été fait dans le premier chapitre. Nous avons défini les concepts de tourisme et de patrimoine et les relations qu'entretiennent ces deux notions. Nous avons également posé notre problématique et exposé nos hypothèses.  
Alors cette approche sera consacrée à la compréhension du thème. Des questions structurantes à la problématique générale des sites historiques et paysagère finalisant par une analyse d'exemples similaires nationaux et internationaux.
- ✓ **Approche contextuelle** : Quant à la deuxième approche elle tente à la compréhension des composantes du contexte d'intervention avec plus d'illustration de son état des lieux, pour arriver à déterminer sa problématique spécifique et le diagnostic de son état actuel.  
Notre recherche s'inscrit dans une démarche déductive interprétative L'étude de cas dans ce mémoire semble appropriée pour comprendre une situation relativement ancienne et compliquée qui comporte des ambiguïtés.
- ✓ **Approche conceptuelle** : Elle sera consacrée aux observations in situ afin de mieux cerner les pathologies et les désordres au niveau des Sites archéologique. Pour cela, nous préconisons une méthodologie basée sur le diagnostic qui constituera notre principal outil de travail. Au final, nous élaborant un plan de protection et de mise en valeur qui permettra de saisir les méthodes les plus adéquates afin de préserver ce patrimoine pour arriver enfin à l'application de l'action d'intervention sur l'objet d'étude



Schéma 1 : l'organigramme de la méthodologie de la recherche

La source : l'auteur

## Introduction Générale

---

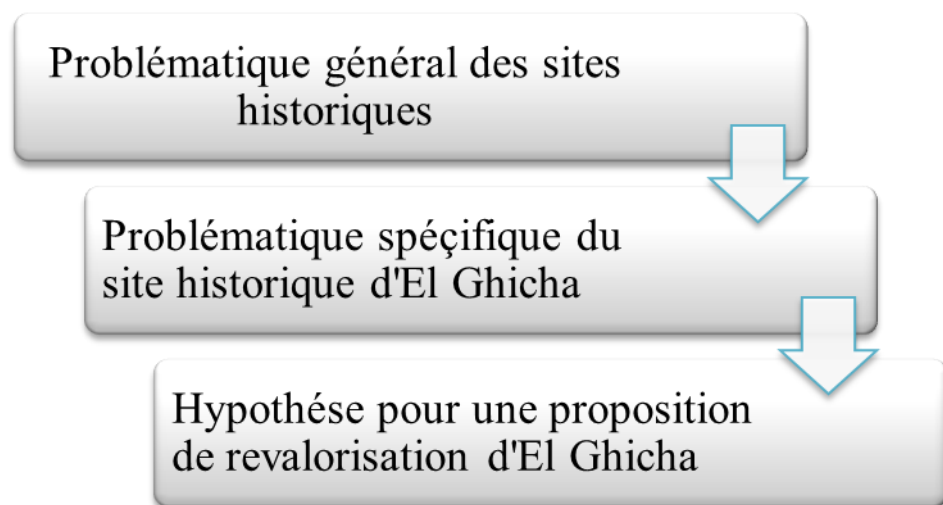

Schéma 2 : l'illustration de la méthodologie de la recherche – élaboré par l'auteur

### Les contraintes de la recherche:

Les contraintes ayant influé sur le déroulement se présentent si dessous :

- L'absence des supports bibliographiques qui sont relatifs au site et aux monuments historiques ainsi que le manque de travaux de recherche ayant fait l'objet d'étude similaire malgré l'importance et l'attractivité qui comporte le site El Ghicha.
- L'absence des documents récents qui concrétise l'état actuelle des monuments historiques R'eha et Enfous
- L'état dégradé des monuments qui sont en état de ruine, et les modifications aléatoires fait par les citoyens, au niveau du monument Enfous
- La difficulté de l'accessibilité mécanique de l'Ghicha a R'eha dans la saison pluviale à cause des Oueds, Ainsi que l'absence de l'accessibilité mécanique de R'eha à Enfous 30km

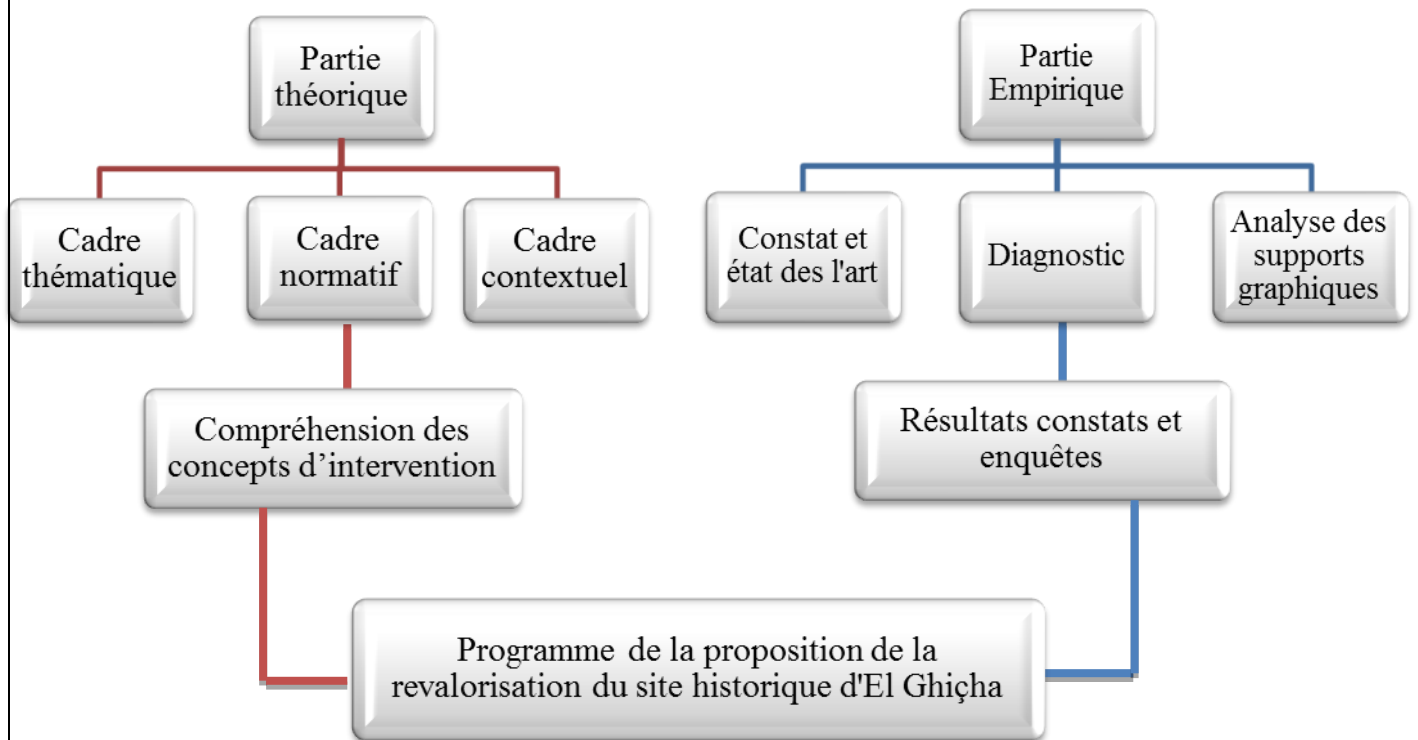
Approche thématique  
.Etat de l'art.

**Introduction :**

Le présent chapitre traite le cadre des connaissances avec la thématique développée. Il explique les différents concepts liés au thème abordé, à savoir la préservation du patrimoine

Ensuite met l'accent sur les publications et les travaux ayant traité la même thématique que ce soit des ouvrages, article ou travaux de recherche universitaire d'autre part nous allons mentionner aussi les expériences internationales ou national par l'étude des projets similaires à notre cas d'étude à fin de formuler une stratégie de mise en valeur du patrimoine.

En outre ce chapitre mentionne et fait l'accent sur les principes ; programmes et les méthodes inspirées des références et exemples étudiés toutes ces données servent comme outils de travail dans notre étude.

La première partie de ce mémoire s'intéresse au patrimoine et à sa valorisation, notamment les sites et les monuments historiques. La notion de "valorisation" comporte en elle avant tout, l'idée de protection. C'est pourquoi, il est nécessaire d'étudier les aspects relatifs à la protection des sites et des monuments historiques d'une part et le patrimoine naturel et paysager d'autre part.

Dans ce premier chapitre on s'adosse principalement sur une approche documentaire qui aide à acquérir un niveau cognitif sur les thèmes abordés : patrimoine, et Sites et monuments historiques.

Le patrimoine est un champ très large diversifié les sites patrimoniaux y est un composant incontestable. Loin d'être une composante d'ancienneté et d'archaïsme, ces sites se trouvent conforme avec les nouvelles notions de secteur de tourisme et peuvent répondre à nos besoins actuels.

## I. Le patrimoine notion et définitions.

### A. Notions sur le patrimoine :

On regroupe, sous la notion de patrimoine, tout ce qui doit être protégé et transmis aux générations futures. Des domaines aussi divers que l'environnement où les créations de la culture humaine font, donc, partie de ce patrimoine dont chacun de nous doit contribuer à sa préservation.<sup>6</sup>

À quels domaines correspond-il exactement? Pourquoi doit-on le protéger?

"Le patrimoine évoque à la fois la relation permanente entre l'individu et son histoire, à travers l'héritage laissé par le père ou l'ancêtre". Donc, accorder un intérêt à ce patrimoine est une façon de reconnaître nos racines, appartenance et origines.<sup>7</sup>

« Nous ne venons pas de nulle part, mais nous sommes le résultat de millions d'influences qui vont au-delà de notre mémoire individuelle. »<sup>8</sup>

### B. Les Définitions du patrimoine :

C'est un ensemble des biens d'une famille ou un héritage commun d'une collectivité d'un groupe humain.<sup>9</sup>

« C'est l'héritage du passé dont nous profitons aujourd'hui et que nous transmettons aux générations à venir. Nos patrimoines culturels et naturels sont deux sources irremplaçables de vie et d'inspiration. »<sup>10</sup>

« C'est un concept vaste qui réunit aussi bien l'environnement naturel que culturel. Il englobe les notions de paysage, d'ensembles historiques, de sites naturels et bâtis aussi bien que les notions de biodiversité, de collections, de pratiques culturelles traditionnelles ou présentes, de connaissances et d'expérimentations.

Il rappelle et exprime le long cheminement du développement historique qui constitue l'essence des diverses identités nationales, régionales, indigènes et locales, et fait partie intégrante de la vie moderne. C'est un point de référence dynamique et un instrument positif du développement et des échanges... »<sup>11</sup>

### C. Le sens de la notion du patrimoine aujourd'hui :<sup>12</sup>

Conçue dans une acception large, la notion du patrimoine englobe aujourd'hui un ensemble de lieux, de monuments, d'objets matériels et immatériels, à travers lesquels une société fonde son histoire et son identité.

Au départ Le patrimoine se limitait aux grands monuments, celui de la grande histoire : c'est le "patrimoine majeur" opposé à tout le reste du bâti mineur, que l'on se soucie peu alors de préserver des assauts de la "modernisation" et de l'urbanisation alors dominante.

<sup>6</sup>, <sup>2</sup> Rehabilitatoion des fortifications de la ille de Laghouat- Djamaleddine Baroud et Azzedine – mémoire pour l'obtention du D.I.A – 2008/2009

<sup>8</sup>Sabah Ferdi (archéologue).

<sup>9</sup> Selon Larousse

<sup>10</sup> UNESCO 30e session du comité du patrimoine mondial 2006

<sup>11</sup> Adoptée par ICOMOS à la 12è Assemblée Générale au Mexique, Octobre 1999.

<sup>12</sup> La valorisation des monuments historiques en Algérie le cas du palais de l'Agha-Mémoire Pour L'obtention Du Diplôme de Magister- Mm.Benseddik-Souki-Habiba-Juin2012- Page : 22

## II. Les Composantes du patrimoine :

### A. Le patrimoine naturel :

Le patrimoine naturel est constitué par les formations physiques, biologiques et hydrographiques. Il peut contenir également des aires naturelles (marais, forêts anciennes, etc.), qu'elles soient protégées ou non. C'est pour leur rareté, leur valeur écologique ou leurs qualités paysagères que les milieux naturels sont reconnus comme des éléments patrimoniaux à protéger. Sélectionnés à l'origine pour leur caractère remarquable, ces espaces ont progressivement suscité un vif intérêt bien que peu spectaculaires. En effet, ces milieux sont vivants, évolutifs et fragiles, et méritent à ce titre d'être gérés et préservés, non seulement des dégradations ou perturbations naturelles, mais également des modes d'utilisation du sol et des activités risquant de leur porter atteinte.<sup>13</sup>

### A. Les paysages

Le paysage est par définition, "une portion du territoire offrant des perspectives plus ou moins importantes avec une identité bien marquée"<sup>14</sup>. Le paysage, urbain ou naturel, représente un atout majeur pour un territoire : C'est un élément essentiel pour la qualité du cadre de vie. Il peut par ailleurs être facteur de développement économique, grâce notamment au tourisme. C'est pourquoi, il est nécessaire d'en assurer une bonne gestion pour le mettre en valeur.

Aussi, certains sites particulièrement remarquables justifient une protection rigoureuse contre tout aménagement qui représenterait une menace pour eux, et une fréquentation touristique excessive. Quant aux paysages naturels plus modestes, ils présentent également des caractéristiques qui méritent d'être respectées. Les projets d'aménagement ou de construction ne doivent pas davantage nuire à la lisibilité du paysage en s'accaparant de ces espaces et en les "mitant".<sup>15</sup>

### B. Le patrimoine archéologique

Le patrimoine archéologique est défini comme étant "la partie de notre patrimoine matériel pour laquelle les méthodes de l'archéologie fournissent les connaissances de base. Il englobe toutes les traces de l'existence humaine et concerne les lieux où se sont exercées les activités humaines quelles qu'elles soient, les structures et les vestiges abandonnés de toutes sortes, en surface, en sous-sol ou sous les eaux, ainsi que le matériel qui leur est associé."<sup>16</sup>

Ainsi, le patrimoine archéologique constitue le témoignage essentiel sur les activités humaines du passé. Sa protection et sa gestion rigoureuse sont donc indispensables pour permettre aux archéologues et aux autres savants de l'étudier et des informations susceptibles d'aider les générations présentes et futures. La protection de ce patrimoine ne peut se fonder uniquement sur la mise en œuvre des techniques de l'archéologie. Elle exige une base plus large de connaissances et de compétences professionnelles et scientifiques. Certains éléments du patrimoine archéologique font partie des structures architecturales, dans ce cas, ils doivent être protégés dans le respect des textes appliqués au patrimoine architectural énoncés en 1964 par la Charte de Venise sur la restauration et la conservation des monuments et des sites ;

<sup>13</sup> Guide de la protection des espaces naturels et urbains, Documentation française, 1991.

<sup>14</sup> Donadieu P. & Périgord M., Clés pour le paysage, Ophrys, 2005, p. 31

<sup>15</sup> La valorisation des monuments historiques en Algérie le cas du palais de l'Agha-Mémoire Pour L'obtention Du Diplôme de Magister- Mm.Benseddik-Souki-Habiba-Juin2012- Page : 24

<sup>16</sup> Article 1 de Charte internationale pour la gestion du patrimoine archéologique (1990)

d'autres composantes font partie des traditions vivantes des populations autochtones dont la participation devient alors essentielle pour leur protection et leur conservation.<sup>17</sup>

### C. Le patrimoine architectural :

"Le patrimoine architectural est l'ensemble des constructions humaines qui ont une grande valeur parce qu'elles caractérisent une époque, une civilisation ou un événement et que, à cause de cette valeur, nous voulons transmettre aux générations futures."<sup>18</sup>

Selon le centre d'études et de recherches sur les qualifications (CEREC)<sup>19</sup>, le patrimoine architectural englobe les monuments historiques, c'est-à-dire les édifices classés ou inscrits à l'inventaire supplémentaire des monuments historiques. Le patrimoine architectural constitue un ensemble bien plus vaste qui comprend également le patrimoine que l'on qualifie parfois de non protégé, de pays ou de proximité."

L'expression «patrimoine architectural» est considérée comme comprenant les biens immobiliers suivants:<sup>20</sup>

- **Les monuments :** on entend par monuments toutes réalisations particulièrement remarquables en raison de leur intérêt historique, archéologique, artistique, scientifique, social ou technique, y compris les installations ou les éléments décoratifs faisant partie intégrante de ces réalisations.<sup>21</sup>
- **Les ensembles architecturaux :** par ce qualificatif on désigne tout groupements homogènes de constructions urbaines ou rurales remarquables par leur intérêt historique, archéologique, artistique, scientifique, social ou technique et suffisamment cohérents pour faire l'objet d'une délimitation topographique.<sup>22</sup>
- **Les sites :** les sites sont des œuvres combinées de l'homme et de la nature, partiellement construites et constituent des espaces suffisamment caractéristiques et homogènes pour faire l'objet d'une délimitation topographique, remarquables par leur intérêt historique, archéologique, artistique, scientifique, social ou technique :<sup>23</sup>

#### a) Les sites historiques :

Dans la « Convention pour la Protection du Patrimoine Mondial Culturel et Naturel », élaborée en Novembre 1972 à Paris, dans le cadre de la conférence générale de l'O.N.U, la définition donnée aux sites historiques regroupe celle des sites et des ensembles, en plus de celle des monuments.

**b) Les sites archéologiques :** Les sites archéologiques sont définis comme des espaces bâtis ou non bâtis qui n'ont pas de fonction active et qui témoignent des actions de l'homme ou des actions conjuguées de l'homme et de la nature, y compris les sous-sols y afférents et qui ont une valeur historique, archéologique, religieuse, artistique, scientifique, ethnologique ou anthropologique.

<sup>17</sup> La valorisation des monuments historiques en Algérie le cas du palais de l'Agha-Mémoire Pour L'obtention Du Diplôme de Magister- Mm.Benseddik-Souki-Habiba-Juin2012- Page : 24 -25

<sup>18</sup> 27Encyclopédie WIKIPEDIA

<sup>19</sup> 28Le patrimoine architectural: Un marché en construction ; Céreq (Centre D'études et de Recherches sur les Qualifications) ; Direction de la publication : Hugues Bertrand. Rédaction : Isabelle Bonal ; Commission paritaire n° 1063 ADEP ; Céreq Bref n° 183 - FEVRIER 2002 ; p.01.

<sup>20</sup> Convention pour la sauvegarde du patrimoine architectural de l'Europe ; Grenade ; octobre 1985 ; Article 1.

<sup>21</sup> Loi n° 98-04 du 20 Safar 1419 correspondant au 15 juin 1998 relative à la protection du patrimoine culturel

<sup>22</sup>

<sup>23</sup>

- c) **Les sites Naturel** : Le patrimoine naturel est constitué par les formations physiques, biologiques et hydrographiques. Il peut contenir également des aires naturelles (marais, forêts anciennes, etc.), qu'elles soient protégées ou non. C'est pour leur rareté, leur valeur écologique ou leurs qualités paysagères que les milieux naturels sont reconnus comme des éléments patrimoniaux à protéger.
- d) **Le paysage** : est par définition, " une portion du territoire offrant des perspectives plus ou moins importantes avec une identité bien marquée« . Le paysage, urbain ou naturel, représente un atout majeur pour un territoire : C'est un élément essentiel pour la qualité du cadre de vie. Il peut par ailleurs être facteur de développement économique, grâce notamment au tourisme. C'est pourquoi, il est nécessaire d'en assurer une bonne gestion pour le mettre en valeur, on marque :
- paysage historique : Un paysage historique est un tableau qui ne représente non pas des sites copiés sur nature mais des compositions agencées suivant le goût de l'artiste et parfois peuplées de monuments en ruines, de statues, de vases et décorés de figures représentant une scène tirée de la Fable ou de l'histoire.<sup>24</sup>

### III. Valeurs du Patrimoine :<sup>25</sup>

Selon l'historien autrichien Alois Riegl les valeurs du patrimoine sont 2 grandes catégories :

#### A. **Les valeurs de remémoration :**

- 1) **La valeur d'ancienneté** : que l'on saisit immédiatement par l'aspect « ancien » du monument. la valeur d'ancienneté s'oppose directement à la pratique de restauration, laquelle détruit cette patine du temps et par conséquent le sentiment Romantique.
- 2) **La valeur historique** : est présente dans tout monument objet qui marque pour nous un événement clef du développement humain et/ou de la création. La restauration y est ici utilisée avec parcimonie, dans la mesure où elle ne travestit pas le contenu historique du monument.
- 3) **La valeur commémorative** : ou valeur de remémoration intentionnelle où le monument est préservé intact dans les siècles et restauré en permanence afin de perpétuer le souvenir ou l'enseignement d'un événement particulier dans les consciences des contemporains.

#### B. **Les valeurs de contemporanéité**

- 1) **La valeur d'usage** : où le monument continue d'être utilisé et trouve ainsi une valeur dans le quotidien. L'usage allant souvent de pair avec la valeur historique et, plus rarement, avec la valeur d'ancienneté, il faut veiller à ce que ces valeurs cohabitent sans nuire aux autres.
- 2) **La valeur artistique** : Comme de le cas de la valeur d'usage et de la valeur historique, la restauration doit ici veiller à ne pas dénaturer l'œuvre originelle, tout en se préoccupant de la rendre « lisible » par le public.

<sup>24</sup> <https://www.meubliz.com>

<sup>25</sup> Alois Riegl

Le schéma suivant résume les valeurs du patrimoine ou du monument selon Alois Riegl :



Schéma 3: les valeurs du patrimoine selon Alois Riegl – Source : Alois Riegl, Adapté par les auteurs

#### IV. Les périls aux quelles est soumis le patrimoine :<sup>26</sup>

Le patrimoine est exposé à plusieurs risques naturels ou bien humains qui peuvent le mettre en danger, causer sa dégradation ou bien carrément sa disparition.

<sup>26</sup> Analyse morphologique et requalification de l'ancien quartier schettit a Laghouat. 2015 / 2016. Page 08

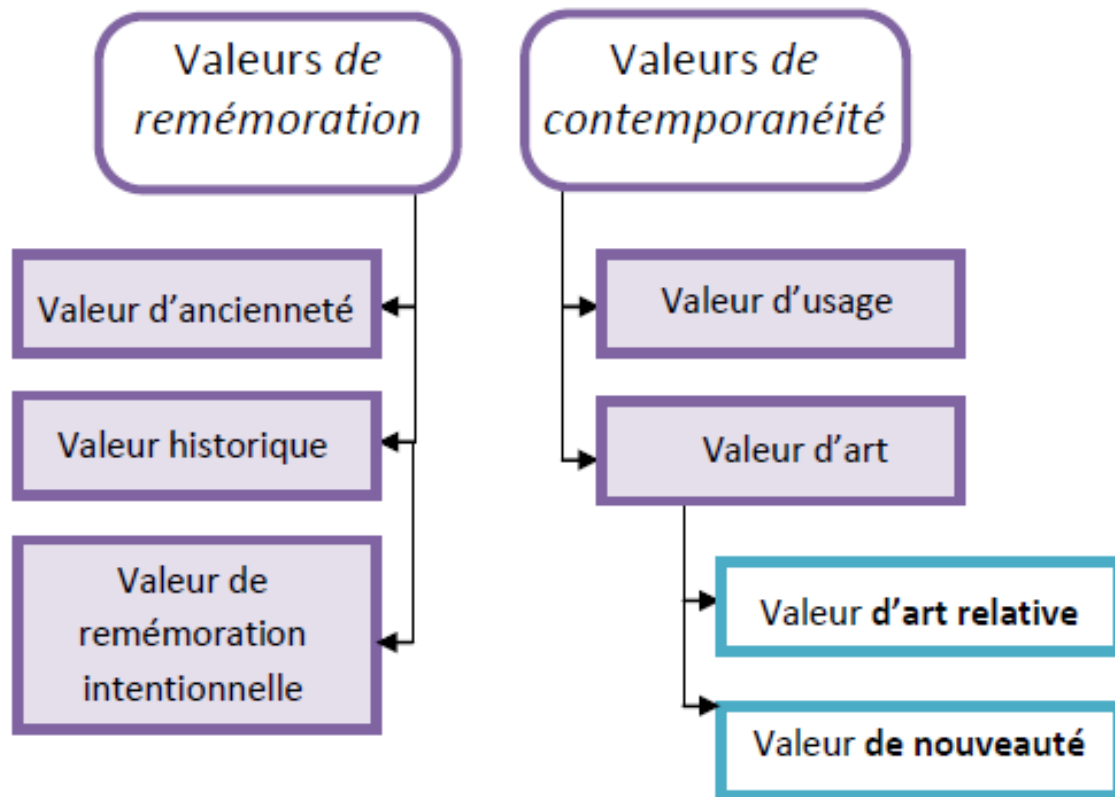
**Les périls aux quels est soumis le patrimoine**

**a- Les facteurs naturels**

**-Les édifices sont exposés aux eaux pluviales effets et l'érosion éolienne**

**- L'action du temps est un élément principal de la détérioration**

**- La pollution atmosphérique qui amplifie les phénomènes d'interactions chimiques à l'intérieur des matériaux**

**b- Les facteurs anthropiques**

**-L'action humaine constitue le facteur essentiel de dégradation du patrimoine historique**

**- Les incendies causés par l'homme**

**-Les destructions dues aux grands projets d'urbanisme, et politiques de réaménagements.**

**-La pollution industrielle**

Schéma 4: les périls du patrimoine-Source : Analyse morphologique et requalification de l'ancien quartier schettit a Laghouat. 2015 / 2016. Page 08

## V. Réglementation dans la protection du patrimoine :

La protection du patrimoine se fait en deux niveaux : internationale et nationale

### A. La prise en charge internationale du patrimoine :<sup>27</sup>

Au niveau internationale il y'a les chartes et l'organisme

#### - les chartes :

Une charte est l'ensemble des règles et principes fondamentaux d'une institution officielle .ce sont des actes juridiques

- 1- **chartes d'Athènes** : pour la restauration des monuments historiques .adoptée lors du premier congrès international des architectes et techniciens des monuments historiques. Athènes 1931.sept résolutions importantes furent présentées au congrès D'Athènes et appelée (carta del restauro)
- 2- **La charte de Venise(1956)** :la charte internationale sur la conservation et la restauration des monuments et des sites .dite charte de Venise .est un traité qui fournit un cadre internationale pour la préservation et la restauration des bâtiments anciens .elle a été approuvées par le lie congrès international des architectes et des techniciens des monuments historique réuni à Venise du 25au 31 mai 1964
- 3- **La charte Washington (1987)** : elle concerne plus précisément les villes grandes ou petites et les centres ou quartiers historique .avec leur environnement naturel ou bâti .qui outre leur qualité de document historique. Expriment les valeurs propres à la civilisation urbaine traditionnelle

<sup>27</sup> LA VALORISATION DES MONUMENTS HISTORIQUES EN ALGERIE-LE CAS DU PALAIS DE L'AGHA A FERDJIOUA- BENSEDDIK-SOUKI- HABIBA -juin 2012

4- **La charte de vienne:** afin de gérer les paysages urbains historiques le centre de patrimoine mondiale de l'Unesco et la ville de viennent organiser une conférence internationale qui a eu lieu dans la ville de vienne du 12 au 14 mai 2005





Organisation - sigle-	Denomination	Symbol	Date de creation	Siège
<b>UNESCO</b>	Organisation des Nations Unies pour l'Education, la Science et la Culture		Créé le 16/11/1945 à Londres	Place de Fontenoy à Paris
<b>ICOMOS Non gouvernementale</b>	Conseil International des Monuments et des Sites		Créé en 1965 à Varsovie et à Cracovie (Pologne)	Paris
<b>ICCROM Inter gouvernementale</b>	Centre international d'études pour la conservation et la restauration des biens culturels		Création par l'UNESCO en 1956	Le Centre de Rome Italie
<b>ICOM Non gouvernementale</b>	L'organisation internationale des musées et des professionnels de musée.		Créé en 1946	Paris, à la Maison de l'UNESCO

Tableau 1: les institutions internationale charge de la sauvegarde de patrimoine

Source: le tourisme culturel durable comme facteurs de mise en valeur du patrimoine architectural

### B. La réglementation nationale :<sup>28</sup>

En Algérie, le premier texte relatif au patrimoine bâti date de 1967, c'est seulement à partir de l'année 1990, suite à l'ouverture politique et aux nouvelles orientations dans le domaine de l'urbanisme et de l'aménagement, que l'Etat s'est plus préoccupé de la question du patrimoine bâti, A cet effet, des textes de lois ont été promulgués, parmi lesquels, la loi n90-29 du 1décembre 1990 relative à l'aménagement et l'urbanisme, la loi n 98-04 du 15 juin 1998 relative à la protection du patrimoine culturel, et la loi n06-06 du 20 février 2006 portant loi d'orientation de la ville, D'autre actions ont été menées ,dont le principal est le classement de 06 sites comme patrimoine mondial et 390 sites et monument historique comme (patrimoine national) , à partir de l'année 2003, en outre, un grand programme de réhabilitation

<sup>28</sup> Mise En Valeur des Monuments Historiques Et Vestiges Enfouis De La Ville De Tlemcen- Mme Amina HAMDAN ép. SMAHI :

d'immeubles, localisés dans les centres anciens de quatre grandes villes du pays, a été lancé durant l'année 2008

protection du patrimoine culturel, et la loi n°06-06 du 20 février 2006 portant loi d'orientation de la ville, D'autres actions ont été menées, dont le principal est le classement de 06 sites comme patrimoine mondial et 390 sites et monuments historiques comme (patrimoine national), à partir de l'année 2003, en outre, un grand programme de réhabilitation d'immeubles, localisés dans les centres anciens de quatre grandes villes du pays, a été lancé durant l'année 2008

### 1. Le référent juridique :

-La loi n°98-04 du 15 juin 1998 relative à la protection du patrimoine culturel dans ses dispositions relatives aux territoires archéologiques et historiques,

-La loi n°01-20 du 12 décembre 2001 relative à l'aménagement et au développement durable du territoire a porté sur la réalisation du schéma national d'aménagement du territoire pour 2025

### 2. Les organismes :

- **OGBC:** Office National de Gestion et d'exploitation des biens culturels Protégés
  - **ANSS:** le secteur de la culture a mis en place l'Agence Nationale des Secteurs Sauvegardés. Cette dernière créée par décret exécutif n°11-02 portant la création de l'agence nationale des secteurs sauvegardés et est opérationnelle depuis mai 2013, l'ANSS est (un établissement public à caractère administratif doté de la personnalité morale et de l'autonomie financière). L'agence est placée sous la tutelle du ministère de la culture)
  - **OPVM:** Office de Protection et de Promotion de la Vallée du M'zab

depuis sa création en 1970 sous l'appellation de (l'atelier des études et de restauration de la vallée du m'zab) et après sa promotion en 1992 en (office de protection et de promotion de la vallée du m'zab). Cette institution a travaillé et continue de travailler sous la tutelle du ministère de la culture pour informer et sensibiliser l'environnement sur la nécessité de participer à la préservation de ce patrimoine de la civilisation qui constitue un élément fondamental du développement durable.

-l'OPVM tente sans relâche de rapprocher le citoyen de ce patrimoine en dévoilant ses secrets, faire prendre conscience de son importance. Le faire connaître, œuvre ensuite pour sa préservation à travers les multiples opérations de restauration, lutter pour la valoriser et exploiter conformément aux textes des lois promulgués à cet effet

## VI. La patrimonialisation :

Dans la littérature, la « patrimonialisation » est le fait de donner un caractère patrimonial à un objet.<sup>29</sup> La conférence européenne des ministres responsables de l'aménagement du territoire (CEMAT)<sup>30</sup> déclare que "la patrimonialisation d'un bien ou d'un savoir (ou d'un ensemble de biens ou savoirs) réside dans le fait de lui (ou de leur) donner du sens.

La patrimonialisation est donc le processus par lequel une communauté reconnaît en tant que patrimoine des productions de sa culture héritées des générations passées ou produites par les générations actuelles et jugées dignes d'être transmises aux générations futures, elle suscite

<sup>29</sup> Dictionnaire de langue française É-LITTRÉ, édition de la Librairie Hachette, 1886

<sup>30</sup> 3ème conférence européenne des ministres responsables de l'aménagement du territoire (CEMAT) ; Op cite;

l'identification de la transmission. Ainsi, "la patrimonialisation peut être définie comme un processus de réinvestissement, de revalorisation d'espaces désaffectés" (Norois, 2000).<sup>31</sup>

### 1) Les valeurs et les critères pour la patrimonialisation:

Pour Choay (Choay 1992) et pour Bourdin (Bourdin, 1996), toute revendication patrimoniale est alors sensée s'appuyer sur quatre valeurs :<sup>32</sup>

- L'historicité
- L'exemplarité
- La beauté
- L'identité

En effet, un bien ne peut être considéré en soi comme un élément patrimonial s'il ne revêt pas d'un caractère patrimonial par rapport à sa valeur esthétique dans un paysage, sa technique de construction ou son lien avec l'histoire locale.

Une autre valeur vient s'ajouter à celles citées ci-dessus, il s'agit de la valeur économique, car selon (Veschambre, 2007)<sup>33</sup> "pour qu'il y ait patrimonialisation, il ne suffit généralement pas que l'héritage ciblé ait acquis du sens pour un groupe, une collectivité et qu'il y ait une légitimation "scientifique" par les spécialistes du patrimoine, il faut également que l'objet patrimonial puisse acquérir une valeur économique."

Ces valeurs peuvent être expliquées par les critères suivants :

Selon le service pédagogique Château Guillaume <sup>34</sup>, si un objet appartient à l'un des quatre critères cités ci-dessus, il fera partie du patrimoine.

#### Critères de reconnaissance

L'objet en particulier représente-t-il un intérêt pour le tourisme ?

#### Critères de conservation:

Y-a-t-il un intérêt esthétique, scientifique, historique à conserver un monument ? L'objet à conserver représente-t-il une valeur sociale ou économique ?

#### Critère touristique

Critères de l'inventaire déjà existant, il étudie comment l'objet a été restauré, conservé, transmis sans que l'état n'intervienne.

#### Critères de motivation

Qu'a-t-on fait de l'héritage du passé ? Problème de l'acceptation ou du rejet par le public de cet héritage : le public a systématiquement fait un tri selon les générations en oubliant volontairement ou non un objet, un bâtiment, etc.

<sup>31</sup> Le processus de patrimonialisation : revalorisation, appropriation et marquage de l'espace ; [http://www.cafe-geo.net/article.php3?id\\_article=1180](http://www.cafe-geo.net/article.php3?id_article=1180)

<sup>32</sup> Yves BONARD et Romain FELLI ; Articula, Patrimoine et tourisme urbain. La valorisation de l'authenticité à Lyon et Pékin ; revue de sciences humaines ; 2008.

<sup>33</sup> Idem

<sup>34</sup> Service pédagogique Château Guillaume le Conquérant - 14700 Falaise ; Op cite.

## 2) Etapes du processus de patrimonialisation :<sup>35</sup>

Le processus de patrimonialisation doit passer par des étapes bien différentes. En effet, plusieurs auteurs tels que M.Laplante (1992) et P.A.Landel (2004), décrivent la patrimonialisation comme l'ensemble du processus qui transite par différentes étapes : la sélection, la justification, la conservation, et la mise en exposition, pour atteindre enfin de parcourir la valorisation de l'objet patrimonial.<sup>36</sup>

### 1) La sélection :

Le bien patrimonial, qu'il soit culturel, historique ou naturel, résulte d'un processus de construction, et dévoile des richesses qui ont longtemps été présents en lui. À ce moment, l'objet patrimonial, prend forme, et existe.

### 2) La justification (changement de statut) :

Lorsque le patrimoine bâti est élevé au statut de patrimoine celui-ci change de statut ce qui induit une prise en charge de ses contours spatiotemporels, son statut juridique et son traitement technique. Dans ce contexte de profondes transformations économiques et sociales sont effectuées. En effet, Une fois sélectionné, l'objet patrimonial est justifié selon telle ou telle argumentation qui correspond le mieux à son type (naturel, historique ou bâti). Il s'agit non seulement de repérer et d'identifier le bien, mais surtout de pouvoir produire un discours sur lequel justifier son choix.

### 3) La conservation (changement d'état) :

La conservation et la transmission des héritages matériels mais aussi immatériels revêtent un enjeu mémoriel et identitaire de plus en plus affirmé. Pour pouvoir maintenir et transmettre le sens et la valeur du bien, il est nécessaire avant tout de le conserver. La difficulté dans cette étape est le sens donné au patrimoine qui peut évoluer.

### 4) La mise en exposition (changement d'usage) :

La mise en exposition est en effet le mode le plus courant pour transmettre ce patrimoine au plus large public possible. Cette étape est essentielle pour la valorisation et sous-entend la 'exploitation économique du bien notamment dans le domaine du tourisme.

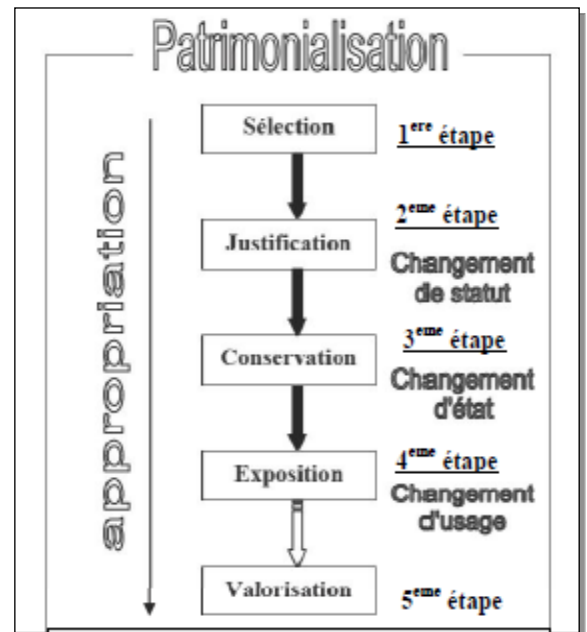

Figure 1 : les étapes de la patrimonialisation : le processus de patrimonialisation est accompagné d'un phénomène d'appropriation qui se confirme dans chacune de ses étapes .reconnaitre le patrimoine c'est lui accorder une valeur d'usage pour le valoriser- Source : Francois.Hirczak.Senil. 2005

<sup>35</sup> La valorisation des monuments historiques en Algérie- le cas du palais de l'Agha à Ferdjioua- Mme Benseddik- Souki- Habiba- Juin 2012 .P 57

**5) La valorisation :**

La valorisation ne découle pas automatiquement de la mise en exposition. C'est surtout qu'elle doit être accompagnée d'une sensibilisation de la population et son implication dans la conservation et le maintien de ce patrimoine.

**VII. Les Différents concepts, de la mise en valeur du patrimoine :  
. Introduction :**

Le patrimoine architectural est considéré comme un héritage légué, prestigieux et une richesse de haute qualité. Il est le témoignage d'un génie savoir et d'une capacité d'adaptation incomparable, il inclut des sens et des valeurs sociaux, humains et culturels très précieux, donc sa revalorisation et sa garde en vie est une nécessité de premier degré. Pour cette raison plusieurs concepts sont utilisés pour désigner ce but ; préservation, conservation, sauvegarde, ainsi plusieurs opérations sont inventées pour atteindre l'objectif de la protection du patrimoine et le garder en vie. Dans cette partie on va mettre l'accent sur ces différents concepts pour établir une distinction entre eux, en outre savoir la différence entre les diverses opérations pour permettre choisir l'opération la plus adéquate.<sup>37</sup>

**a) Conservation :**

Est un ensemble d'activités destinées à sauvegarder, à maintenir et prolonger la permanence des objets culturels témoins des civilisations antérieures pour pouvoir les transmettre aux générations futures.

**b) Revalorisation :**

Une opération mise en application par le biais de différents éléments, et ce après détermination par une lecture historique critique des différentes valeurs historiques ou naturelles, dans le but de redonner à l'élément toute sa valeur.<sup>38</sup>

**c) Préservation :**

Est une opération de protection d'un ensemble de constructions ou une partie de celles-ci contre les agents extérieurs afin d'empêcher leur détérioration ou dégradation.

Mais quand le tissu urbain en question représente une certaine richesse de point de vue symbolique et culturel, ou dans le cas où on a affaire carrément à un monument classé comme patrimoine, notre préoccupation devient de maintenir la durabilité et la stabilité de celui-ci pour garder la mémoire véhiculée à travers ses différentes parties.

**d) La Restauration :<sup>39</sup>**

La restauration a la particularité de conserver des bâtiments ou des quartiers ayant une valeur historique symbolique ou une valeur architecturale. Elles exigent le plus souvent des techniques de réalisation qui associent les méthodes traditionnelles aux technologies les plus avancées, le travail manuel et artisanal prend le plus souvent le pas, sur les techniques industrielles.

<sup>37</sup> La réhabilitation des Ksour de la vieille ville de Nigrine, cas d'étude : Type des maisons ksourienne-Brik et Smaali-Mémoire de fin d'études pour l'obtention du diplôme de Master en Architecture-2015/2016-Page 12

<sup>38</sup> Réhabilitation des fortifications de la ville de Laghouat » mémoire en architecture 2008/2009, page 9, 19, 20, 21, Chettih.A, Baroud. Dj

<sup>39</sup> Réhabilitation des fortifications de la ville de Laghouat » mémoire en architecture 2008/2009, page 9, 19, 20, 21, Chettih.A, Baroud. Dj

La restauration des monuments historiques suppose donc non seulement une compréhension préalable du passé, mais aussi une vision de l'usage social que l'on voudrait faire du passé. Elle oblige à réfléchir sur " l'objectivité " de l'histoire, sa relativité, comme sur la subjectivité de la restauration, et sur la cohérence d'une politique de restauration .elle conduit toujours à des choix doctrinaux, et donc à des controverses de nature à la fois technique, philosophique et esthétique

#### **d).1- Les Principes de la restauration :**

- Toute restauration sera précédée de l'analyse critique
- Chaque opération sera subordonnée à l'idée de réintégrer et de conserver la valeur expressive de l'œuvre
- nécessité d'éliminer les superpositions et les ajouts mêmes de grandes valeurs figuratives qui pourraient entacher ou rompre l'intégrité architectonique et altérer la vision du monument
- Interdiction de reconstruire quand les distractions ont causé la perte de l'unité figurative de l'œuvre
- La légitimité de reconstruire à l'identique un monument partiellement détruit

#### **e) La réhabilitation :**

La réhabilitation consiste à rendre à un bâtiment ou un ensemble architectural sa valeur d'usage initiale, et son caractère architectural d'origine .Ce terme s'applique le plus souvent à des logements, des ensembles d'habitat ancien ou a des bâtiments non aménagés. Il évoque une démarche consistant à en reproduire avec des moins d'exactitude les caractéristiques d'origine (amélioration d'un bâtiment sans changements de sa fonction principale)<sup>40</sup>

#### **f) Reconstruction :**

C'est une opération de reproduction de substances dont la constitution et les caractéristiques sont bien connues grâce à un témoignage matériel et, (ou) documentaire, tout en se limitant à la mise en place d'éléments destinés à compléter une entité incomplète. Les parties reconstruites doivent être facilement identifiables.<sup>41</sup>

#### **g) Restitution – Reconstitution :**

Du latin restituere, remettre en état, rendre, le terme restitution est définie comme étant l'"Action de rétablir un texte dans son premier état, de reconstituer sur le papier un monument d'architecture dont il ne reste que des vestiges"<sup>44</sup>. En architecture, les notions de restitution et de reconstitution sont quasiment synonymes. Elles désignent des opérations qui consistent à refaire un objet à l'identique en vue de retrouver un état disparu. La restitution est acceptable dans des circonstances particulières. Par exemple, lorsqu'elle n'est que partielle et vise à préserver une cohérence d'ensemble. La restitution suppose que les travaux soient conduits dans le respect d'un état antérieur documenté de manière précise (fragments conservés par exemple).<sup>42</sup>

#### **h) La reconversion :**

<sup>40</sup> Cours de la préservation de patrimoine 1ere master architecture (CHETTIH-A) 2015

<sup>41</sup> La valorisation des monuments historiques en Algérie- le cas du palais de l'Agha à Ferdjioua- Mme Benseddik- Souki- Habiba- Juin 2012 .P45

<sup>42</sup> La valorisation des monuments historiques en Algérie- le cas du palais de l'Agha à Ferdjioua- Mme Benseddik- Souki- Habiba- Juin 2012 .P49

Est un changement d'affectation à un bâtiment. C'est un mode de développement urbain qui a pour référence l'histoire afin de promouvoir le dynamisme social et l'adaptation de l'ancien par rapport au perpétuel développement des structures de la ville.<sup>43</sup>

**i) Réaménagement :**

Est une pratique consistant à ajouter de nouvelles technologies ou fonctions à des systèmes, et à l'urbanisme considéré comme une action de donner un nouveau aménagement pour réanimé et amélioré le mode de vie.<sup>44</sup>

**VIII. Le Tourisme :**

**Introduction :**

Le tourisme est paradoxal. Il est à la fois destructeur et sauveur du patrimoine. Il peut être néfaste pour l'environnement et les cultures locales des pays d'accueil s'il est mal implanté. Il peut également être un promoteur et un défenseur du patrimoine si son implantation est bien réfléchi. Le rapport que nous entretenons avec les traces du passé prend de plus en plus de place dans la vie moderne. La protection et la valorisation du patrimoine sont devenues primordiales dans une vie où tout bouge, tout change très rapidement, et où l'on ne contrôle que peu de choses.<sup>45</sup>

**a) Définitions du tourisme:**

L'encyclopédie Universalis définit le tourisme comme étant *"l'expression d'une mobilité humaine et sociale fondée sur un excédent budgétaire susceptible d'être consacré au temps libre passé à l'extérieur de la résidence principale. ... Il concerne un déplacement d'agrément, s'appuie sur un ou plusieurs types de loisirs conjugués ou successifs."*

Pour Alain Hesplier, Pierre Bloc et Buraffour<sup>46</sup> "le tourisme est une activité ancienne, qui a pris au XXe siècle une dimension planétaire. Il est désormais un secteur économique fondamental dans de nombreux pays industriels comme dans bien des pays du tiers-monde, qui en font un élément essentiel de leur développement."

Le sens donné au mot « tourisme » diffère en fonction des sciences considérées. Ainsi, le tableau ci-dessous regroupe les différents points de vue que nous avons pu recenser.

Sciences	Définitions
Les géographes..	Des migrations temporaires dans l'espace
Les sociologues.	Un loisir
Les économistes	Une consommation de services et de l'environnement.

**Tableau 2: définitions du tourisme selon les différentes sciences-**

<sup>43</sup> Cours de la préservation de patrimoine 1ere master architecture (CHETTIH-A) 2015.

<sup>44</sup> Requalification des places publiques de l'ancien Centre-ville de Laghouat-Cas d'étude : Les travaux d'urgence et les travaux de restauration. Abdelhafidi M- Mai-2016 Page10

<sup>45</sup> La mise en tourisme du patrimoine culturel saharien- cas d'étude la vallée du M'zab-Lynda chaoui-Janvier2017 Page : 01

<sup>46</sup> Alain HESPLIER, Pierre BLOC, BURAFFOUR ; le tourisme dans le monde ; 6ème édition Bréal ; septembre 2005 ; p.17

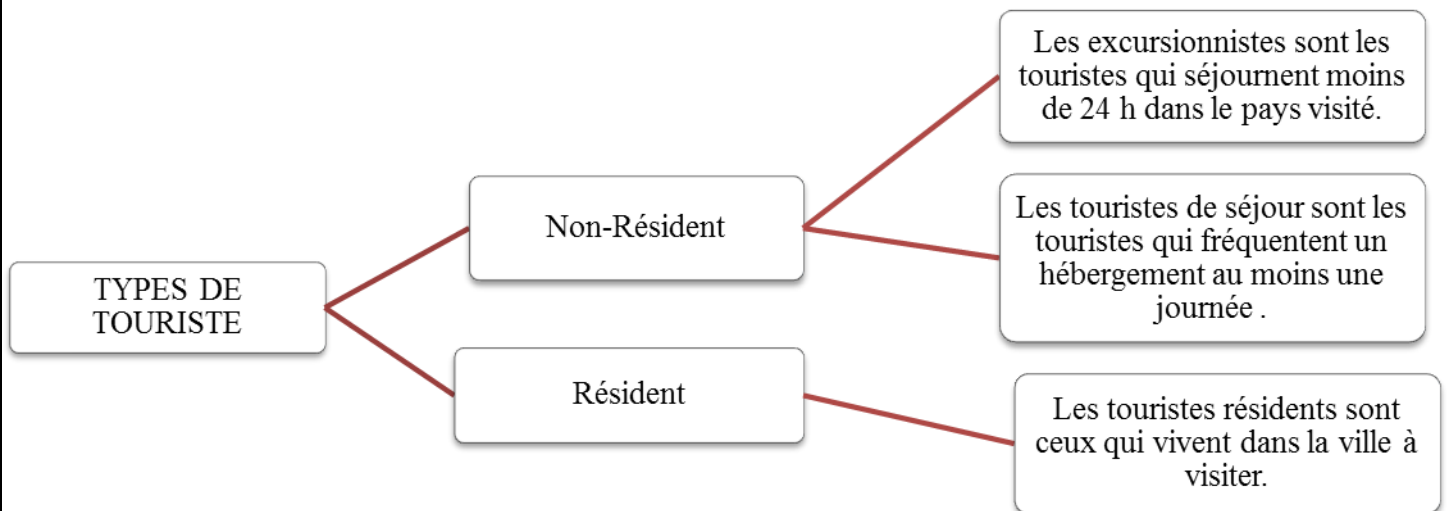

**Schéma 5 : les types de touriste-Source : <http://www.insee.fr45> - diagramme établi par l'auteur**

L'Organisation Mondiale du Tourisme (OMT) a synthétisé toutes ces définitions pour en donner une officielle. Ainsi, l'OMT entend par tourisme "(ce sont) les activités de personnes voyageant vers des endroits à l'extérieur de leur milieu habituel et séjournant dans ces endroits pendant moins d'une année consécutivement à des fins de loisir, d'affaires ou à d'autres fins." Toujours, pour l'OMT, le touriste est apparenté à "toute personne qui se déplace et reste au moins une nuit en dehors de son domicile habituel."

On distingue deux types de touriste : les résidents et les non-résidents. Ces derniers se répartissent en deux autres types : Les excursionnistes et les touristes de séjour. Ces propos sont schématisés dans le diagramme ci-dessous.

### b) Les différents types de tourisme: <sup>47</sup>

Selon l'OMT<sup>48</sup>, le tourisme est essentiellement lié au voyage. Celui-ci revêt plusieurs formes en fonction des motivations du voyageur. Le diagramme ci-dessous donne les différents types de tourisme tel que relevé des documents de l'OMT. On y trouve le tourisme culturel qui est notre objet d'étude.

<sup>47</sup> OMT : organisation mondiale du tourisme

c) Les différentes formes de tourisme en Algérie :<sup>49</sup>

Schéma 6 : différents types de tourisme-Source : OMT- schéma établi par l'auteur

Chacun de ces milieux présente des caractéristiques spécifiques aptes à satisfaire une ou plusieurs formes de tourisme, parmi, ces tourisms nous examinons successivement :

#### ✚ **Tourisme Balnéaire :**

Le littoral Algérien comportant plusieurs infrastructures existantes consistait en des mités hôtelières principalement implantées dans les grands centres urbains du Nord, ajouté à cela, on observe certaines réalisations de type balnéaire composées de résidences secondaires édifiées par les colons pour leurs besoins propres ; jusqu'en 1966 le tourisme Algérien n'a vécu que sur l'héritage laissé par la colonisation et aucune réalisation nouvelle n'est venue enrichir ce patrimoine.

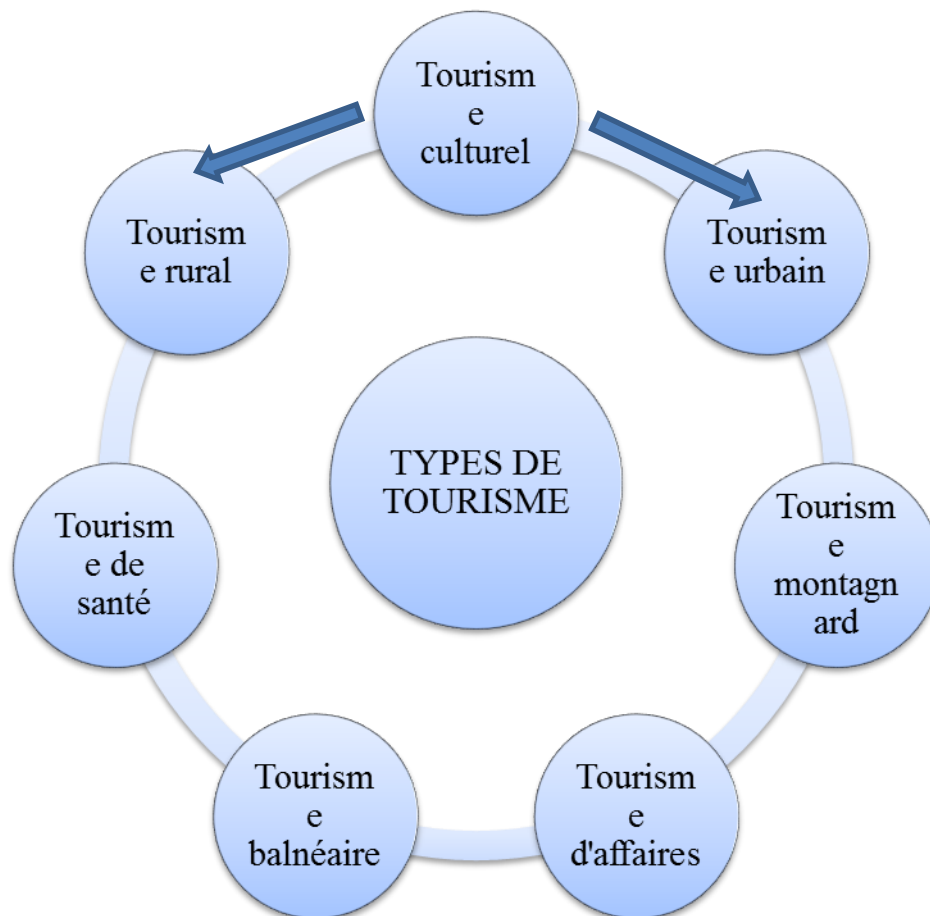
Dès 1967 le gouvernement entreprend des études qui tendent à dégager les sites à protéger et déterminer les zones d'exploitation : Moretti, Zéralda, les andalouses, El-kala...

En définitive dans les capacités développées une large part a été consacrée au tourisme balnéaire (environ 60%) et le plus gros des installations réalisées dans ce type de tourisme (environ 75%) a été implanté dans la zone Ouest de la capitale entre Alger et Tipaza.

<sup>49</sup> REVALORISATION DE SITE TOURISTIQUE « GHOUFI » : page :29

**✚Tourisme Montagneux :**

Montagnes de Kabylie (Tikdja), balcon de ghoufi montagnes de Chréa (station hivernale de sport).

**✚Tourisme Saharien :**

Il forme un grand ensemble régional avec une superficie de 2.000.000 km<sup>2</sup>, le tourisme saharien se caractérise par son originalité sur le marché international et a pour buts :

- La complémentarité touristique entre la région du Nord et celle du Sud.
- Développer les régions du Sud.
- Faire du tourisme Algérien un tourisme varié et permanent.

**✚Tourisme Thermal :**

Nombreuse sont les stations thermales qui attirent une énorme population, les installations thermales les plus importantes sont : Hammam Bouhanifia, Essalihine, Righa, Meskhoutin.

**A. Les différentes formes d'accueil touristiques :<sup>50</sup>**

- **Stations balnéaires :** situées en bordure de mer et possèdent établissement d'hébergement et différents services de loisirs et de distraction



Figure 4 : Annaba(Algérie)  
Source : [dSPACE.univ-flemcen.dz](http://dSPACE.univ-flemcen.dz)



Figure 2: Wonderful Beaches (Bretagne). Source [roumanie-france.ro](http://roumanie-france.ro)



Figure 3: Tipaza (Algérie) Source : <https://www.linguee.fr>

- **Stations D'hiver :** situées généralement au sommet des montagnes, permettant des hébergements offrant de bonnes conditions de vie, invitant ainsi les gens pour un séjour prolongé.



Figure 6: Station hivernale –Source : <https://www.lesbonsprofs.com>



Figure 5: Station hivernale –Source : <https://www.lesbonsprofs.com>

<sup>50</sup> Complexe touristique à Marsat Ben M'hidi ; page

- **Stations thermales** : situées près des sources thermales offrant des services médicaux ainsi des services de détente.



Figure 7: Source thermale : source : <https://www.stuttgart.de>



Figure 8: : Stations thermales, Source : <https://www.stuttgart.de>

- **village de vacances** : c'est un ensemble d'hébergement faisant l'objet d'une exploitation globale à caractère commercial, pour assurer des séjours de vacances et de loisirs selon un prix forfaitaire, il peut être bâti en dur ou sous tente avec des locaux de service et de loisir commun.



Figure 10 : Alger ; Source : <https://www.archlinux.org>



Figure 9 : village de loisirs- Source : <https://www.archlinux.org>

- **Le camping** : est une activité individuelle pratiquée sous tente avec l'accord de celui à jouissance du sol. Il est possibles de le pratiquer dans les forêts, ou sur la cote ; souvent les terrains sont aménagés et équipés.



Figure 11 :espace de camping,Source : <https://www.camping-mer-soleil.com>



Figure 12- camping Québec source : <https://www.camping-mer-soleil.com>

- **Le caravanning :** c'est un véhicule ou un élément de véhicule équipé pour le séjour ou l'exercice d'une activité. Il a en permanence un moyen de mobilité lui permettant de se déplacer par lui-même ou être déplacé par simple traction.



Figure 14 : espace de caravanning :  
Source <https://www.campings.com>:



Figure 13:caravane- Source :  
<https://www.campings.com>

- **Gîtes ruraux :** locaux réalisés par des agriculteurs ou artisans ruraux dans leurs maisons et destinés à la location saisonnière ; le développement de ce type d'hébergement est lié au goût du retour à la nature, ceci permet aux ruraux d'obtenir des revenus complémentaires.



Figure 16: Gite Rurale-Source :  
<https://www.campings.com>



Figure 15:Gite Rurale-Source :  
<https://www.campings.com>

- **Auberges rurales :** établissements hôteliers de petites dimensions en générale de 08 à 10 chambres au confort modeste. Situés en espace rural, et dont la clientèle se recrute parmi les familles modestes essentiellement.

d) **Rôle du tourisme :**<sup>51</sup>

✚ **Sur le plan politique :**

- Favorise par le biais de l'expérience de prise de conscience internationale.
- Favorise la connaissance des pays aux étrangers et leur donne une importance au niveau internationale.
- Permet un mouvement d'affaire interne entre les pays.

<sup>51</sup> Complexe touristique à Marsat Ben M'hidi page 14

#### ✚ Sur le plan économique :

- permet l'équilibre de la balance commerciale.
- Favorise le développement régional « décentralisation »
- Incite par son ampleur à un aménagement du territoire de façons plus équilibrées.
- Réduction du chômage par l'intermédiaire des emplois offerts directs et indirects universellement admis dans la profession hôtelière chaque réalisation d'un lit d'hôtel donne naissance à 05 emplois.

#### ✚ Sur le plan social :

- possibilité d'échapper à un environnement de plus agressif et pollué.
- Récupération des forces productives.
- Evasion, déplacement par rapport aux contraintes de la vie quotidienne.
- Communication entre les individus.
- Changement des structures et institutions sociales du pays surtout récepteur.

#### ✚ Sur le plan culturel :

- La découverte de nouveaux horizons, nouvelles cultures, nouvelles histoires et les traditions des pays et du peuple.
- Le désenclavement des régions et des forces actives.

## IX. **Tourisme et patrimoine: complicité ou opposition?** <sup>52</sup>

. Le tourisme et le patrimoine ont une relation indissociable. Quel que soit le point de vue que nous partageons, l'un influe sur l'autre et vice versa. Nous pouvons même dire que le tourisme est une exploitation du patrimoine (Chau Huynh, 2012, p. 11), plus particulièrement le tourisme culturel. Sans le patrimoine, le tourisme culturel n'existe pas, et sans le tourisme culturel, nous ne pouvons pas exploiter les valeurs culturelles du patrimoine pour le préserver (Chau Huynh, 2012, p. 11).

### A. **Le patrimoine culturel : facteur de développement touristique**

Dans son ouvrage intitulé "Patrimoine culturel et tourisme alternatif"<sup>55</sup>, Jean-Marie a expliqué l'intérêt que peut représenter le tourisme culturel pour le développement économique et l'emploi local en estimant que "les pouvoirs publics prennent conscience que la fréquentation touristique liée à l'attrait du patrimoine culturel constitue une manne financière conséquente à la fois pour les collectivités publiques, mais aussi en terme d'emplois induits ou de développement économique local."

Françoise CHOAY va dans le même sens dans son ouvrage "l'Allégorie du patrimoine"<sup>56</sup> en généralisant l'intérêt à toute la nation en affirmant que "l'industrie patrimoniale représente aujourd'hui, directement ou non, une part croissante du budget et du revenu des nations. Pour nombre d'états, de régions, de municipalités, elle signifie la survie et l'avenir économique, et c'est bien pourquoi la mise en valeur du patrimoine historique est une entreprise considérable."

Yves Bonard et Romain Felli<sup>57</sup> résument ces points de vue en stipulant que "pour la mise en tourisme culturel ..., la valorisation patrimoniale constitue un volet stratégique essentiel."

<sup>52</sup> LA MISE EN TOURISME DU PATRIMOINE CULTUREL SAHARIEN- CAS D'ÉTUDE: LA V ALLÉE DU M'ZAB-page : 21

**B. Le tourisme : facteur de mise en valeur du patrimoine:**

Nous avons vu dans ce qui précède que le patrimoine peut être un levier de l'activité touristique. Quel est l'effet du tourisme sur le patrimoine ? A-t-il un effet bénéfique ? A-t-il un effet nocif ? A-t-il un effet double ? C'est ce qu'on va examiner dans ce qui suit.

La Charte Internationale Du Tourisme Culturel 58 explique que "le tourisme a été et demeure un des principaux véhicules d'échanges culturels... Il est de plus en plus largement reconnu comme une force positive qui favorise la conservation du patrimoine... le tourisme peut saisir les caractéristiques économiques du patrimoine et les utiliser pour sa conservation en créant des ressources, en développant l'éducation et en infléchissant la politique." Elle rajoute plus loin que "le tourisme, sous certaines conditions, est un atout pour la conservation du patrimoine à travers la fonction économique qu'il peut lui offrir. Les flux financiers dégagés grâce aux visites et achats de touristes permettent l'entretien et le maintien en état de ce patrimoine." Ajoutant aussi que "l'intégration des politiques culturelles fondées sur la valorisation du patrimoine... est opérée, en grande partie par le tourisme culturel. ... car il permet la prise en conscience de la diversité culturelle ainsi que l'expérience de l'intégration culturelle par les touristes. Cela se passe, d'une part, grâce aux relations qui se nouent entre les visiteurs et les hôtes, et d'autre part, par l'intégration entre les visiteurs et le patrimoine culturel visité (musée, sites et villes historiques, etc.)".

L'article 4 du code mondial d'éthique du tourisme, intitulé « Le tourisme, utilisateur du patrimoine culturel de l'humanité et contribuant à son enrichissement » se résume dans les points suivants :

- 1) Les ressources touristiques appartiennent au patrimoine commun de l'humanité; les communautés... ont vis-à-vis d'elles des droits et des obligations particuliers.
- 2) Les politiques et activités touristiques sont menées dans le respect du patrimoine artistique, archéologique et culturel, qu'elles doivent protéger et transmettre aux générations futures.
- 3) Les ressources tirées de la fréquentation des sites et monuments culturels ont vocation, au moins partiellement, à être utilisées pour l'entretien, la sauvegarde, la valorisation et l'enrichissement de ce patrimoine.
- 4) L'activité touristique doit être conçue de manière à permettre la survie et l'épanouissement des productions culturelles et artisanales traditionnelles ainsi que du folklore, et non à provoquer leur standardisation et leur appauvrissement.

## X. Présentation des quelques exemples :

Pour mieux cerner et maîtriser le projet dans toute sa dimension, nous procédons à l'étude de trois exemples des parcs touristiques.

L'étude comprendra une présentation générale sur le parc touristique et une présentation détaillée sur les entités principales formant ce dernier, dans le but de déterminer le programme, et aussi d'examiner les concepts architecturaux utilisés ; nous voulons aussi mieux comprendre l'organisation fonctionnelle et les qualités spatiales ainsi que techniques.

### 1) Le premier exemple : Le parc Dounya d'Alger<sup>53</sup>

#### a) Présentation du projet :

Le parc Dounya d'Alger est un grand projet urbain pour l'Algérie comme un poumon vert d'Alger d'une haute qualité environnementale et de développement durable. Qui s'étale sur une superficie de 800 ha. Le parc Dounya situe au nord-ouest de la ville d'Alger dans les communes de Dély Ibrahim, Ouled Fayet et el Achour.

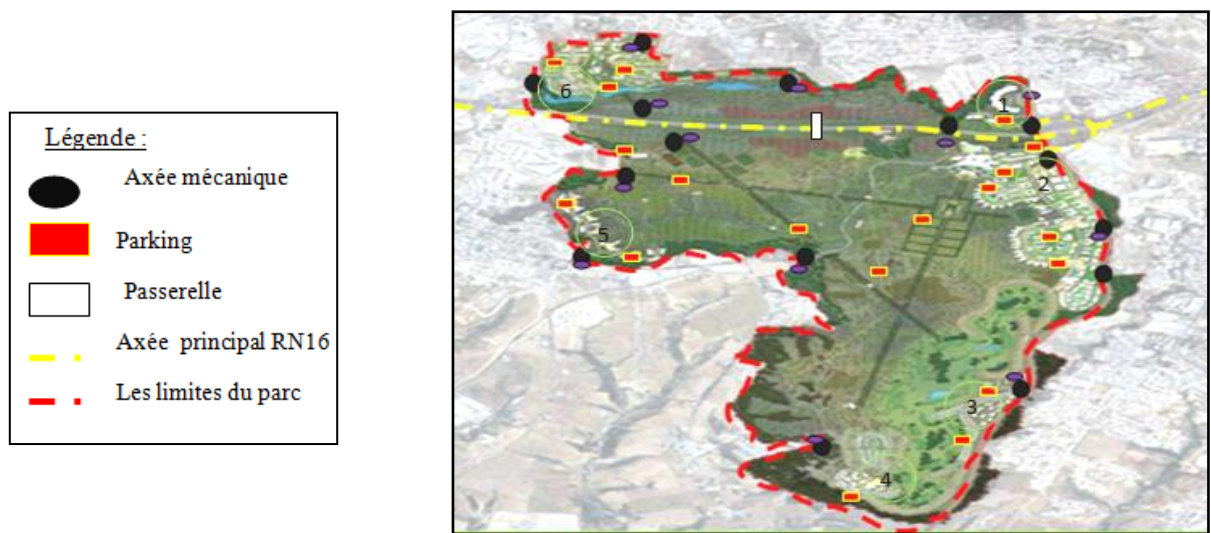

Figure 17: plan d'aménagement du parc Dounya

Le parc est Accessible par RN 1, Dounya parc est fragmenté par six entités.

#### b) Les principes d'aménagements :

Après avoir étudié le plan d'aménagement nous avons vu des formes simples (circulaire et carré, fluide), la fragmentation de l'entité est homogène avec l'environnement. Il constitue un poumon vert important dans le site en raison de son importance et de sa taille.













Le parc est d'une conception moderne, chaque entité est constituée de plusieurs étages. Le parc porte principalement sur un grand parc naturel, des espaces verts, aires de récréation, hôtel, hébergement...). Les constructions sont implantées dans le parc avec le principe de fragmentation pour avoir moins d'impact sur la nature

<sup>53</sup>www.parc-dounya.com /



Figure 18: les différentes entités du parc Dounya

Légende :

	Les appart-hôtel		Parking		Hôpital		Aire récréative
	Salle de conférence		Installation éducative		Centre d'affaire		Dar el dounya
	Jardin d'eau		Espace vert		Hôtel		Centre équestre

Les appart-hôtel orienté vers un élément central l'hébergement d'une organisation radial

Légende :

- Parcours piéton
- · - Parcours mécanique
- Direction

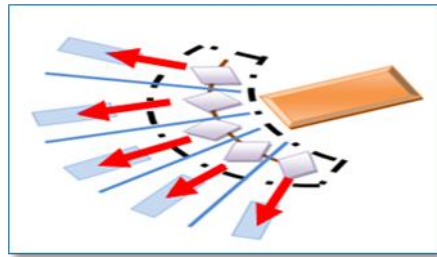

Figure 20: schémas des parcours



Figure 19: : Les AP- hôtel T

Le parc a utilisé la technique de végétalisation sur des toits plats et à faible pente qui permet de s'inscrire dans la démarche de la bioclimatique. Cette solution permet de récupérer les eaux de pluie est protège les joints d'étanchéité. Les terrasses jardin ont une vocation technique et esthétique pour créer une intégration dans le milieu naturel du parc



c) **Lecture des façades :** L'utilisation de la transparence et le vitrage. L'utilisation des matériaux luxe. Les hauteurs variées selon l'entité. Les couleurs claires. L'inspiration au milieu naturel par des terrasses jardin

Légende :

- Direction du parcours de santé
- La Direction des parcours
- Pique-nique
- Point de départ
- Point d'arrivée
- · - Parcours mécanique
- · - Parcours de sente
- · - Parcours vert
- · - Parcours téléphérique

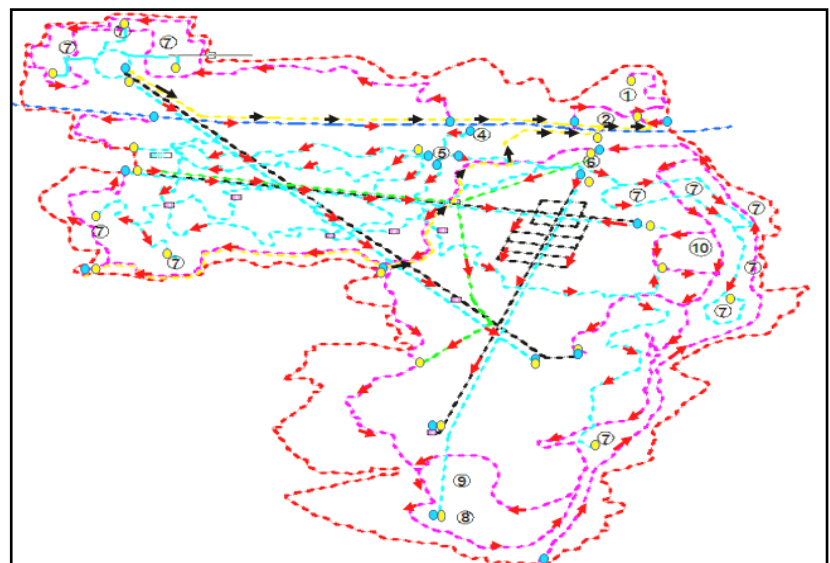
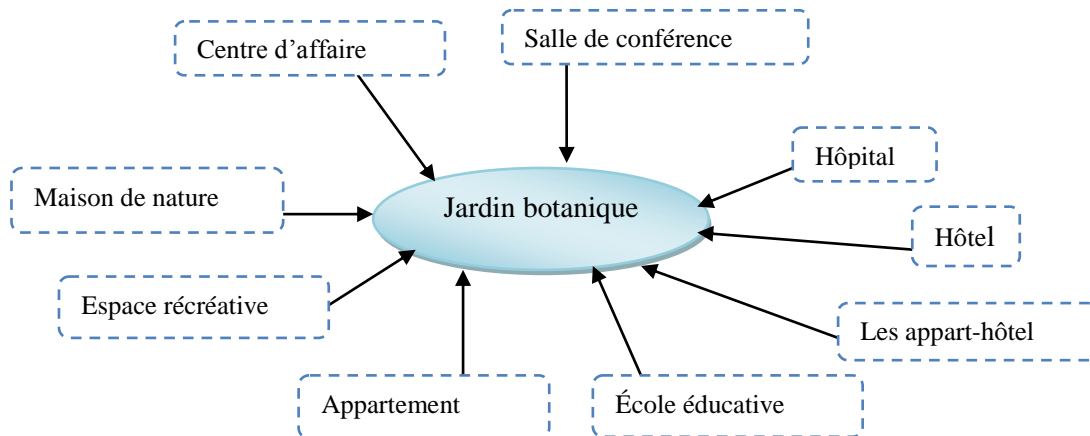

Figure 21: schéma des parcours

Le parc comporte des entités telle que :



**d) Le Programme :**

Espace	Nombre (capacité)
Hôtel 5 étoile	292 chambres
Hôpital international	150 lits
Les appartements	162 unités
Centre d'affère	1(/)
Salle de conférence	1(/)
Ecole éducative international	2500 élèves
Espace récréative (sportive)	/
Jardin (botanique –d'eau)	/
Dar Dounya écologique	/
Parking	12 parking +aire de stationnement

**2) Deuxième exemple :**

**a) Parc du Bois de Coulogne :**

**Un parc public :** accessible au public depuis les années 1970, et depuis les années 1983 sa vocation est celle d'un parc public d'intérêt régional voué à des activités de détente.

Il constitue un grand domaine naturel de magnifiques espaces boisés entrecoupés d'aires gazonnées et d'important aménagement horticoles ainsi que plusieurs bâtiments anciens témoignant d'un riche passé<sup>54</sup>.

Le parc du Bois de Coulogne est situé 1215, Grande Allée Ouest dans l'arrondissement Sainte-Foy-Sillery-cap rouge .d'une superficie de près de 24 hectares, il constitue le joyau des parcs gérés par la commission de la capitale nationale du Québec

<sup>54</sup>[www.capitale.gouv.qc.ca/parc-du-bois-de-coulogne.com/la-journee-de-recherche-23-11-2011](http://www.capitale.gouv.qc.ca/parc-du-bois-de-coulogne.com/la-journee-de-recherche-23-11-2011)

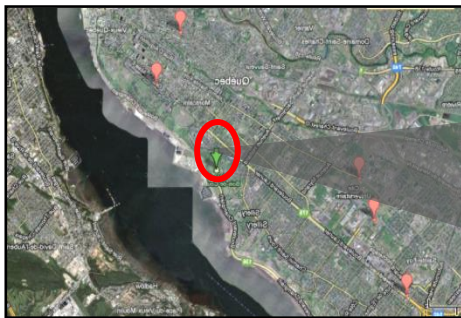

Figure 23: plan de situation



Figure 22: vue en plan sur le parc

Le parc du bois de Coulogne est un endroit idéal pour observer une faune typique des boisés urbains, il est également un site ornithologique, ses principaux atouts sont : L'arboretum : l'endroit bénéficie d'un microclimat et abrite des espèces à la limite de leur zone de rusticité. La plupart sont de Petite taille. « On priorise les arbres de petit calibre qu'on Peut planter sur des terrains de ville ».il y a des jardins et des cabanes avec des vues sur le fleuve et Les sentiers pédestres et aussi L'aire de jeux pour enfants

**LEGENDES :**







-  Entrée mécanique principale
-  Entrée piétonne secondaire
-  Entrée polyvalente (cycliste et piétonne)
-  parking
-  bâtiment
-  Les délimite du parc
-  Le parc



Figure 24: plan d'aménagement

**b) Les principes d'aménagements :**

Après d'avoir l'étude de plan d'aménagement nous avons vu des formes simples (carré), fragmenté. Le parc porte principalement sur un grand parc naturel comme des espaces verts, et des jardins d'eau.

Dans ce parc il y a des plusieurs types des parcours tels que (parcours automobile –parcours piétonne –parcours polyvalent).

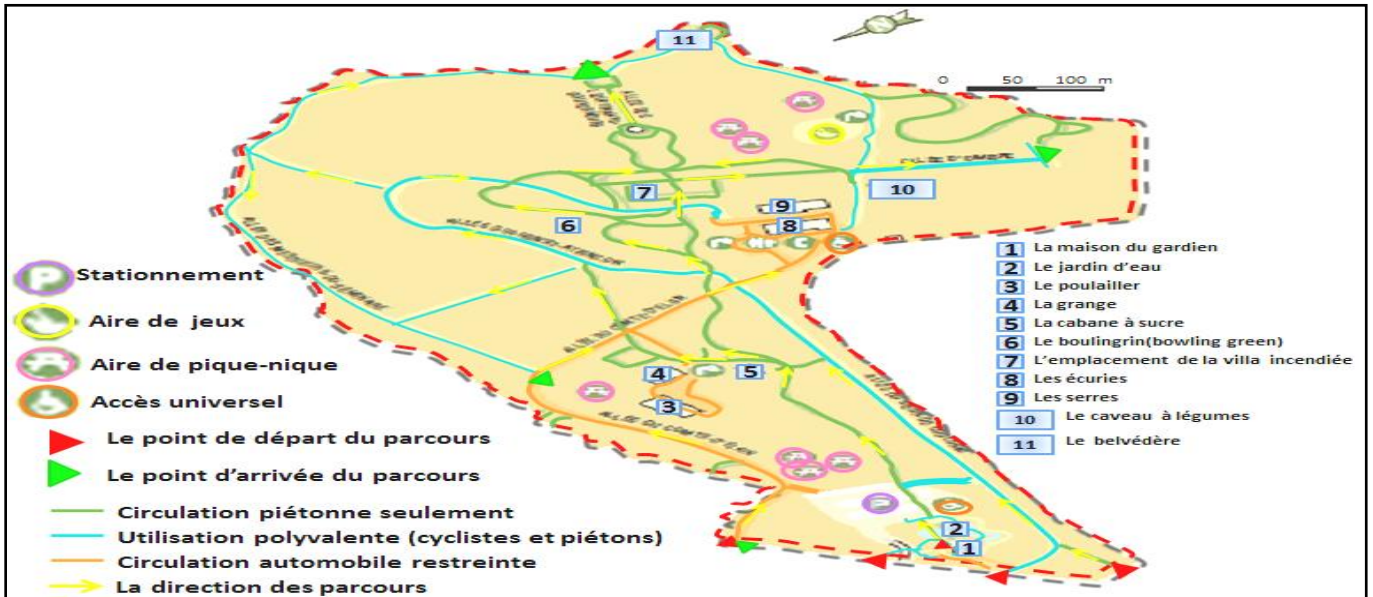
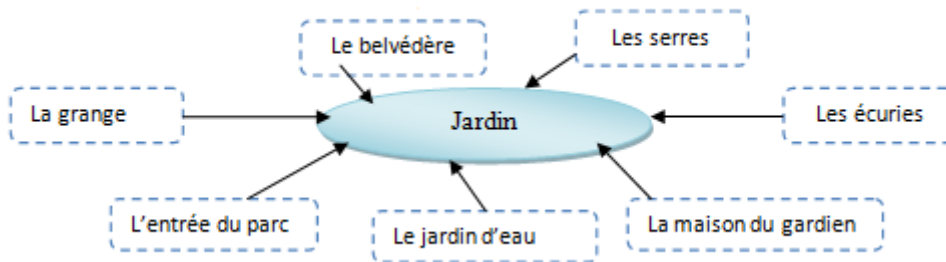

Figure 25: les différents parcours

Le parc comporte des entités telle que :



Les activités mères sont disposées parachutées dans un parc naturel

**c) Les jardins :**

Le parc est occupé à 50% par un boisé où dominant l'érable à sucre, le chêne rouge, l'orme d'Amérique, le hêtre à grandes feuilles et l'épinette blanche. Plusieurs spécimens remarquables, dont un orme pleureur plus que centenaire et un majestueux tilleul européen y être observés.



Figure 26: clôture du parc

**d) Gazon du parc :**

Le gazon utilisé c'est le gazon de détente et d'agrément il faut assurer à la fois une installation et un entretien facile, un bon aspect esthétique tout au long de l'année.

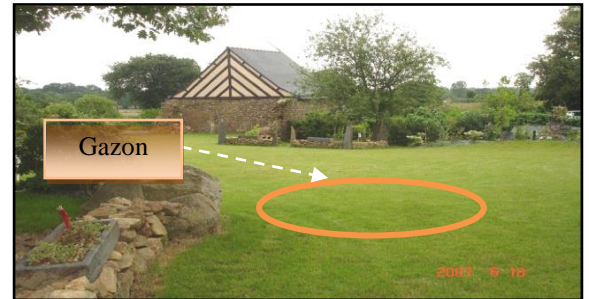

Figure 27: Espaces vert du parc

Espace	nombre
La maison du gardien	1
Jardin d'eau	1
parking	1
La cabane a sucre	1
Les écuries	2
Les serres	2
L'aire de jeux	1
L'aire de pique-nique	7
Le belvédère	1
La grange	1
Le poulailler	1

**e) Le programme :**

**3) Le troisième exemple :**

➤ **Le parc de loisir la tensch<sup>55</sup> :**

Le parc de la tensch est situé en pleine campagne, dans la ville de France– Moselle (francaltroff). Se situe dans un environnement verdoyant et reposant, autour de trois étangs et vous propose des chalets tout confort, un camping ombragé, des aires de pique-nique aménagées et cinq espaces de loisir pour une location saisonnière. Pour le calme, la détente, les jeux, le sport, l'évasion. Accessibilité facile par RN 22

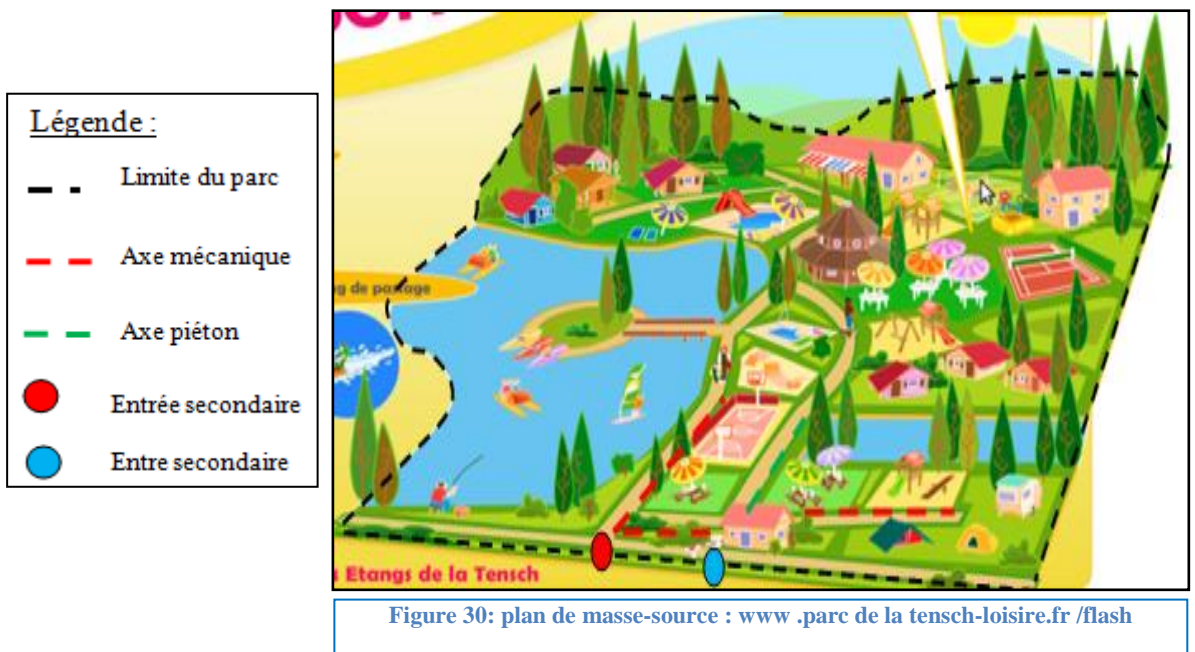

Figure 29: plan de situation. Source : [www.parc-de-la-tensch-loisire.fr](http://www.parc-de-la-tensch-loisire.fr)



Figure 29: Vue en plan du parc de la tensch- source : Google earth

<sup>55</sup> Source [www.parc-de-la-tensch-loisire.fr/](http://www.parc-de-la-tensch-loisire.fr/)



Le plan de masse est fragmenté en plusieurs entités.

Le parc est d'une conception simple, éclatée et caractérisée par ses formes différentes. Le principe d'organisation du parc est une hiérarchisation fonctionnelle selon les fonctions : publics - privés ; calmes - bruits. Il s'inspire de l'environnement immédiat.



Figure 31: les différentes entités du parc la Tensch

**LEGENDES :**

- Accueil régisseur    2-Camping passage    3-Chalets équipés    4-Salle des fêtes    5-Trampoline  
 6-Commerces    7-Restaurant    8-Espace résidentiel    9-Basse nautique    10-Espace de détente  
 11- Jeux en plein air    12-Piscine

- **L'espace résidentiel :** Trame d'une organisation juxtaposition et arrête par arrête.
- **Espace viabilises :** pour caravanes et chalets. Le charme d'une résidence secondaire en devenant locataire d'un terrain aménagé pour installation des caravanes ou des mobiles maisons

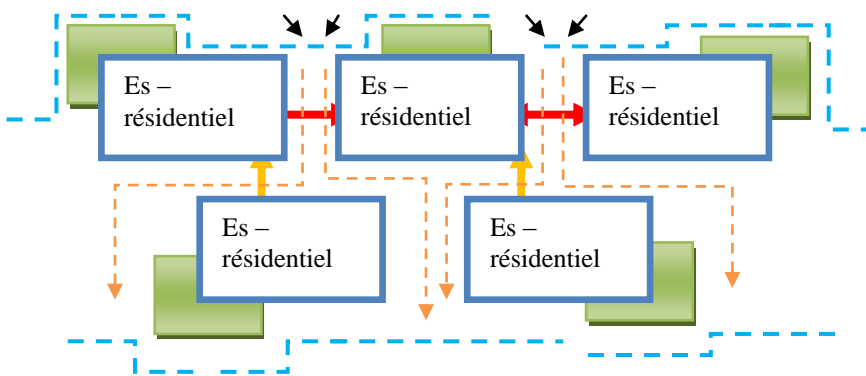

Figure 32: l'organisation des espaces résidente-source : parc de la tensch-loisire.fr /flash

- Parcours mécanique    --- Parcours piéton
- Jardin privé    ↔ Juxtaposition    ↔ Arrête par arrête

- **Lecture des façades :** L'intégration au milieu naturel par l'utilisation des matériaux locaux (bois). L'inspiration du couleur au paysage verdure ; style rural par le traitement de façade ; et toiture inclinée.

Les déférents parcours du parc la tensch : Se son des articulations qui relie les autres entités pour déplacé facilement ; et chaque parcours spécifier par sa rôle de loisir.

- LEGENDE :
- Point d'arrivé
  - Point de départ
  - Direction
  - Parcours piéton
  - Parcours mécanique
  - Parcours aquatique
  - Parcours aquatique

Le parc comporte plusieurs entités telles que :



Figure 33: les différents parcours du parc la tensch

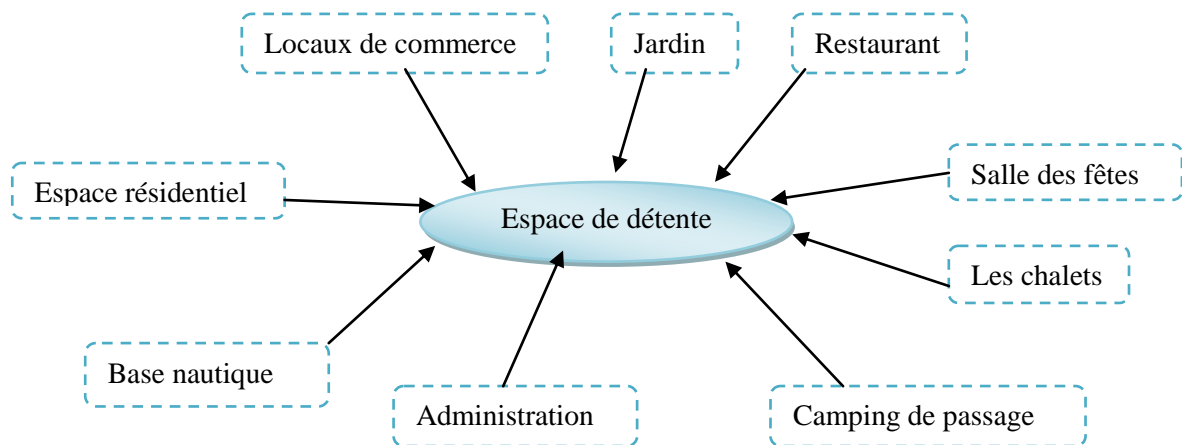

➤ **Programme :**

Espace	nombre	Espace	nombre
<b>Accueil régisseur</b>	1	tennis	1
<b>Camping passage</b>	1-pour 100 places	basket	1
<b>Chalets équipés</b>	33-pour 130 places	pêche	1
<b>Salle des fêtes</b>	1	pédalo	1
<b>Commerces</b>	1	salle de jeux.	1
<b>Restaurant</b>	1	Espace de détente	3espaces
<b>Espace résidentiel</b>	33-pour 130place 4person par 1es- résidentiel	Jardin	3parties
<b>Base nautique</b>	1	Jet-ski	1
<b>Piscine</b>	2	mini-golf	1
<b>Jeux en plein air</b>	4		
<b>Trampoline</b>	1		

**Conclusion :**

D'après l'analyse de ces trois exemples on a retenu des principes et des éléments de référence pour la conception de notre projet qui sont:

Les projets d'aujourd'hui ne se limitent pas à une seule fonction, car ils peuvent abriter d'autres fonctions telles que les activités de détente, de recherche et de communication.

À travers ces exemples, on constate que le parc touristique doit répondre à plusieurs critères :

- Avoir le moins d'impact négatif sur la nature et les vues panoramiques
- Situation dans le milieu naturel (rural).
- Accessibilité facile.
- L'utilisation des plusieurs parcours : parcours de santé, parcours équestre et, parcours piéton)
- Les vues panoramiques.
- Gabarit : R+0, R+1. (Ne dépasse pas les cimes des arbres)

- ✚ Au niveau du plan de d'aménagement nous devront intégrer l'espace bâti dans l'espace non bâti et prendre en considération les rapports suivants : 30% espace bâti, et 70% espace non bâti

Le principe d'organisation à retenir sera une hiérarchie fonctionnelle : public-privé ; bruit-calme. Il sera aussi basé sur le principe de fragmentation pour obtenir un projet éclaté par des formes organiques, et nous devront utiliser des matériaux locaux (les tentes ; la pierre ; le bois).

De même que seront intégrés plusieurs types des parcours : parcours de santé - parcours équestre et pédestre - ainsi que l'utilisation des trames vertes et des trames d'eaux.

Approche contextuelle  
-Cas d'étude El 'Ghicha -

**Introduction :**

El Ghicha est un espace très vaste, composé de plusieurs milieux naturels qui offrent des potentialités touristiques indéniables consolidées par une civilisation ancestrale qui lui confère, tous les atouts d'une région touristique par excellence.

Dans ce chapitre nous allons avoir tout ce qui est caractérisé cette région ; tels que les curiosités naturel (les jardins et vergers ; les prairies ; les oueds des paysage de rêve ; des cascades) ; les curiosités archéologiques (les gravures rupestres) et curiosités coloniales (les moulins) ; ainsi que leur patrimoine culturel riche tels que le tapis reconnu de tapis Djebel l'Amour ; les bijoux traditionnel comme El khalkhale en argent

En plus les activités culturelles exercées par ces citoyens comme la fantasia cette dernière a joué un grand rôle d'attirer un grand nombre des touristes est considère une source fondamental du tourisme.

## I. Présentation du site d'intervention : El Ghicha

El Ghicha par sa situation géographique steppique et ses atouts qui lui donnent une vocation touristique

La richesse patrimoniale, historique, culturelle ...et la diversité du paysage naturelle lui permet de développer l'attractivité touristique mais demeurent inexploitées.

### 1. **Etymologie :**

Le nom « Ghicha » est très ancien retourne a une ère historique très loin, les historiens certain retourne ce nom à l'affluence en masse des pèlerins maghrébin pendant leur aller et retour de pèlerinage. Été un séjour pour eux.<sup>56</sup>

### 2. **Lecture spatiale du territoire :**<sup>57</sup>

Le territoire de la wilaya de Laghouat est constitué de deux zones distinctes :

La zone de l'Atlas Saharien est caractérisée par des altitudes allant de 1.000 à 1.700 m avec des pentes de 12,5 à 25 %.

Cette zone du Nord de la Wilaya (régions d'Aflou et de Brida) est constituée de vieux massifs forestiers d'une superficie de 47.095 ha, de nappes alfatières couvrant une superficie de 315.125 ha ainsi que de pacages et parcours sur 1.531.766 ha.

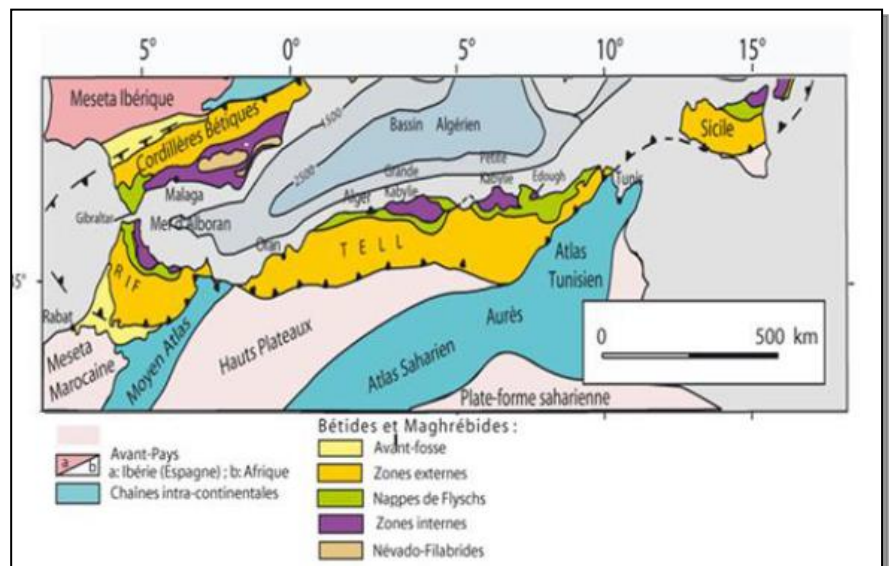

Figure 34: Schéma structural de la méditerranée occidentale source :PAT Laghouat

La zone des Hauts Plateaux et des Plateaux Sahariens est caractérisée par des altitudes allant de 700 à 1.000 m et des pentes de 0 à 3 %. Cette zone est constituée de vastes étendues steppiques d'une superficie de 1.900.000 ha dont une grande partie a été dégradée sous l'effet des sécheresses prolongées.

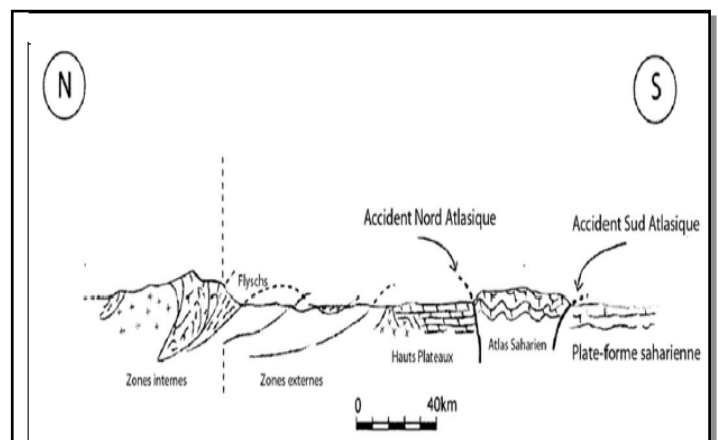

Figure 35: Esquisse structurale Nord-Sud de l'Algérie du Nord-source :PAT

<sup>56</sup> La direction du tourisme

<sup>57</sup> Plan d'aménagement du territoire de la wilaya de Laghouat

### 3. Lecture spatiale de la commune:<sup>58</sup>

Commune rurale à vocation agro-pastorale, El 'Ghicha est issue du découpage administratif de 1985, cette localité a été promue chef-lieu de Daïra en 1991 et elle est constituée d'une seule commune

Son territoire chevauche deux régions distinctes, l'Atlas Saharien et le plateau Saharien. D'une superficie de 730 km<sup>2</sup>, elle est située à l'ouest du chef-lieu de wilaya de Laghouat

Le territoire communal est limité par :

Au Nord : par la commune d'Aflou et Sebgag.

Au Sud : par la commune de Ain-Madhi et Tadjerouna.

A l'Est : par la commune de Oued Mzi et Ain Madhi.

A l'Ouest : par la commune de Taouila et Sebgag

On peut accéder à El Ghicha par :

RN° 23 et RN° 47

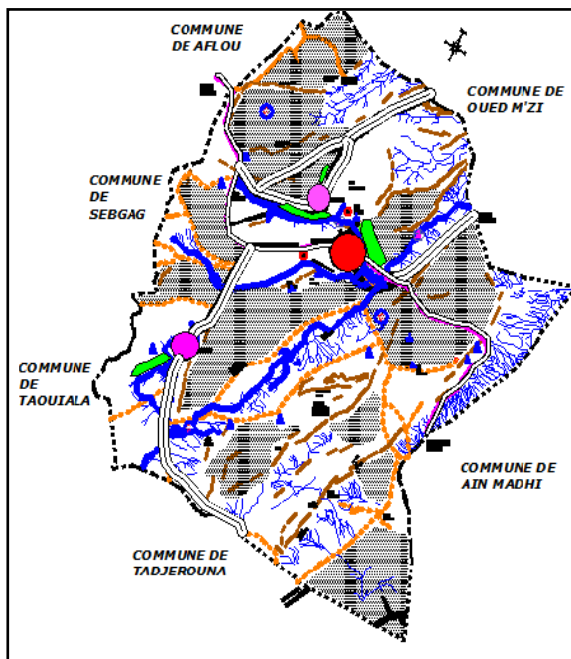

Figure 36: Les limites de la daïra d'el Ghicha-source : PAT



Figure 37: Position de la commune El Ghicha dans le territoire de la wilaya de Laghouat-source :PAT

### 4. Hydrologie :

- La wilaya de Laghouat est à cheval entre les bassins hydrographiques du Cheliff /Zahrez et du Chott Melghir.
- Le grand bassin de l'Oued M'Zi s'étend sur 400 km et draine les eaux qui arrosent les montagnes du Djebel Amour et les monts des Ouled Nail dont les sommets culminent entre 1200 et 1500 mètres d'altitude. En amont de Laghouat, l'Oued M'Zi a un écoulement pérenne provenant de sources nées de la remontée des eaux d' inféroflux lors du franchissement de cluses des calcaires turoniens du djebel Milok.

<sup>58</sup> Cadastre

- Du point de vue hydrologique, les eaux pluviales du Sud du Djebel Amour drainés par l'Oued M'Zi franchissent les chaînons de l'Atlas par des défilés étroits. Le cours du M'Zi s'oriente dans une direction Ouest/Est et prend alors le nom de Oued Djedi qui continue jusqu'aux bords du chott Melghir au Sud de Biskra.

- Les principaux Oueds de la région d'el Ghicha sont l'Oued M'Zi, l'Oued Seklafa et Oued Ghicha.

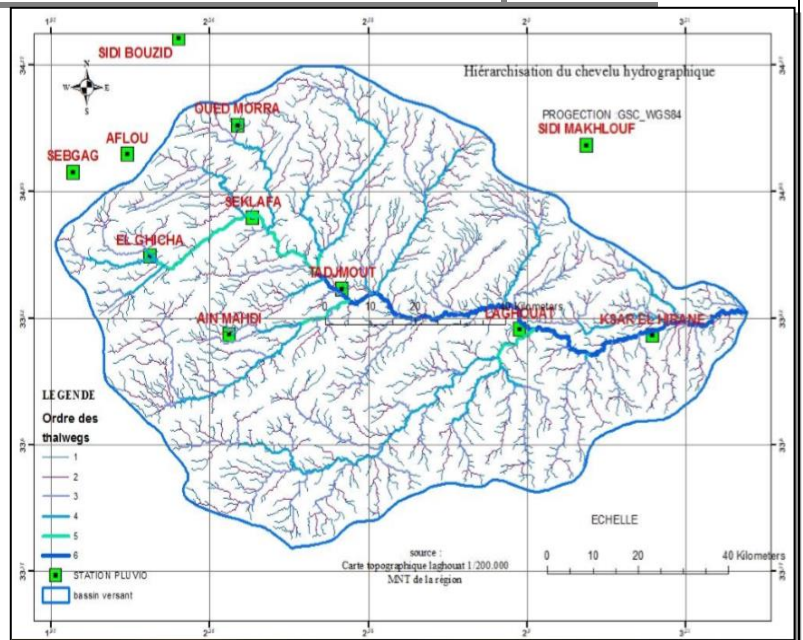

Figure 38: Hiérarchisation du réélu hydrographique- source :PAT

## 5. Climatologie :

Le climat d'El Ghicha est un climat continental couvre la commune El 'Ghicha ; les reliefs peu accidenté lui donne un caractère relativement homogène, qui est caractérisé par une faible nébulosité, une faible sécheresse et favorise le refroidissement du sol, particulièrement durant la nuit

Les vents et sirocco : Les vents de sable soufflent dans la partie Sud, ils sont très fréquents de Juin à Juillet, ayant des effets mécaniques sur les cultures. Les vents dominants en période hivernale sont de direction Sud-ouest, en été la dominance des vents d'Est et Sud –Est est beaucoup plus accentuée.

Température: la région d'El 'Ghicha accuse un été chaud 39° (Juillet-Août) et un hiver froid qui atteint un minimum de 7° (Décembre-janvier).

Neige : La neige n'est présente que dans la partie nord de la région. Le nombre de jours d'enneigement est de 10 à 20 jours.

## 6. Aperçu historique :<sup>59</sup>

EL Ghicha autant qu'une entité patrimoniale témoigne à plusieurs évènements connu, cette région était peuplée depuis le début de l'humanité avant l'avènement des Arabes

Deux grandes périodes peuvent être distinguées dans l'histoire d'El 'Ghicha, l'époque qui a précédée et celle qui a suivie l'arrivé des arabes dans la région.

La région El Ghicha (Djebel Amour et El Gaada) est de même que tous les Sahara a été habitée depuis toujours.

Un peu partout du silex taillé a été découvert attestant la présence de nombreuses stations de préhistoire, stations de gravures rupestres au Nord d'El Ghicha au lieu-dit Ain Sfisifa à El Khetara. De nombreux tumulus contenant des os d'homme et d'animaux. Une stèle en pierre d'environ 2.5m de haut a été retrouvé au lieu-dit AGNEB à environ 70km à l'Ouest 'Aflou marquant le passage des romains.

<sup>59</sup> PDAU (Plan Directeur d'aménagement et d'urbanisme) de la commune d'El Ghicha

Selon P. Soleillet, et Gouvet , le Djebel Amour devrait faire partie de la Gétulie, et l'on présume que la frontière Gétulie Maurétanie passait légèrement à l'Ouest d'Aflou, les Gétulies la parcouraient en tant que nomades.

Néanmoins la découverte de ces vestiges et la diversité de leur répartition autorisent à dire que la région d'El Ghicha n'était pas un simple lieu de passage mais qu'elle était habitée.

La présence de nombreux Ksar du XI siècle témoigne de la présence berbère des Benis-Rached dans la région.

## **7. EL Ghicha potentialités touristiques :<sup>60</sup>**

### **a) El Ghicha et curiosités naturelles :**

La commune d'El 'Ghicha dont une grande partie appartient au domaine du piémont de l'Atlas Saharien, celui du Djebel Amour et de la Gaâda, se distingue par deux limites physiques distinctes tout au long de son étend, à savoir : les montagnes et les plateaux.

#### **1) Les montagnes:**

Elles se subdivisent en trois ensembles

L'ensemble Nord-est et Est, est constitué par des Djebels, OUM DRANNE, GHARBI MARKEB, SENNAD,

L'ensemble Nord et Ouest est formé par le KEF GAADA et Djebel CHEBKA

L'ensemble Sud est constitué par les Djebels, BOU ZEBLA, GERGOUR, BEL AGOUR et MIMOUNA.



Figure 39: Montagnes el Ghicha-source : Les auteurs

<sup>60</sup> PAT (Plan D'aménagement Touristique) de la commune d'El Ghicha.

**2) Les Oueds :**

EL GHICHA est traversé par plusieurs cours d'eau. Les plus importants sont : Oued El Ghicha, Oued REGUIG, Oued SFISSIFA et Oued MELAH



Figure 41: : Oued el Ghicha-  
source : Auteurs



Figure 42: Oued el Reguig-Source :  
Auteurs



Figure 41: Oued el R'ha-source :  
GOOGLE

**3) Les sources d'eaux :**

Des sources abondantes et riches jaillissent de la montagne telles que : Aïn SFISSIFA, Aïn CHORANA, Aïn AMBA, Aïn ROFSA avec un débit est très important.



Figure 43 : Cascade Ain CHORANA-  
source : Auteur



Figure 44: : Cascade Ain SFISSIFA –  
source : google

**4) Les Jardins et Prairies:**

Ses jardins magnifiques s'étendent sur une largeur de 600m jusqu'à 1600m, en aval jusqu'à 200m en amont dans l'oued NOUGHAM, d'arbres fruitiers : figuiers, abricotiers, grenadiers, vignes.....etc.



Figure 47: jardin ER-ha-source :  
Auteur



Figure 46: jardin Ghicha-source :  
Auteur



Figure 45 : jardin Enfous-source :  
Auteur

## 5) Les forêts :

La forêt occupe une superficie très importante et englobe environ 13681ha. Elle occupe les régions les plus irriguées et les plus arrosées telles que KEF GAADA, Djebel CHEBKA, Djebel MIMOUNA, Djebel OUM DRANNE et GHARBI.

Ce groupement forestier est composé essentiellement de Pins Génévrier (ARAAR).

## 6) La faune et la flore :

La faune d'El Ghicha est très variée. Elle est composée de nombreuses espèces d'animaux mammifères comme une variété d'ânes sauvages; des quantités d'oiseaux comme la perdrix, le pigeon, la tourterelle ; des reptiles tels que lézard (fouette-queue), caméléon commun, tortue ou autres serpents... Il est à noter aussi la particularité d'un cheval d'origine arabe nomme Cheval Ouled Srour.<sup>61</sup>

El Ghicha comporte de plusieurs espèces végétales.

On distingue deux types:

- La forestière dominante telle que Pin d' Alep, le Génévrier de Phoenicie, Chêne vert, Génévrier Oxycèdre.
- La végétation secondaire essentielle : comme l'Alfa, le Romarin, l'Armoise, le Chardon Marie..

### b) El Ghicha et curiosités archéologiques<sup>62</sup>:

#### a) Gravures rupestres:

Elles sont concentrées :

Dans la région de Er-Ha à 5km au Sud d'El Ghicha sur les hauteurs de Djebel Er' Ha à coté de Oued El Ghicha une station composée de 10 gravures de différents animaux.

Dans la région de HADJRETE ESSBAA à 10km sur le parcours qui mène au moulin.

Dans la station de SFISSIFA à 10km à l'Ouest d'EL GHICHA, la plus importante des stations montrant une femelle d'éléphant défendant son petit contre un prédateur. Cette gravure a été adoptée par l'UNESCO en 1986 comme symbole la Journée mondiale de l'enfance.

Dans la station de HERAMLIYA à 3km au Nord d'EL GHICHA, une gravure montrant un éléphant.

Dans la région de KHETTARA des gravures montrant des autruches et d'autres dessins.....etc.

Dans la région dite EL HAMRA une gravure montrant le combat des bubales découverte en 1897 par le capitaine Raymond de la Gardette de Favier et le capitaine Alexandre Joly. Site classé en 1913 puis en 1968



Figure 50 : gravure Er-ha-source :  
Auteurs



Figure 50 : gravure Sfisifa-  
source : GOOGLE



Figure 50 : gravure de hadjeret  
eessbaa-source : GOOGLE

<sup>61</sup>PAT de la commune d'El Ghicha.

<sup>62</sup>PAT de la commune d'El Ghicha.

1) **Gravure du Ain Safsafa:**<sup>63</sup>

**Coordonnée géographique :**

La station est calculée linéairement en fonction de la latitude et de la longitude comme suit:

Degré est : E	Degré nord :N
2° 4'35.98"E	33°55'4.01"N

Tableau 3:représentant la situation géographique de la gravure



Figure 52:plan de situation- source :  
GOOGLE EARTH



Figure 52:gravure ain safsafa-source : ww.vitamine.dz

C'est l'une des plus belles mais aussi les plus célèbres gravures rupestres de l'Algérie. L'UNICEF l'a choisie en 1986 comme symbole de la protection de l'enfance. La remarquable scène montre un éléphant protégeant son éléphanteau guetté par une panthère.

1) **Gravure de l'Ain khottara :**<sup>64</sup>

Elle était découverte en 1897, appelée « Ain Khotara » (deux petits rhinocéros, trois mammifères indéterminés et une autruche de médiocre facture, un petit personnage linéaire d'époque libyco-berbère).

**Coordonnée géographique :**

Degré est : E	Degré nord :N
2° 7'25.00"E	33°57'22.00"N

Tableau 4 : représentant la situation géographique de la gravure



Figure 53 : plan de situation- source  
:GOOGLE EARTH

<sup>63</sup> AHMED HAMDI-maitre-assistant-département de sciences humaines. Université amar thelidji

<sup>64</sup> AHMED HAMDI-maitre-assistant-département de sciences humaines. Université amar thelidji



Figure 55 ; gravure el hamra-  
source AHMAD HAMDI



Figure 54 : Gravure khottara  
source :AHMAD HAMDI

**Gravure d'El Hamra:<sup>65</sup>**

**Coordonnée géographique :**

La station est calculée linéairement en fonction de la latitude et de la longitude comme suit

Degré est : E	Degré nord :N
2° 7'25.00"E	33°57'22.57"N

Tableau 5 : représentant la situation géographique de la gravure



Figure 56: plan de situation- source : GOOGLE  
EARTH

**El Hamra**, falaise gréseuse parallèle à l'Oued El Ghicha, a souvent été désignée, depuis sa découverte en 1897, sous le nom de la ville proche d'El Richa. Plusieurs de ses panneaux sont célèbres, figurant une ânesse et ses ânonns ou un combat de buffles. D'autres gravures représentent deux grands éléphants, un rhinocéros, un bœuf et des canidés de qualité médiocre.



Figure 58 ; gravure el hamra-source : ahmed Hamdi



Figure 58 : gravure lhamra-source Ahmed Hamdi

<sup>65</sup> AHMED HAMDI-maitre-assistant-département de sciences humaines. Université amar thelidji

c) ElGhicha et curiosités architecturales <sup>66</sup>:

a) Les Ksours :

El Ghicha est célèbre par ses divers sites historiques, notamment les vestiges du rempart du ksar Znakhra à l'Ghicha, et les ruines du ksar Reddada, (Ksar el-Farouj et ksar Dardz), ainsi que le palais rouge et le palais blanc de Tarifia, et le vieux ksar de Ghicha, et le palais de Bani Rashed au nord de Ghicha <sup>67</sup>



Figure 59 : le vieux ksar El Ghicha-  
source :vitamine.dz

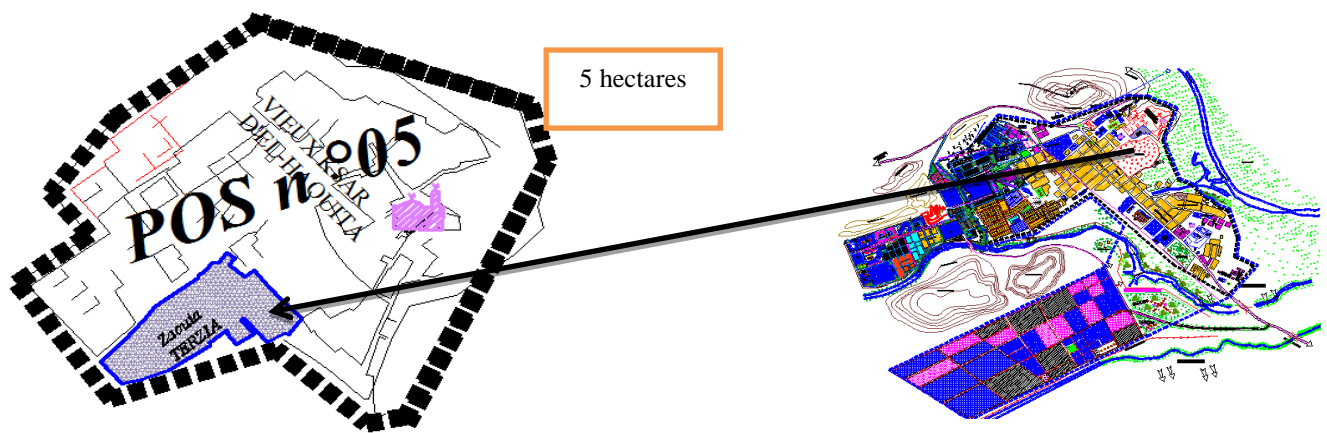

Figure 60 : plan de situation de vieux Ksar-source : PAT

b) Monuments Historiques :

➤ Moulin Reha :

Lors d'une expédition organisée au 19<sup>ème</sup> siècle par le Cercle militaire de TIARET, dirigé par le colonel NIQUEUX surpris par la beauté du paysage sauvage et pittoresque de la région, décida alors de faire construire en 1862 un moulin à eau sur le cours supérieur de l'oued El Ghicha à environ 02 km du Ksar par des tacherons espagnols. Appelé par les habitants locaux (R'HA), le site de ce moulin est exploité par les familles désirant passer des moments de détente et de divertissement ainsi que les touristes de divers pays.



Figure 61 : Moulin Er 'ha-Source : auteur

<sup>66</sup>PAT de la commune d'El Ghicha.

<sup>67</sup> <http://www.communeelghicha.dz/>

➤ **Le détenu d'Enfous :**

Le détenu de Enfous, est l'un des monuments historique de la région de l' Ghicha, il était construit pendant la période coloniale, ç'est un monument à vocation militaire, ce monument était un centre de tortures durant la guerre de libération nationale, et se trouve sur les hauteurs du village de Enfous



Figure 62 : Détenu de Enfous –source : auteurs

**d) El Ghicha et curiosités patrimoniale :**  
**Patrimoine matériel<sup>68</sup> :**

**a. Tapisserie :**

L'artisanat utilise la laine disponible localement comme matière première pratiquait généralement chez les familles, les femmes surtout, faute d'infrastructure adéquate la wilaya de LAGHOUAT, à travers ses communes, est réputée pour son tapis (ZERBIA) de haute qualité notamment la partie Nord de la wilaya à côté de AFFLOU est ses environs appelée localement ZARBIATES DE Djebel Amour. Ce grand tapis est généralement étendu à l'intérieur des tentes nomades, mais il est également utilisé dans les maisons des sédentaires de la région. Certaines familles aisées, on lui réserve, souvent, une pièce, un salon, dans lequel il occupe la plus grande partie du sol, entouré de matelas qui longent les murs. Ce tapis très épais protège des inconforts du sol du désert ainsi que du froid de la région. La région d'El Ghicha manifeste sa singularité par la variété des tapisseries se distinguant par leurs motifs, leurs couleurs et leurs utilisations.



Figure 66 : El Hayek



Figure 66 : Matrah el Adam



Figure 66 : Kassas la moda



Figure 66 : Zarbiet el Amour

**b. Les bijoux traditionnelles :**

Est l'un des secteurs d'artisanat les plus riches en l'Ghicha.

La région d'El Ghicha manifeste sa singularité par la variété des bijoux traditionnels tels que El bzima ; El halkhale ; La broche .se distinguant par leur forme ; et leur matériaux.



Figure 69 : El bzima



Figure 69 : El halkhale



Figure 69 : La broche

<sup>68</sup>Direction du tourisme

**Conclusion :**

Un des atouts majeurs de la zone touristique El Ghicha est son originalité. Une originalité qui s'exprime dans l'emplacement et l'utilisation de l'espace naturel. Cette préoccupation nous pousse à une réflexion globale afin de changer l'image du tourisme de la wilaya de Laghouat, en s'appuyant sur les principes suivants :

- ✓ La mise en place des conditions de création d'emploi par la valorisation des substances utiles et des ressources locales.
- ✓ Mettre en exergue les caractéristiques de la région et de ses sites de grandes valeurs touristiques.
- ✓ Faire apparaître les filières et les produits potentiels (tourisme de découverte, d'aventure, de bien être, de sport, de loisirs et de recherche scientifique...etc.).
- ✓ Conforter le privilège de l'existence des éléments naturels pour garder l'équilibre de l'environnement et de la biodiversité.

**I. Contexte territoriale :**

**II.1 Présentation Des zones à projetées :**

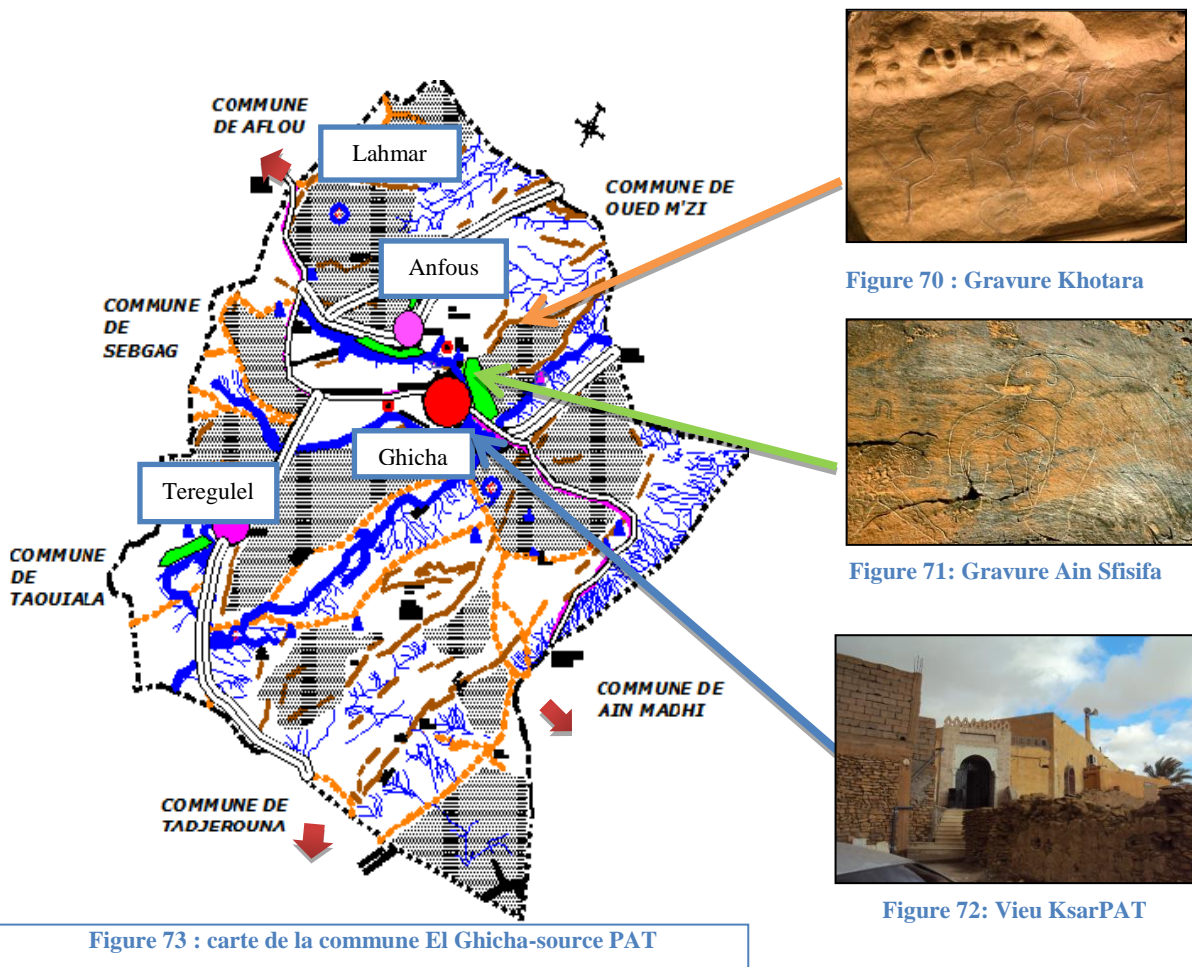

Figure 70 : Gravure Khotara

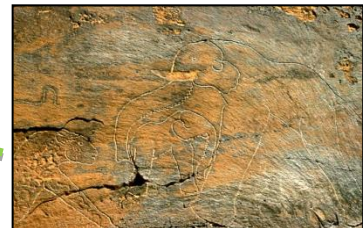

Figure 71: Gravure Ain Sfisifa



Figure 72: Vieu KsarPAT

Figure 73 : carte de la commune El Ghicha-source PAT

### A. Premier Site d'intervention :

#### ✚ Site touristique R'eha:

##### 1. Présentation : <sup>69</sup>

Le site touristique et paysagère de R'eha a été classé en 1913 et depuis l'indépendance l'Algérie a reclassé ce site en 1968.

La forme de site paysagère R'eha a été tracée par le Ministère du Tourisme et soutenu par des archéologues sur des bases suivantes :

- Le moulin.
- Les gravures rupestres.
- Les deux oueds (Oued Briche ; Oued El Ghicha).
- Les vues panoramiques.

##### 2. Pourquoi R'eha?

R'eha est l'un des sites touristiques de grande potentialité touristique doté des caractéristiques suivantes :

- Paysage naturel et vues panoramiques.
- Un espace rural à vocation agro-pastoral où la préservation de la nature est une priorité.
- L'existence d'un édifice historique.
- L'existence des objets préhistorique (gravures rupestres).
- La diversité de la faune et de la flore.

##### 3. Étymologie:

Le mot Er 'ha est l'appellation en langue arabe du moulin. Il a été construit par les français en 1862 pour moudre les grains.

##### 4. Situation :

Le site touristique Er' ha se situe au Nord-Ouest de l'agglomération chef-lieu El Ghicha, et au centre de la chaîne montagneuse Djebel Amour. Il se trouve à l'intersection des deux oueds « Oued Briche et Oued El Ghicha » et à 4 km de l'agglomération chef-lieu El Ghicha.





-  L'agglomération chef-lieu El Ghicha
-  Site touristique.
-  Oued El Ghicha.
-  Oued Briche



Figure 75 : Moulin Reha-source auteur

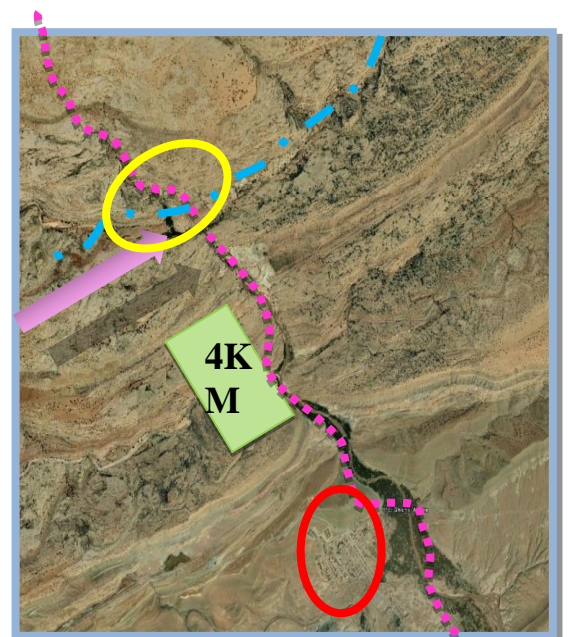

Figure 75: Plan de situation-source :google earth

<sup>69</sup> Direction du tourisme

### 5. Accessibilité:

L'accessibilité au site est assurée par une piste depuis la commune El Ghicha, ce qui limite l'attraction du site touristique (manque de moyen de communication entre l'agglomération chef-lieu et le site). Cette artère principale favorise la desserte de l'ensemble créé.

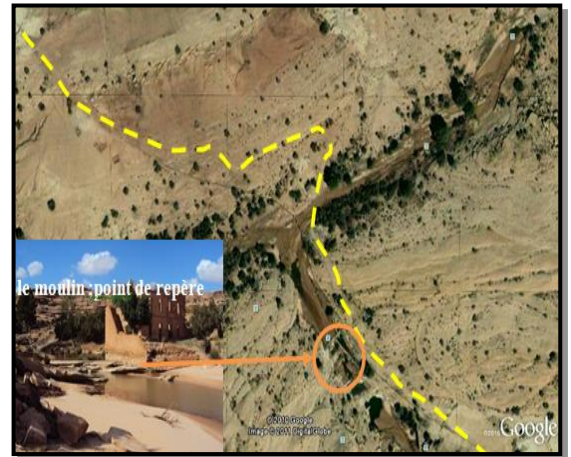

Figure 76: L'accessibilité de site Er 'ha Source :  
Google earth

### B. Deuxième site d'intervention :

#### ✚ Site historique et paysagère d'Enfous:

##### 1. Présentation du site :

Enfous est un village d'el Ghicha, c'est un site qui se caractérise par sa richesse en montagnes rocheuses, en verdure et ses vues panoramiques, le site a témoigné des événements historiques très importants, et tant de potentialités historiques, naturelles et touristiques.

##### 2. Etymologie :

Certaines sources ont dit qu'Enfous a pris son nom par rapport à sa forme, qui désigne une forme de la main.

##### 3. Situation :

Le village d'Enfous est situé au nord-Ouest de l'agglomération chef-lieu El Ghicha au bord de la chaîne montagneuse djebel Gaada sur Tazrin

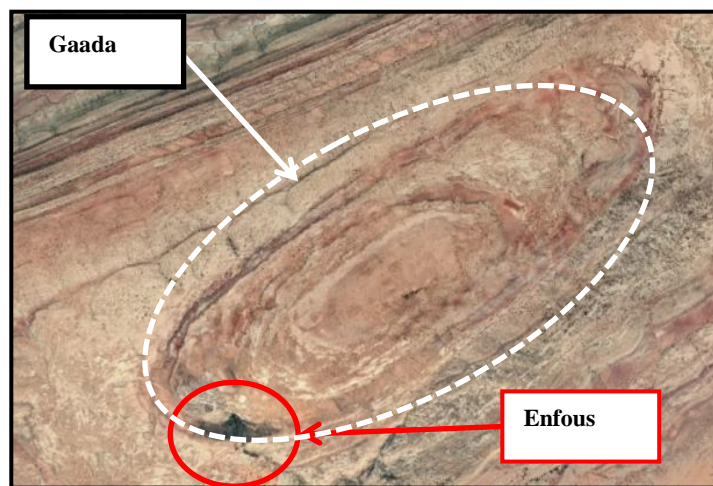

Figure 77: plan de situation-Enfous-Sourçe- GOOGLE EARTH

**4. Les valeurs Du site :**

➤ **Valeur historique :**

La région de Enfous est historiquement riche, plusieurs événements ont y pris place, tel que la bataille de Chouabir, où plus de 1375 français ont été tués.



Figure 78:monument national de Chouabir

➤ **Son emplacement géographique**

Le site a un emplacement géographique important vu qu'il se situe sur une colline ce qui le permet d'avoir une grande relation visuelle avec le reste de la région.

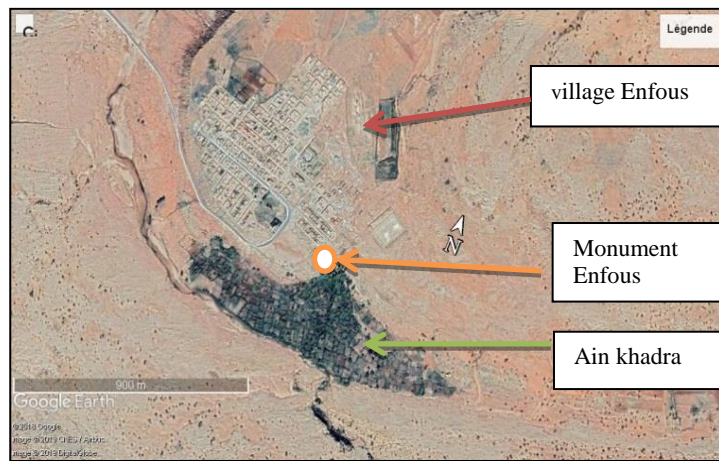

**A. Figure 79: situation géographique Enfous- source: Google earth**

➤ **Couverture végétale**

Une grande couverture végétale Appelée l'Ain Khadra d'une surface de 2818m<sup>2</sup>.



Figure 80: couverture végétale d'enfous-source auteurs

➤ **Richesse en montagnes rocheux**

Vu que le site se trouve dans un massif montagneux, il est riche en montagnes rocheux.



Figure 81: montagne rocheux d'enfous-source:google

➤ **Une source d'eau naturelle**

Ce qui le qualifie d'être un terrain fertile pour les études et les recherche



Figure 82:source d'eau -source:auteur

➤ **Valeur Architecturale**

Le site abri un monument historique important, qui existait depuis la période colonial, et qui témoignait de grands évènements historique, avec des spécificités spatial, architecturales et géographique, c'est l'ancien détenu d'Enfous



Figure 83: detenu d'enfous-source: auteur

A. les limites du site d'intervention :



Ain el Khattara



Vue vers Enfous



L'Ain khadra

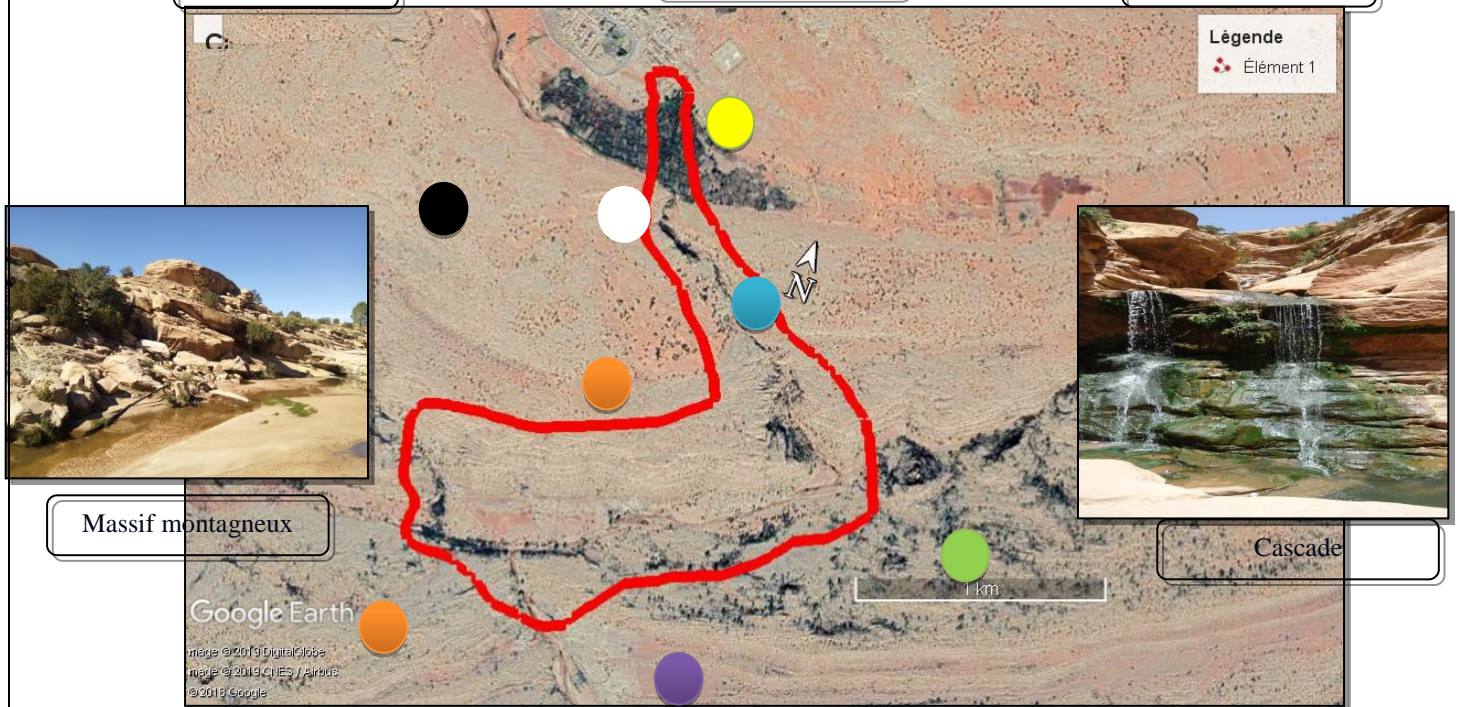

Massif montagneux

Cascade

Google Earth

image ©2019 DigitalGlobe  
image ©2019 CNES / Airbus  
©2018 Google



Massif montagneux



Agglomération chef-lieu



Terrain forestier

Figure 84: Les limites du site d'interventions –élaboré par l'auteur

Légende :

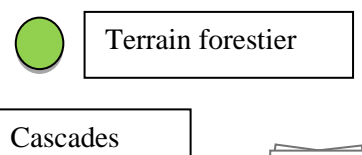
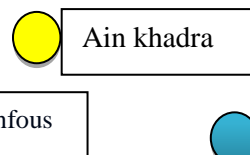
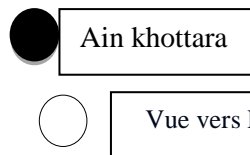
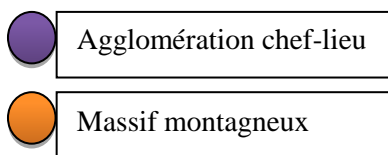

**A. Détails du site :****1- la superficie de l'aire d'étude :**

Le site s'étale sur une superficie de 152 hectares, surface en moyenne déclivité (pente varie entre 5 et 38%).

**2- Nature juridique du site touristique :**

- 35% de la globalité fait partie du domaine forestier.
- 65% de la surface du site sont des terrains domaniaux.

**3- La géologie de la région :**

Le site touristique objet de notre étude est caractérisé par les formations géologiques suivantes :

- Des formations quaternaires constituées essentiellement par des croûtes calcaires et des roches gréseuses.
- Des formations argileux-gréseuses appartenant au tertiaire.
- Il Ya aussi une présence des formations argileux-calcaires.

**4- La géotechnique du terrain :**

Le site est généralement stable, favorable à la construction, et ne présente aucun risque de glissement.

**5- La sismicité de la région :** Sur le plan sismique la région fait partie de la zone I caractérisée par une sismicité faible.**6- les servitudes :** La servitude occupe une surface égale à 4.5 hectares, elle englobe les deux oueds (Oued El Ghicha et Oued Briche).**7- Topographie du site:**

Terrain naturel à protégé d'une forme irrégulière constitué d'une surface de 30 hectares. Les altitudes sont: en amont : 1047m et 963 m en aval. Le terrain est accidenté avec une déclivité qui varie entre 5% et 38%.

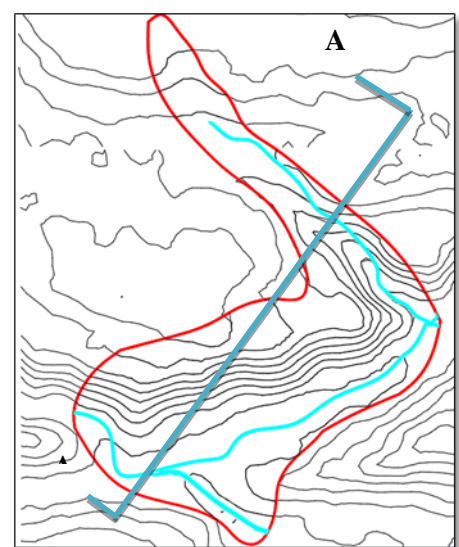

Figure 85: plan de topographie de site/source : auteurs

La coupe de terrain :

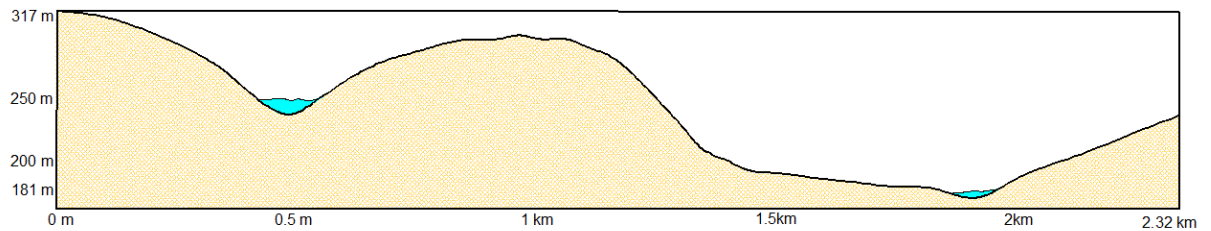

Figure 86 : coupe topographique AA- source : Auteurs

### C. Diagnostic du site:

On a fait un diagnostic du site à trois niveaux, au niveau d'accessibilité, au niveau d'aménagement, au niveau des monuments historiques du site. et au niveau de gravures rupestres

#### A- Au niveau d'accessibilité :

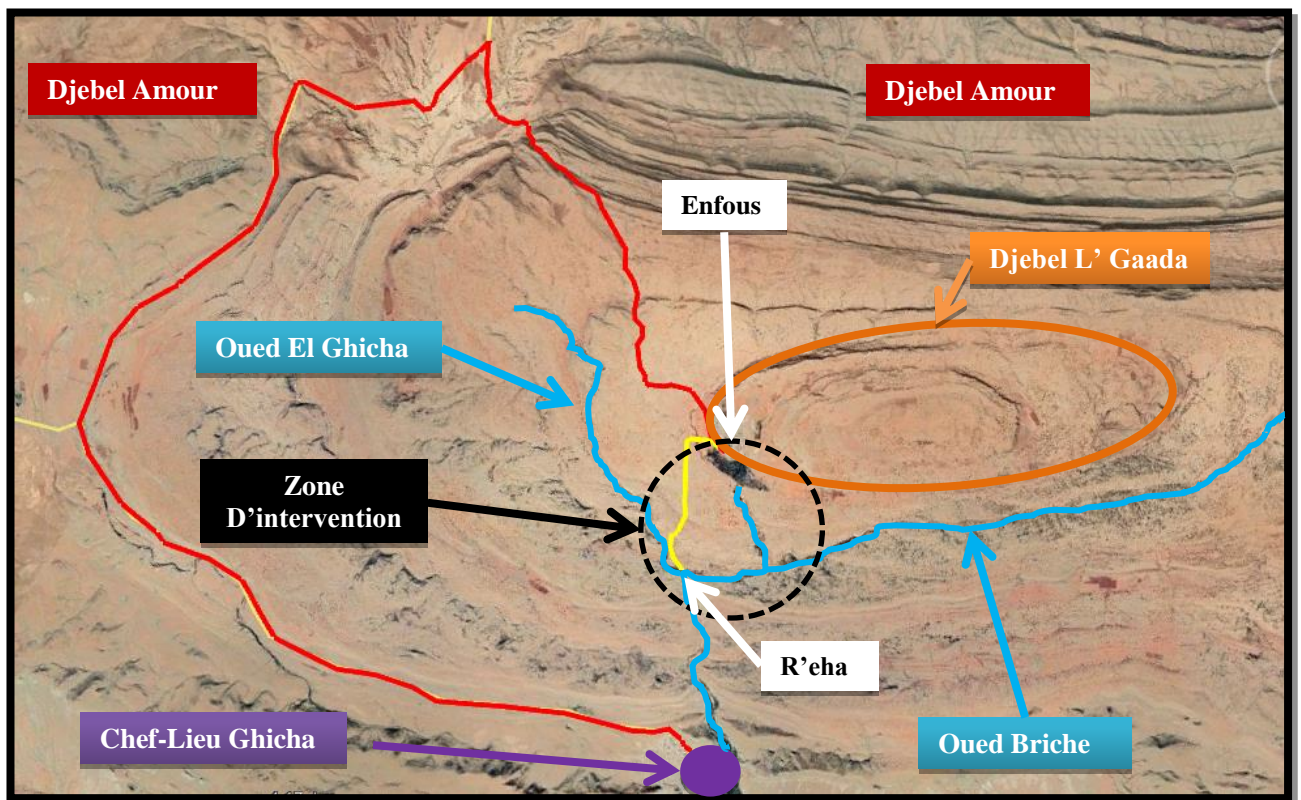

Figure 87: Diagnostic du site El' Ghicha au niveau d'accessibilité

Circuit piéton R'eha -Enfous

Circuit mécanique Ghicha -Enfous

- L'accessibilité du site R'eha vers Enfous est assurée seulement par un circuit piéton (piste) 2,66 km.
- Manque d'accessibilité mécanique de site R'eha vers Enfous.
- La présence d'une seule accessibilité mécanique du chef-lieu l'Ghicha vers Enfous qui est trop longue (30km)
- Le site souffre d'un isolement par rapport à la région Ghicha.

**B- Au niveau d'aménagement :**



Figure 88 : Massif montagneux-  
source : auteurs

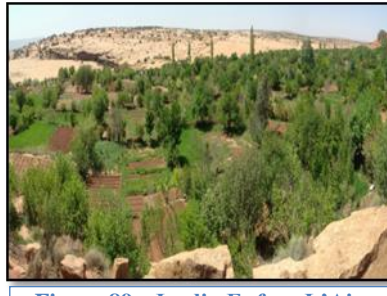

Figure 89 : Jardin Enfous L'Ain  
IKhadra-source GOOGLE



Figure 90 Source d'eau naturelle  
source : auteurs

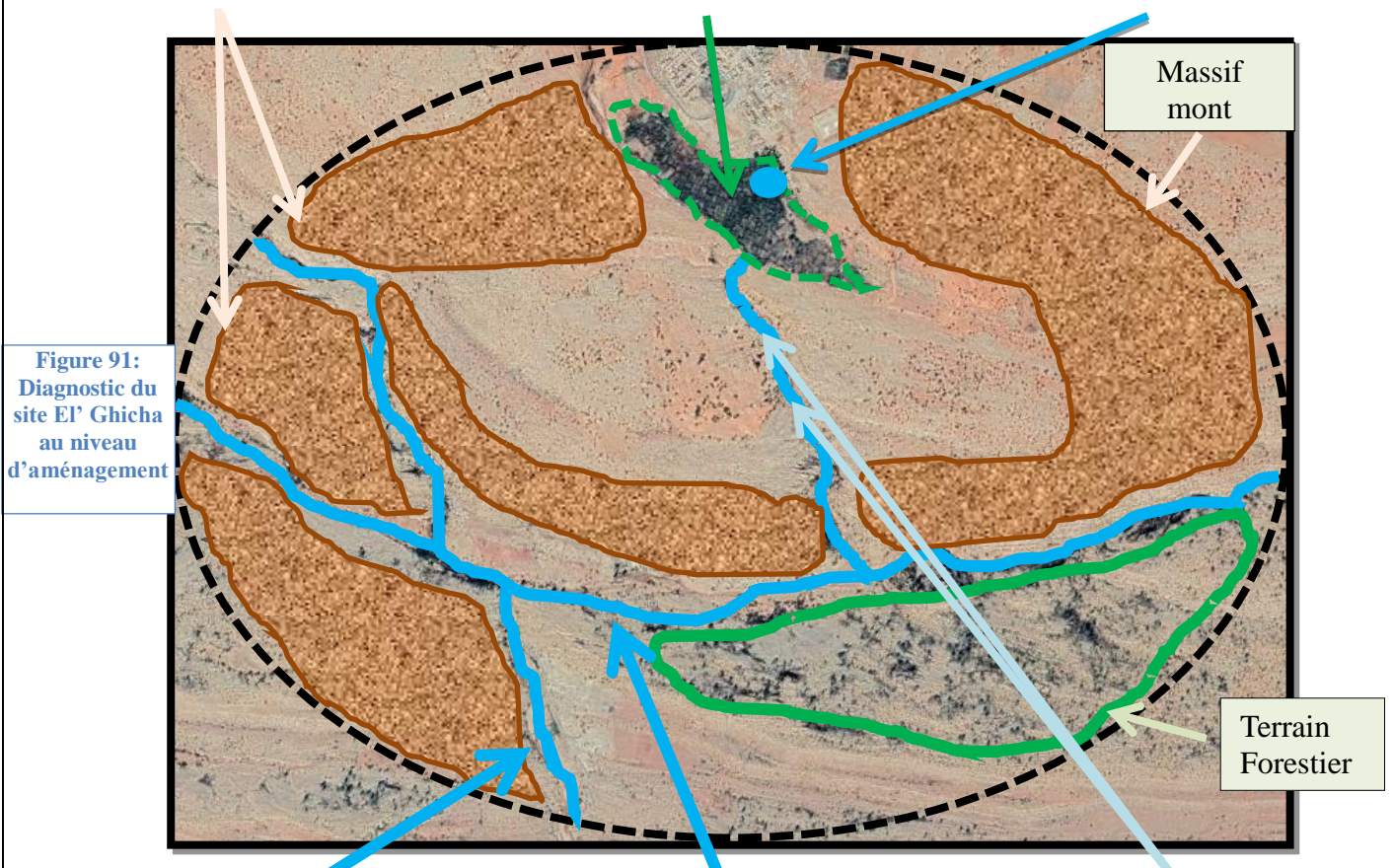

Figure 91:  
Diagnostic du  
site El' Ghicha  
au niveau  
d'aménagement



Figure 94: Oued Ghicha



Figure 93: Oued Briche



Figure 92: Cascades et espace de détente  
non aménagé

- Un patrimoine naturel riche mais délaissé et en état de dégradation avancé.
- L'absence des aires de stationnement.
- Une végétation en voie de dégradation et un milieu physique délaissé.



Figure 97: vers Gravure Safsafa

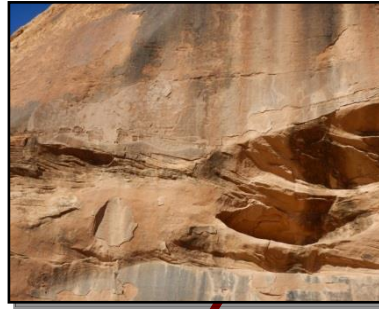

Figure 95: Gravure Elkhottara-source



Figure 96: Gravure El'hamra source :

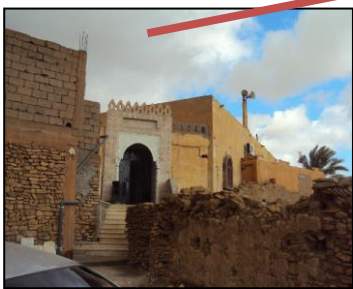
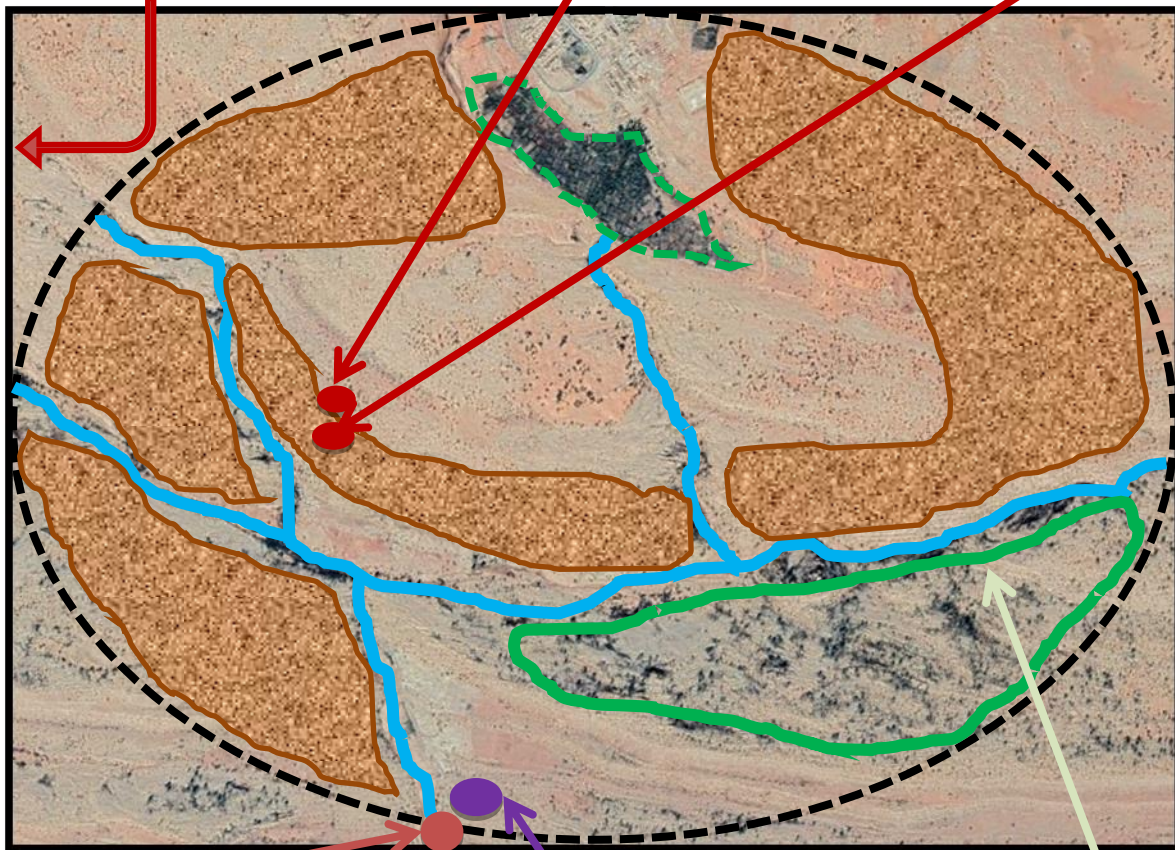

Figure 98: Vers Le vieux Ksar



Figure 99: vers Chef-lieu Ghicha



Figure 100: Terrain forestier

- Le site abri Des gravures rupestres qui ont une originalité géologique et archéologique. Avec une grande importance patrimoniale et historique. Qui méritent une protection bien étudiée
- Absence d'un produit phare, notamment produits artisanaux de la région.



Figure 101: Terrain Matico-source :auteurs



Figure 102: Aménagement du site. Source; Auteurs



Figure 103: Aménagement du site-source :auteurs

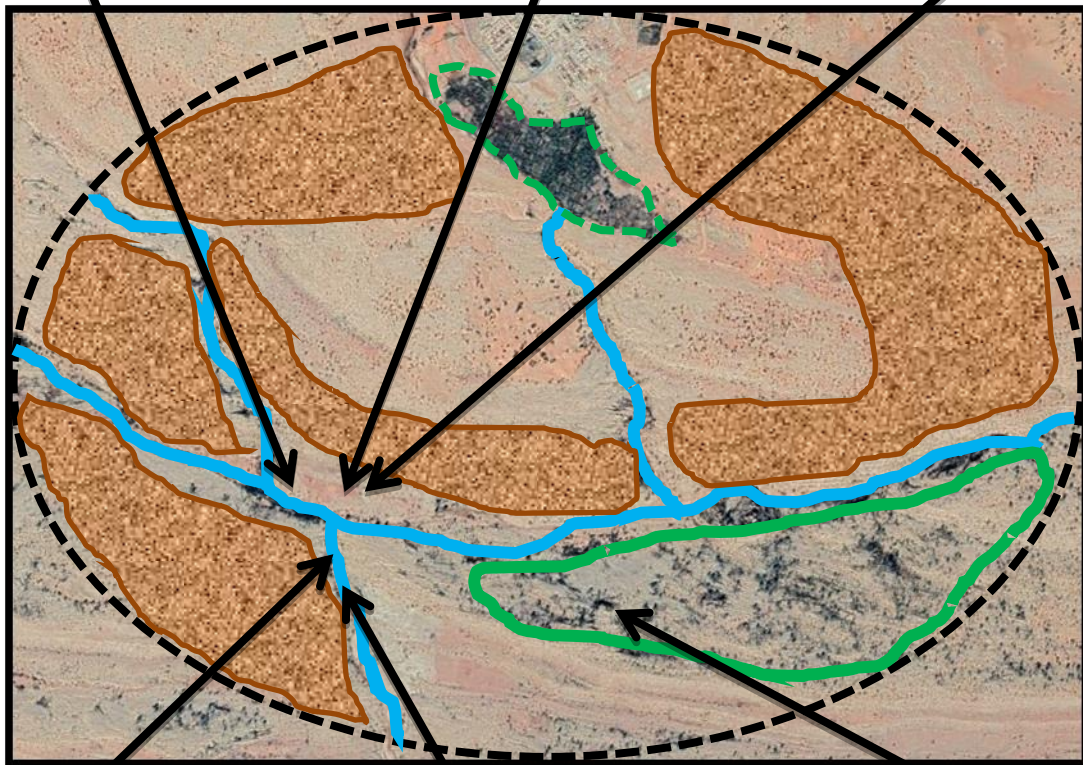

Figure 104: Les canaux du réseau AEP-source :auteurs



Figure 106-regard-source :auteurs

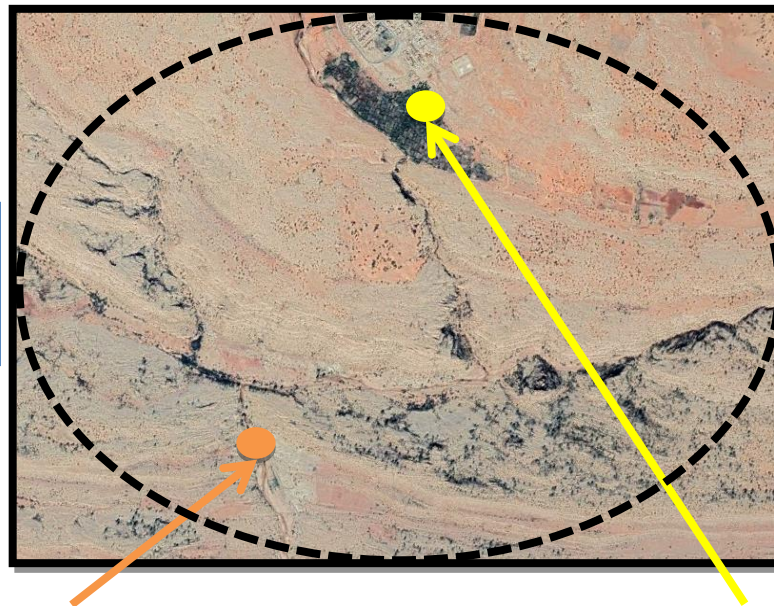

Figure 105: terrain forestier non exploité-source :auteurs

- Un Site mal aménagé, laque des espaces de détente.
- Installation non étudié des réseaux d'AEP, qui défigurent l'aspect visuel du site.

**C- Au niveau des monuments historiques du site :**

**Figure 107: Diagnostic du site El' Ghicha au niveau des monuments historique du site**



**Moulin Reha**

- valeur historique
- Authenticité
- Valeur architecturale
- originalité fonctionnelle



**Détenu de Enfous**

- valeur historique
- valeur stratégique
- Valeur architecturale
- Valeur mémoratif

- Ce moulin est considéré comme un monument historique particulier grâce a valeur historique et son originalité fonctionnelle et son authenticité formelle Mais malgré ses valeur set potentialités touristiques, historique, et naturelles, il reste délaissé et négligée. Et souffre d'une dégradation certaine.

- Ce monument semble victime de l'incompréhension des décideurs, la négligence en ce qui concerne la préservation et l'exploitation du patrimoine et le manque de sensibilisation dans la société. malgré ses valeurs historiques, naturelles et touristiques, le monument est actuellement complètement délaissée et négligée, et en état de ruines.

### D- Au niveau des gravures rupestres :

- La présence de nids d'oiseaux
- L'effondrement d'une partie de la montagne contenant la station
- L'accumulation de terre et de sable sur les façades rocheuses
- Protection des gravures avec des produits en fer ayant un effet négative.
- Croissance des plantes, des herbes

#### ✚ Facteurs de détérioration de la lithographie des roches:

Les facteurs affectant les détériorations des roches peuvent être déterminés en fonction de cinq facteurs principaux:

##### a. Facteurs géophysiques:

- C'est l'effet du gel, dégel, du à l'exposition continue au rayonnement solaire et du changement de température entre les saisons ou le même jour (entre la nuit et le jour) et le vent

##### b. Facteurs géochimiques:

- Qui sont principalement la formation d'impuretés chimiques sur les roches et de sels dissous résultant de Précipitations et dépôts de poussière et de sable sur les fissures

##### c. Facteurs humains:

Les facteurs les plus dangereux qui ont provoqué la destruction des gravures rupestres et qui constituent un danger constant

##### d. Facteurs animaux:

Il peut s'agir d'insectes ou d'animaux et d'oiseaux qui influent d'une manière ou d'autre sur les dessins que ce sont les oiseaux qui ont le plus d'influence. Les nids sont alors un bon terreau pour les insectes, un piège pour le sable et le sol pour devenir un lieu pour les plantes



Figure 108: l'effet sur les gravures rupestres-  
source :vitamine.dz



Figure 109: protection en fer-source:  
vitamine.dz



Figure 111: protection des gravures rupestres -  
source:google



Figure 110: mal placement de la  
clôture -source :Google

**+ Interventions proposées :**

- ✓ Opérations de nettoyage périodiques avec des techniques et des outils appropriés.
- ✓ Protéger les zones des gravures avec des clôtures de protection bien intégrée dans le site.
- ✓ Proposer un système pour refléter la lumière du soleil sur des roches gravées

**+ Recommandations :**

A propos des gravures rupestres et leur mesure de protection, on a établi une liste de recommandations, qui va mettre en valeur ces bien culturel, et on la fait à l'aide du programme de PPSMVSS de sidi Makhoulf, vu que les stations de l'Ghicha ne fait pas partie du programme :

**a) Gestion et direction des sites archéologiques :**

- La préparation du plan d'exploitation et de maintenance de ces sites archéologiques
- Limiter toutes les données et mesures nécessaires pouvant être utilisées dans l'exploitation et la gestion de ces biens culturels,
- Sur la base des données analysées précédemment, la gestion et l'exploitation de ces sites doivent être intégrées et cohérentes, en respectant l'équation protection et exploitation, c'est-à-dire ne pas se dominer, et que cette harmonie et cette harmonie entretenue contribuent à la durabilité de l'intégrité et de l'authenticité de ce bien culturel.

**b) Les mesures de protection sont complétées par les éléments suivants :**

- Mise à disposition de postes de garde permanents pour les protéger du vandalisme
- Protéger les sites archéologiques en utilisant l'éclairage nocturne.
- Protection des stations archéologiques avec une barrière bien intégrée
- Protection des stations archéologiques contre les facteurs d'érosion dus aux eaux pluviales

**c) Guide des visiteurs dans les stations archéologiques:**

Les solutions correctement prises en charge doivent permettre un accès facile aux personnes. Grâce à notre étude, nous pouvons affirmer les solutions suivantes:

**▪ Diriger les parcours des visiteurs:**

Les parcours des visiteurs doivent être placées en fonction de l'emplacement des gravures, de manière à ce qu'elles soient faciles à regarder et à entretenir en même temps, en créant un couloir et une plate-forme avec des barrières empêchant les visiteurs de pénétrer dans la station. La largeur de la plate-forme est de 2 mètres. Couleur des roches.

## ✚ **Recommandations :**

### **A. Au niveau d'accessibilité :**

- On propose un circuit mécanique qui relie les l'agglomération chef-lieu el Ghicha avec Reha et Enfous
- Remplacer la piste par un circuit piéton entre Reha et Enfous
- Insérer un téléphérique au niveau de la zone basse ain l'khadra pour faciliter l'accès vers Enfous et profiter des paysages

### **B. Au niveau d'aménagement :**

- Elaborer un plan d'aménagement global qui englobe toute les entités dont un village paysager contient.
- Intégrer le projet d'aménagement dans le site en respectant les potentialités particulières du site

### **C. Au niveau des monuments :**

- Revivre et mettre en valeur les monuments en ruines –Reha et Enfous- et les réintégrer dans le projet global afin de revaloriser encore plus le site et ses différents atouts.  
Les expériences passées avec des sites archéologiques efficaces ont montré que leur succès nécessite la participation des acteurs suivants:

- ❖ **Ministère de la culture:** Le seul organisme national responsable de la gestion et de la préservation des biens culturels.
- ❖ **Les archéologues:** à travers leur expérience et leur connaissance des sites archéologiques
- ❖ **Les architectes** qui à travers eux il est possible d'identifier les options d'intégration du site, et l'ingénierie de design d'intérieur qui inclura le site si nécessaire.
- ❖ **Psychologues et éducateurs:** leur rôle est essentiel dans la conception du projet en identifiant les besoins de chaque catégorie de visiteurs: enfants, adolescents et grand public.
- ❖ **Acteurs culturels et patrimoniaux.** En promouvant le site, par exemple, le tourisme.
- ❖ **Citoyens et leurs associations.** En intégrant le site à la réalité sociale et culturelle de la population.

### **D. Au niveau des gravures rupestres :**

A propos des gravures rupestres et leur mesure de protection, on a établi une liste de recommandations, qui va mettre en valeur ces bien culturel, et on la fait à l'aide du programme de PPSMVSS de sidi Makhoulouf, vu que les stations de l'Ghicha ne fait pas partie du programme :

#### **1Gestion et direction des sites archéologiques :**

- La préparation du plan d'exploitation et de maintenance de ces sites archéologiques
- Limiter toutes les données et mesures nécessaires pouvant être utilisées dans l'exploitation et la gestion de ces biens culturels,
- Sur la base des données analysées précédemment, la gestion et l'exploitation de ces sites doivent être intégrées et cohérentes, en respectant l'équation protection et exploitation, c'est-à-dire ne pas se dominer, et que cette harmonie et cette harmonie entretenue contribuent à la durabilité de l'intégrité et de l'authenticité de ce bien culturel.

**d) Les mesures de protection sont complétées par les éléments suivants :**

- Mise à disposition de postes de garde permanents pour les protéger du vandalisme
- Protéger les sites archéologiques en utilisant l'éclairage nocturne.
- Protection des stations archéologiques avec une barrière bien intégrée
- Protection des stations archéologiques contre les facteurs d'érosion dus aux eaux pluviales

**e) Guide des visiteurs dans les stations archéologiques:**

Les solutions correctement prises en charge doivent permettre un accès facile aux personnes. Grâce à notre étude, nous pouvons affirmer les solutions suivantes:

**▪ Diriger les parcours des visiteurs:**

Les parcours des visiteurs doivent être placés en fonction de l'emplacement des gravures, de manière à ce qu'elles soient faciles à regarder et à entretenir en même temps, en créant un couloir et une plate-forme avec des barrières empêchant les visiteurs de pénétrer dans la station. La largeur de la plate-forme est de 2 mètres. Couleur des roches.

**Panneaux de signalisation :**

Afin de bien guider les visiteurs à l'intérieur et l'extérieur des zones, il existe plusieurs types de panneaux :

- ❖ **Panneaux de direction:** leur objectif est de diriger les visiteurs vers les différentes entités du projet
- ❖ **Panneaux de sécurité:** le but de leur position est d'alerter les visiteurs des stations archéologique ; des zones de dépression, oued, cascade
- ❖ **Panneaux éducatifs :** ont pour objectif de définir le site en développant des informations historiques.

Approche conceptuelle-  
L'aménagement globale du site El'Ghicha -

**Introduction :**

Le tourisme est un processus de diversification et d'enrichissement des activités économique, sociales et culturel, et de développement humain à partir de la mobilisation concertée des responsables des acteurs et de toutes les ressources dont disposent le territoire.

-Un des atouts majeurs du site paysager d'El Ghicha est son originalité ; une originalité qui s'exprime dans l'emplacement et l'utilisation de l'espace naturel.

Cette préoccupation nous pousse à une réflexion globale afin de changer l'image du tourisme de la région de l'Ghicha

**I. Présentation du projet :**

- a) **Nom du projet:** village touristique de loisir culturel à Ghicha
- b) **Définition du projet:** conception d'un village touristique à Ghicha
- c) **Nature du projet:** touristique - récréatif – culturel
- d) **Taille du projet:** Le projet s'adresse aux touristes de l'intérieur et de l'extérieur, ainsi qu'aux touristes étrangers.

**II. Les objectifs du projet:**

- Fournir une attraction touristique.
- Attirez l'attention sur la nature pittoresque de la région et donnez-lui son caractère distinctif.
- Souligner l'identité de la région en termes de points de repère, coutumes et patrimoine
- Montrer la culture de Ghicha de manière attrayante

**III. Les aspects du projet :**

- ✚ Aspect touristique : fournisse une destination touristique pour attirer les touristes nationaux et étrangers.
- ✚ Aspect culturelle: Reflète la culture de la région et fournit un lieu pour des expositions et des célébrations traditionnelles.
- ✚ Aspect économique: attirer des devises étrangères, et créé une main d'œuvre
- ✚ Aspect esthétique: augmenter la qualité de la région et ajouter des éléments esthétiques pour embellir son image

**IV. La nécessité du projet:**

- ✚ L'absence de projets touristiques au niveau de la région et de la willaya de Laghouat, malgré l'emplacement et l'importance dont le site comporte
- ✚ Et il représente une destination touristique importante pour le pays devrait être l'utilisation maximale d'eux

**V. L'idée du projet :**

- ✚ Attirer les touristes vers un site emblématique reliant la nature montagnaise et la patrimoine local, ainsi qu'Un lien entre quatre éléments: Patrimoine archéologique ;la culture locale ,les monuments historiques, et la richesse naturelle de la région.

## VI. Utilisateurs du projet:

- + Visiteur local : vient souvent pour divertir à des moments différents, surtout en vacances, Les week-ends, les fêtes et les événements
- + Les touristes (du reste du pays et hors de l'Algérie) passent des périodes variables
- + Travailleurs du projet: représentants de les administrateurs, et les employés

### 1. Activités de base du projet:



Schéma 7 : Schéma représentant les activités mères du projet. Source : Auteurs

## A. Village touristique :

C'est un lieu de résidence et de divertissement à construire dans des zones attrayantes et naturelles et ces stations sont situées Au bord de la mer ou des montagnes.

C'est un lieu de détente, de confort ou de divertissement qui attire les vacanciers Attire de plus en plus de touristes et de visiteurs, de sorte que certains pays souhaitent en faire un des éléments les plus importants du tourisme

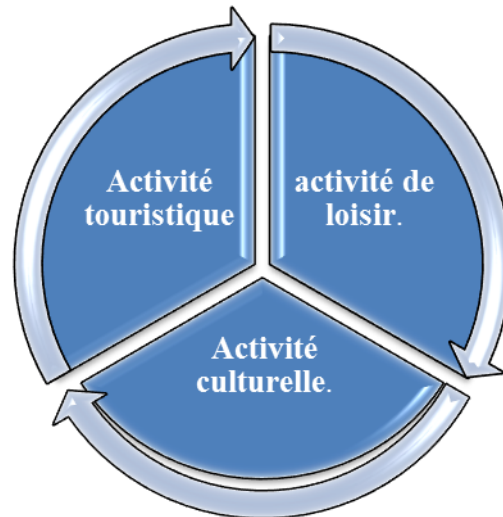
L'idée de la station est de créer un environnement de loisirs homogène qui relie les différentes fonctions et les intègre à l'environnement.<sup>70</sup>

<sup>70</sup> Mountain Resort Project-Sudan

**VII. Les principes de conception initiaux pour l'exploitation de village touristiques:**<sup>71</sup>

Il n'y a aucun doute que la création d'une image du village dans l'esprit du touriste est l'un des fondements de la conception les plus importants pour le travail, ce qui peut être réalisé de plusieurs manières, notamment:

- 1) Profitez au maximum du site et de sa géographie.
- 2) Élaborez un plan pour le développement futur du village.
- 3) Utilisation optimale des ressources naturelles disponibles.
- 4) Visualisez les services disponibles en fonction de l'emplacement et du climat.
- 5) Fournir des opportunités de communication avec les populations locales et d'introduction de cultures différentes

**3) Les composant du village touristique:**<sup>72</sup>

Le village touristique est composé de 3 composantes principales



schéma 7 : schéma représente les composantes du village touristique-source: Mountain Resort Project-Sudan

<b>composant spatial</b>				
<b>Principale</b>			<b>secondaire</b>	
<b>Espaces de loisirs</b>	<b>Espaces touristiques</b>	<b>Résidentiel</b>	<b>Service</b>	<b>Administrative</b>
<b>Restauration</b>	<b>Exposition</b>	<b>Logement des bungalow</b>		
<b>Le téléphérique</b>	<b>Célébrations</b>	<b>Administration</b>		
<b>détente</b>	<b>Commerce</b>	<b>Restaurant</b>		
<b>Natation</b>	<b>Service</b>			
<b>Promenade</b>	<b>Culture</b>			
<b>Air de jeux</b>				

Tableau 6 : schéma présente les composant spatiale du village : source Mountain Resort Project-Sudan

<sup>72</sup> Mountain Resort Project-Sudan



Tableau 7:: representant les composantes humaines du projet-source : Mountain Resort Project-Sudan



schéma 9 : représentant les espace résidentiels du projet- source : Mountain Resort Project-

#### 4) Proposition du programme :

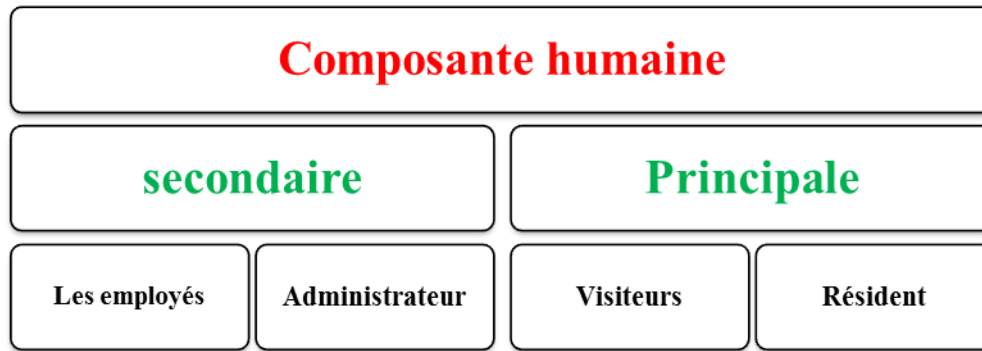
##### Zone d'hébergement :

##### 1) Les bungalows :

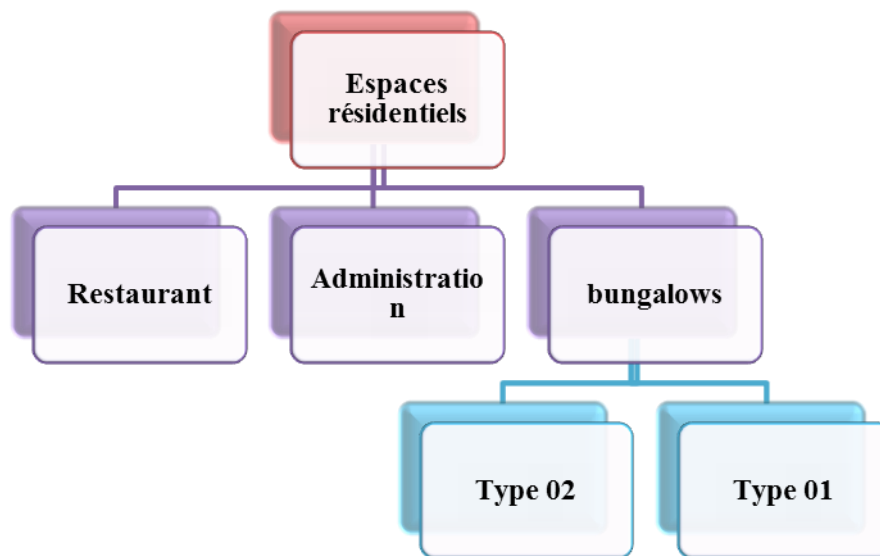
Pour répondre aux besoins des clients, le programme se divisera essentiellement en: 2 types

##### ❖ Bungalow type 01 :

La superficie des bungalows Destinés aux couples est de 58 m<sup>2</sup>

<b>Surface</b>	<b>Espace</b>
16 m <sup>2</sup>	Chambre
15 m <sup>2</sup>	Le salon
6 m <sup>2</sup>	Cuisine
18 m <sup>2</sup>	Terrasse
5 m <sup>2</sup>	WC
<b>58 m<sup>2</sup></b>	<b>Surface totale</b>

Tableau 8 : tableau surfacique bungalows :type 01 – source : auteurs

❖ **Bungalow type 02 :**

Le deuxième type de bungalows est destiné pour Une famille de 4 personnes : 72m<sup>2</sup>

Tableau 9 : tableau surfacique bungalows :type 01 – source : auteurs

Surface	Espace
28 m <sup>2</sup>	Chambre
15 m <sup>2</sup>	Le salon
6 m <sup>2</sup>	Cuisine
18 m <sup>2</sup>	Terrasse
5 m <sup>2</sup>	WC
72 m <sup>2</sup>	Surface totale

Nombre total des clients : 250.

- Les bungalows type(01) : 36      36\*58 = 2088m<sup>2</sup>
- Les bungalows type (01) : 84      84\*72 = 6048m<sup>2</sup>

2) **Restaurant :**

Surface	Espace
30 m <sup>2</sup>	Cuisine
80 m <sup>2</sup>	La salle principale
18 m <sup>2</sup>	administration
10m <sup>2</sup>	dépôt
18 m <sup>2</sup>	Service
50m <sup>2</sup>	Terrasse
15m <sup>2</sup>	WC homme
15m <sup>2</sup>	WC femme
236m <sup>2</sup>	Surface totale

Tableau 10 : tableau surfacique du restaurant – source : auteurs

3) **Administration :**

Surface	Espace
16 m <sup>2</sup>	Accueil
30 m <sup>2</sup>	Salle d'attente
20 m <sup>2</sup>	Bureau de directeur
20 m <sup>2</sup>	Bureau de secrétaire
20 m <sup>2</sup>	Bureau de comptable
8 m <sup>2</sup>	Sanitaires
94m <sup>2</sup>	Surface totale

Tableau 11 : tableau surfacique de l'administration– source : auteurs

### Les entités de la zone service et accessoire



Schéma 9: : schema détaillée des entités de la zone service et accessoire- source : Auteurs

<b>Zone service et accessoires</b>	
<b>Surface</b>	<b>Espace</b>
160 m <sup>2</sup>	Atelier artisanal (tapisserie et tissage)
30 m <sup>2</sup>	Exposition (4 types d'exposition)
20 m <sup>2</sup>	Un musée à ciel ouvert : - Parc botanique - Parc zoologique
20 m <sup>2</sup>	infirmierie
20 m <sup>2</sup>	Boutique
8 m <sup>2</sup>	Sanitaires
18 m <sup>2</sup>	Archive
50 m <sup>2</sup>	Salle de réunion
142 m <sup>2</sup>	Surface totale

Tableau 12: programme surfacique de la zone service et accessoire: source : Auteurs

- Administration

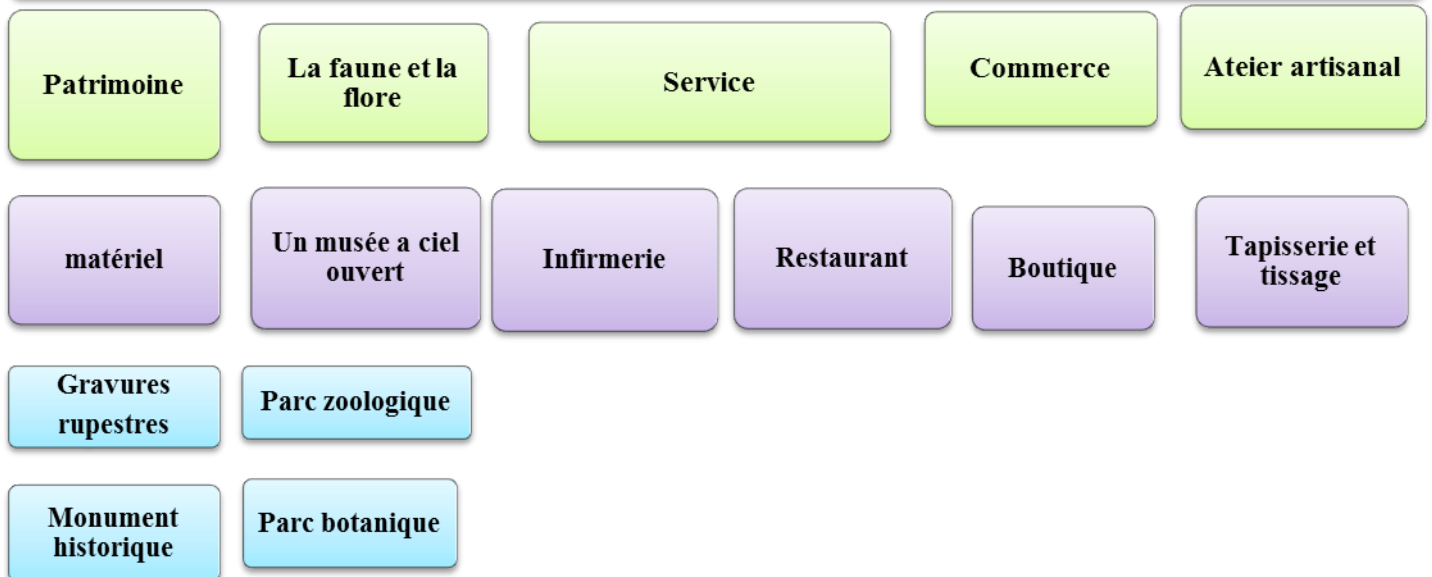
Surface	Espace
16 m <sup>2</sup>	Accueil
30 m <sup>2</sup>	Salle d'attente
20 m <sup>2</sup>	Bureau de directeur
20 m <sup>2</sup>	Bureau de secrétaire
20 m <sup>2</sup>	Bureau de comptable
8 m <sup>2</sup>	Sanitaires
18 m <sup>2</sup>	Archive
50 m <sup>2</sup>	Salle de réunion
142 m <sup>2</sup>	Surface totale

Tableau 13 : programme surfacique de l'administration: source : Auteurs

 Zone de loisir :



Schéma 10 : schéma présente les différents espaces de loisir-source: auteur

Surface	Espace
250 m <sup>2</sup>	Aire de jeux
400 m <sup>2</sup>	Jardin d'eau
70 m <sup>2</sup>	Restaurants
9200 m <sup>2</sup>	Piscine en plein air
122 m <sup>2</sup>	Administration
190m <sup>2</sup>	Stations Téléférique
37105m <sup>2</sup>	Zone de camping
47337 m <sup>2</sup>	Surface totale

Tableau 14: programme surfacique de la zone service et accessoire: source : Auteurs

### Genèse et évolution du projet

- **La 1ère étape :** la topographie On a commencé par faire le plan de topographies du site pour mieux comprendre son aspect naturel

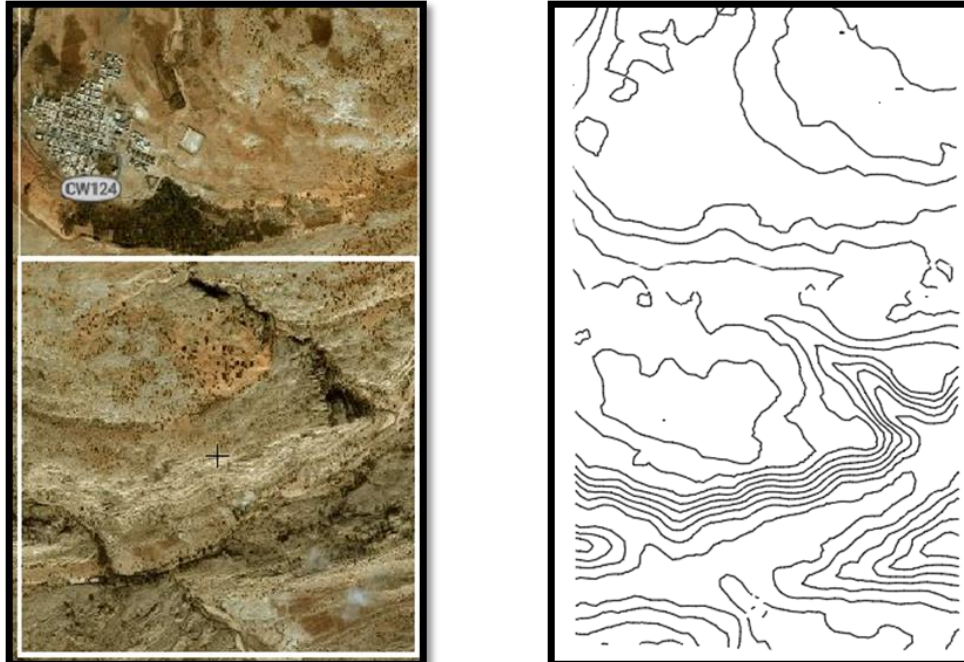

Figure 113 : topographie du site source : auteur- sketch up

Notre site d'intervention est limité naturellement par des chaînes montagneuses, ainsi que les Deux Oueds : Oued el Ghicha et oued Briche

Notre site d'intervention est limité naturellement par des chaînes montagneuses, ainsi que les Deux Oueds : Oued el Ghicha et oued Briche

Notre site d'intervention est limité naturellement par des chaînes montagneuses, ainsi que les Deux Oueds : Oued el Ghicha et oued Briche

Notre site d'intervention est limité naturellement par des chaînes montagneuses, ainsi que les Deux Oueds : Oued el Ghicha et oued Briche

- L'axe structurant du site
- Les lignes directrices

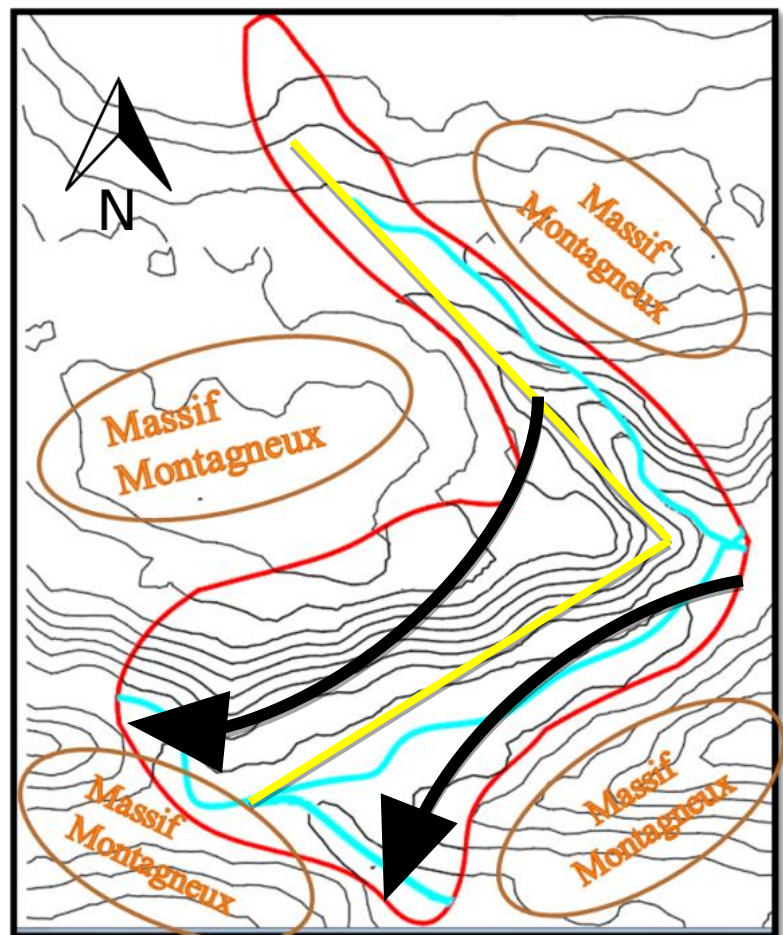

Figure 114 :L'axe structurant et les lignes directrice du site

- **Etape 02 : L'accessibilité :**

on peut accéder à notre site d'intervention par deux entrées officielles.  
La création des parkings à l'extérieur pour éviter l'encombrement et garder l'aspect naturel.



Entrée vers Chef-lieu El Ghicha



Entrée Vers Enfous



Parking

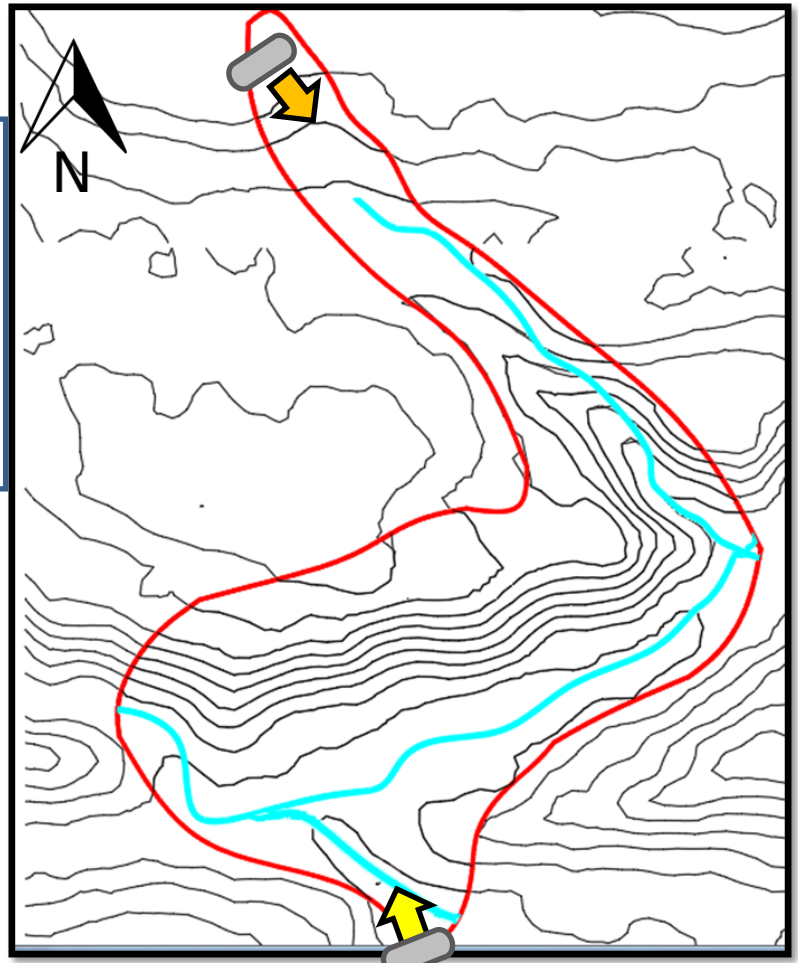

Figure 115 : schéma du principe repercent L'accessibilité source : Auteure

- **Etape 3:** localisation des éléments initiaux du site

On a localisé tous les éléments importants déjà troué dans le site :

- Les 2 oueds
- Les gravures rupestres (Zone de protection)
- Le moulin
- Le détenu Enfous
- L'Ain El'khadra
- Les cascades

L'implantation des parkings intérieurs et le téléphérique

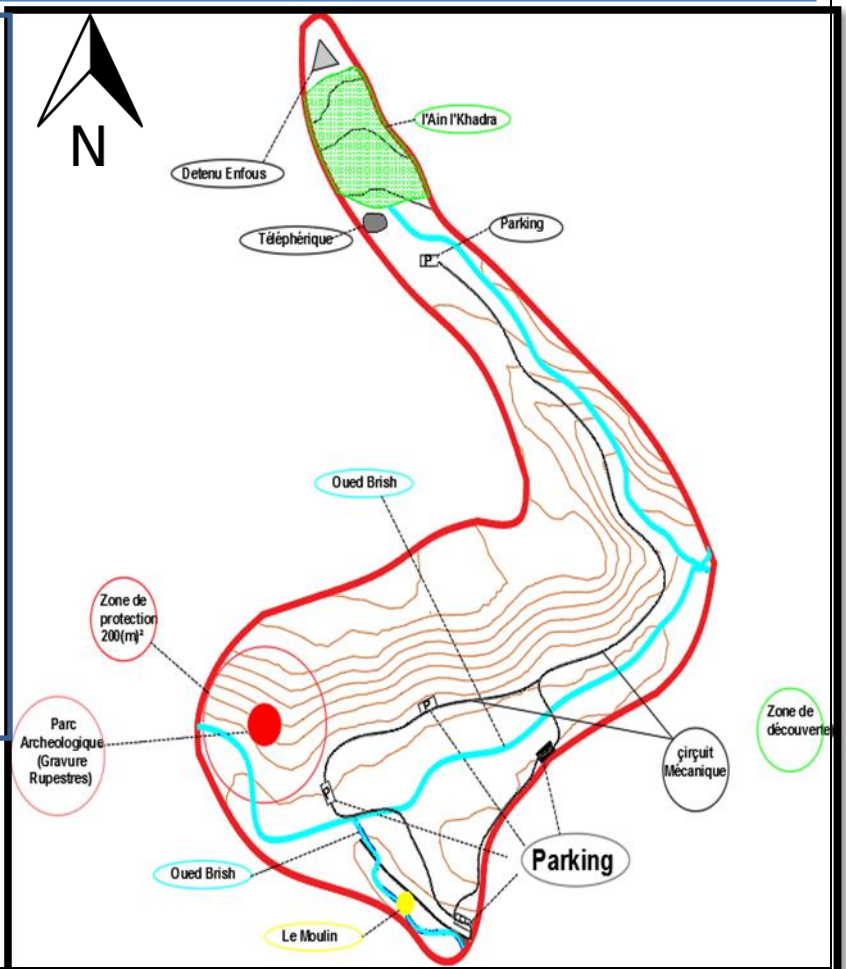

Figure 116 : schéma du principe repercent localisation des éléments initiaux du site  
Source : Auteure

**Etape 4: Zoning :**

Notre projet essaye de suivre la morphologie du terrain. On a la présence de plusieurs parcelles qui sont le résultat de l'intersection de 2 oueds (oued Briche-oued el Ghicha) et les massifs monts.

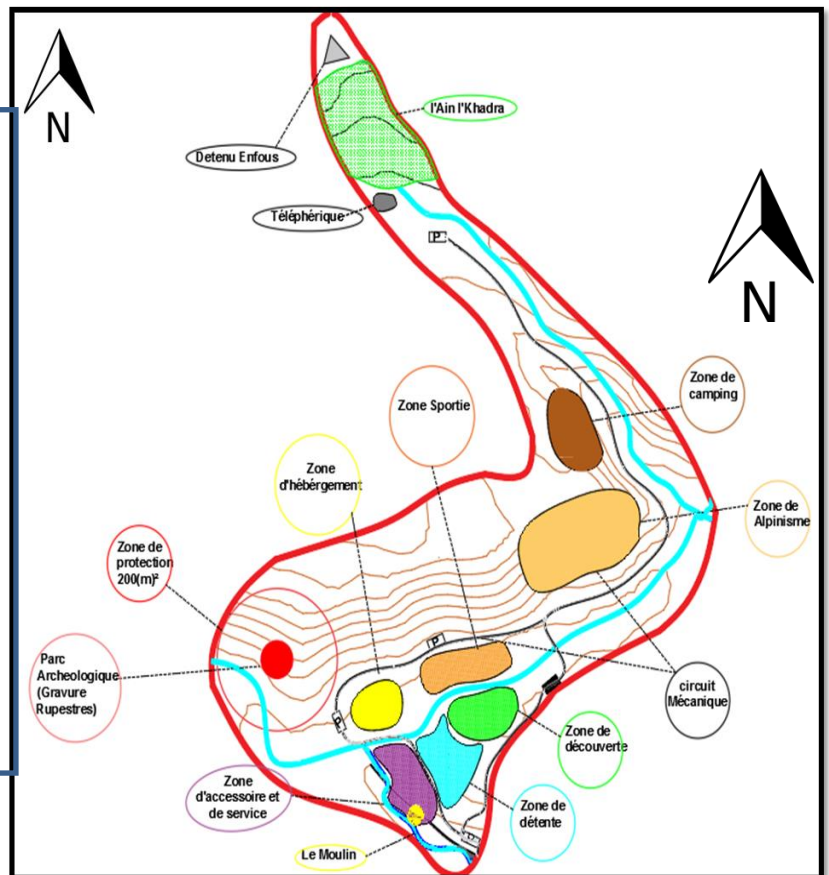

Figure 117: schéma du principe repercent le zoning Source : Auteurs

**Etape 5: création des différents parcours:**

le parcours piéton, c'est un parcours qui permet au touriste de visiter toutes les entités du projet.,  
ce parcours peut être guidé par des guides touristiques qui accompagnent le visiteur en lui présentant les sites,  
il peut être aussi non guidé c'est à dire le touriste peut circuler librement dans le site mais à l'aide des panneaux de signalisation qui se trouvent dans le site, ou bien des schémas des plans du projet.

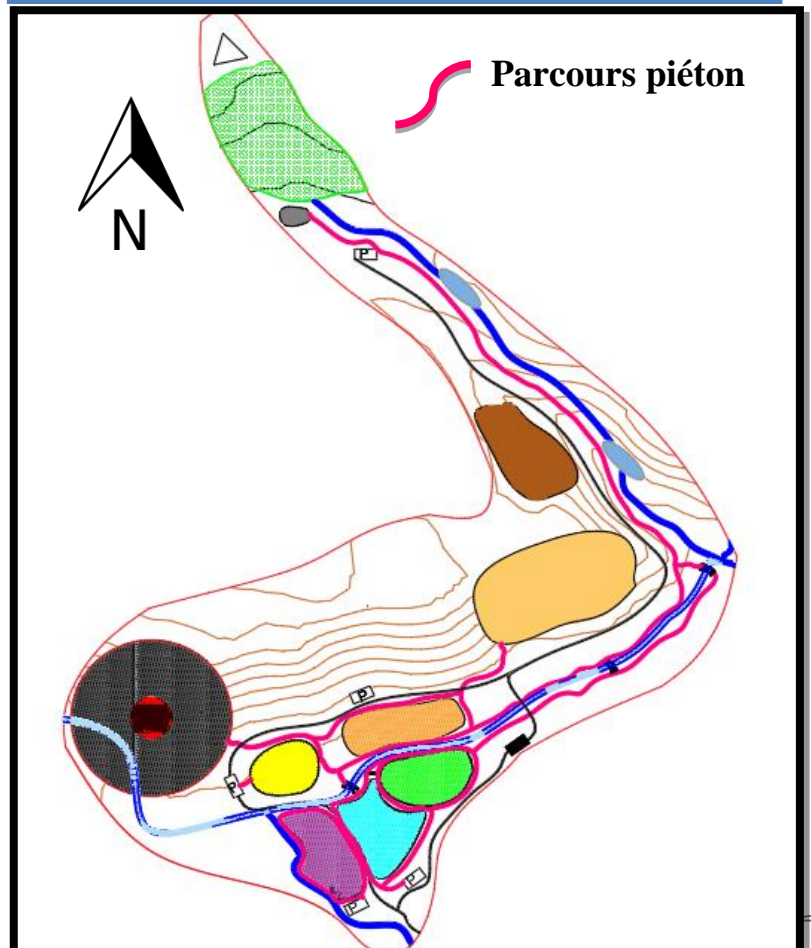

Figure 118 : schéma du principe repercent Parcours piéton Source : Auteurs

le parcours de santé, il s'agit d'un parcours d'urgence, on a choisi que ce parcours doit être indépendant des autres parcours, il est donc placé à la limite du projet, pour faciliter sa circulation et pour qu'il ne soit pas gêné par les autres véhicules, (il est en juxtaposition avec le parcours mécanique mais a sa propre voie) il doit être relié aussi avec l'infirmierie, cette dernière doit être située dans le point le plus proche de toutes les entités (en cas d'urgence)

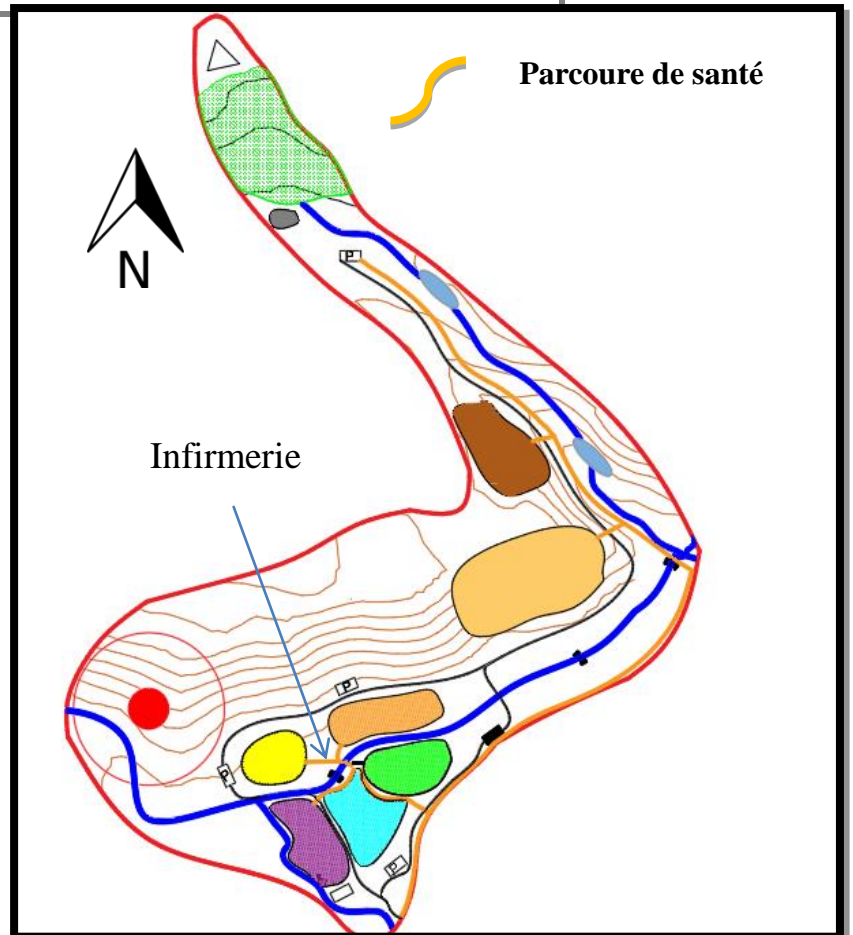

Figure 119 : schéma du principe repere Parcours de santé Source :

**Etape 6: schéma de principe :**

Après la superposition des parcours et des zones on obtient le schéma de principe de notre projet d'aménagement

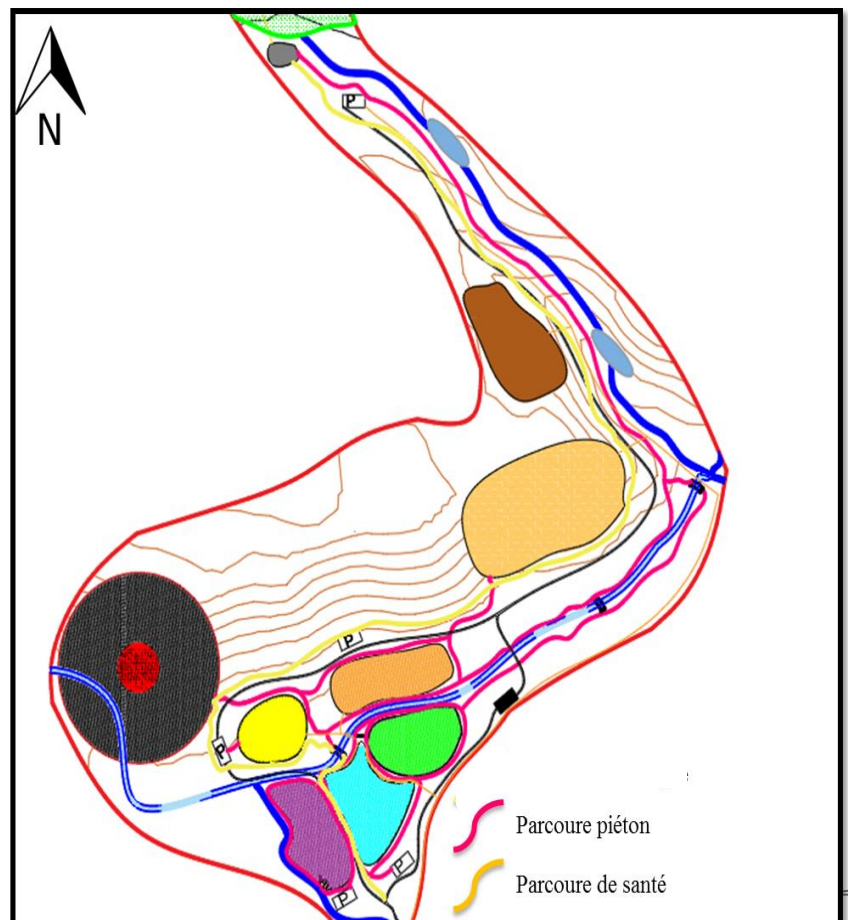

Figure 120: schéma du principe Source : Auteure

**Formalisation du projet en 2D : (voir annexe 01)**

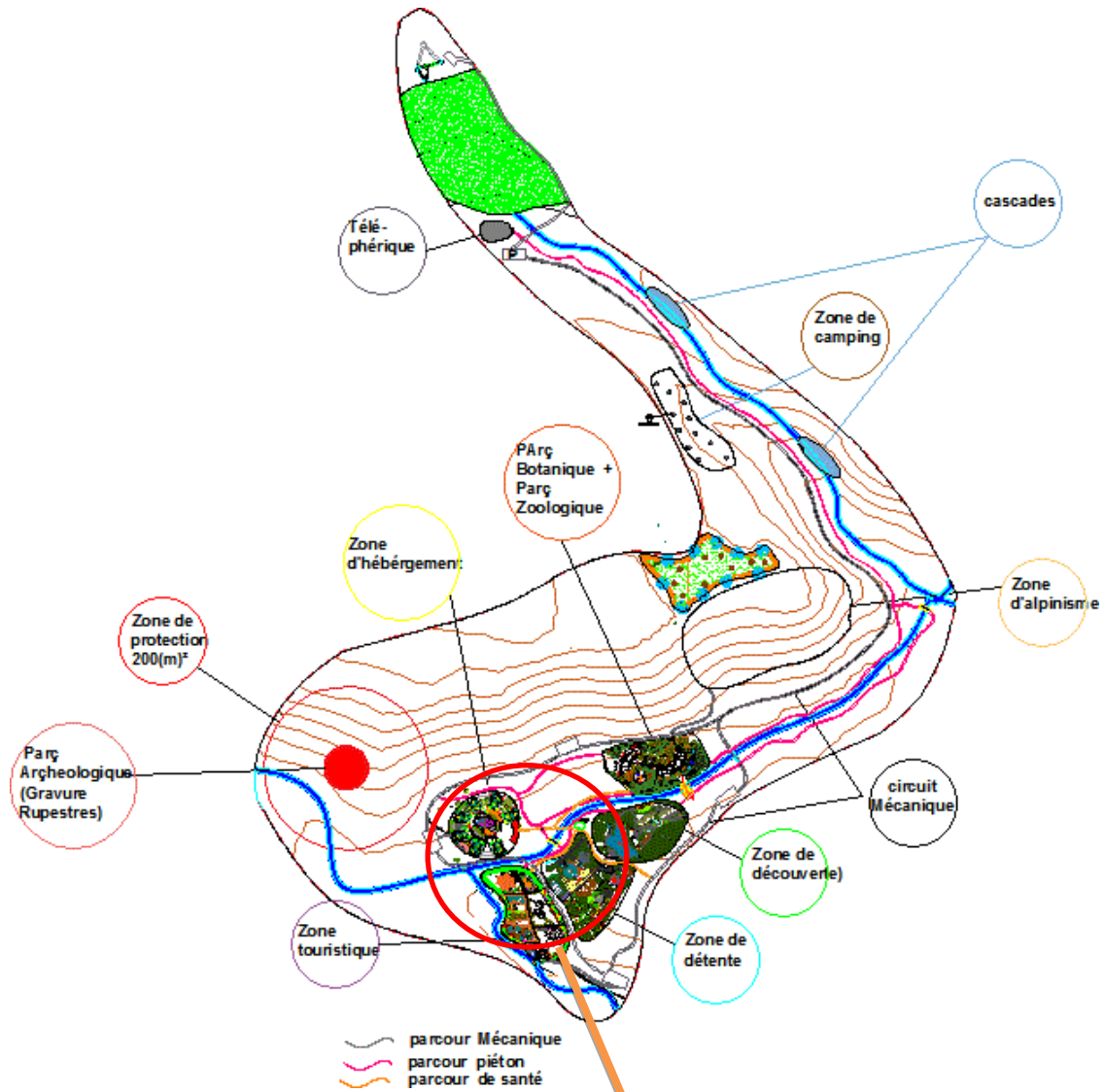
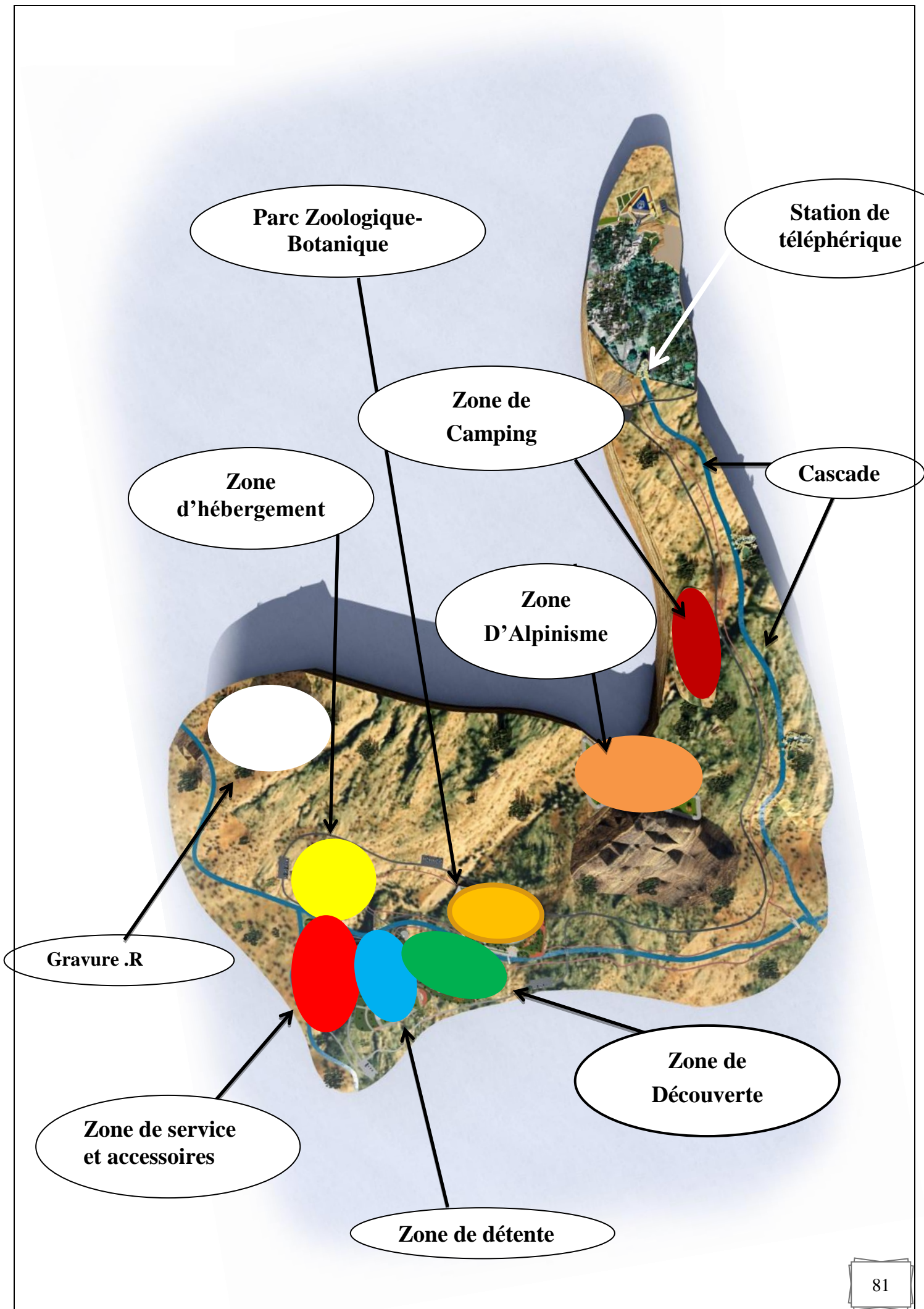

Figure 121: illustration du projet en 2D





**Aménagement des Zones :**

**1- Zone d'hébergement :**

- On a opté pour une Organisation radial:
- Le Restaurant au milieu et les entités résidentiels à la périphérie
- L'accueil juste à l'entrée de la zone



Figure 122: vue en 3D sur la zone d'hébergement source : Auteure

On a inspiré la forme des bungalows à partir des coquilles d'escargot qu'on a trouvé lors de nos visites au site

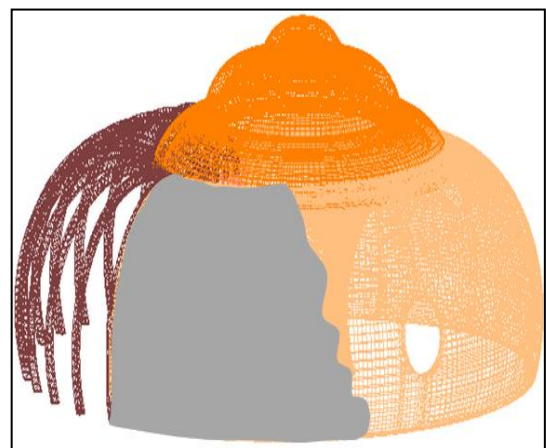

Figure 123 : photo présente l'inspiration de la forme des bungalows



Figure 126: vue en 3D sur les bungalows- source : Auteur

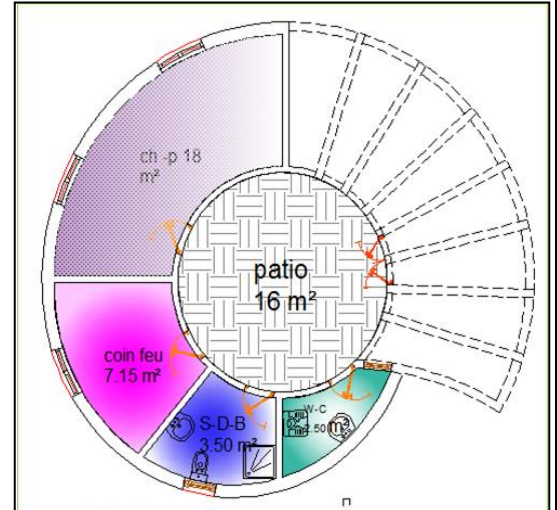

Figure 126: plan d'hébergement source : Auteur



Figure 126 : vue en 3D sur la zone d'hébergement source : Auteur

## 2- Aménagement de la zone d'accessoires et de service :

Dans cette zone, on a épousé la forme de la zone avec la forme du oued, et a propos l'organisation intérieure de la zone on a suivi les courbes de niveau du site.



Figure 128: vue en 3D sur la zone d'accessoire et de service source : Auteure



Figure 127: vue en 3D sur la zone d'accessoire et de service source : Auteure

**✚ Les ateliers d'artisanat :**

Nous avons opté aussi pour des bijoux  
Traditionnels de la région  
Comme kholkhal qui se caractérisent  
Par sa forme particulière.



Figure 129 : el kholkhal traditionnel source : Google

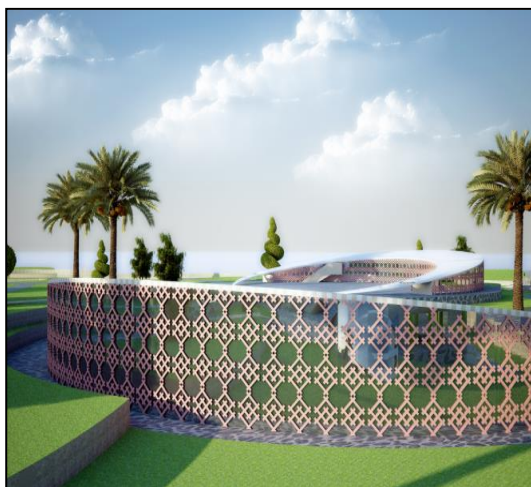

Figure 130 : vue en 3D sur les ateliers d'artisanat



Figure 131 vue en 3D sur la zone d'accessoires et de service\_source : Auteure

- ✚ **Restaurant** : On a inspiré la forme de restaurant de la forme de tente arabe (El Khīma). C'est un abri pour les résidents de la région qui se sont connu par leur bon accueil, sympathie ; leur modestie et leur hospitalité et générosité.



Figure 132 : vue sur le restaurant source : Auteure

- ✚ **Administration**

Les parois du Administration de la zone d'accessoires et de service\_ sont recouvertes d'un traitement en relief reproduisant les gravures rupestres représentant l'art pariétal de la région.



Figure 134: les gravure rupestre Source: Auteure



Figure 135: un zoom sur le traitement de façades

✚ **Les boutiques :**

On a adapté le principe de fragmentation, qu'on a déjà vu dans l'un des exemples analysés précédemment



Figure 137: les appart-hôtels du par dounya Alger-Source: Dounyaparç.com



Figure 137: sur les boutiques En 3D-source: Auteurs

On a inspiré la forme des boutiques depuis les aqueducs du moulin Reha



Figure 138: boutique



Figure 139: les aqueducs du moulin - source: Auteur

### 3- Aménagement de la zone d'escalade :

On a choisi cette zone pour qu'elle soit dédiée à l'activité d'alpinisme, u la grande dépression qu'elle obtient, avec une petite zone aménagée des espace de repos et un dépôt pour les outils de l'activité



Figure 140: Vue 3D sur la zone d'escalade

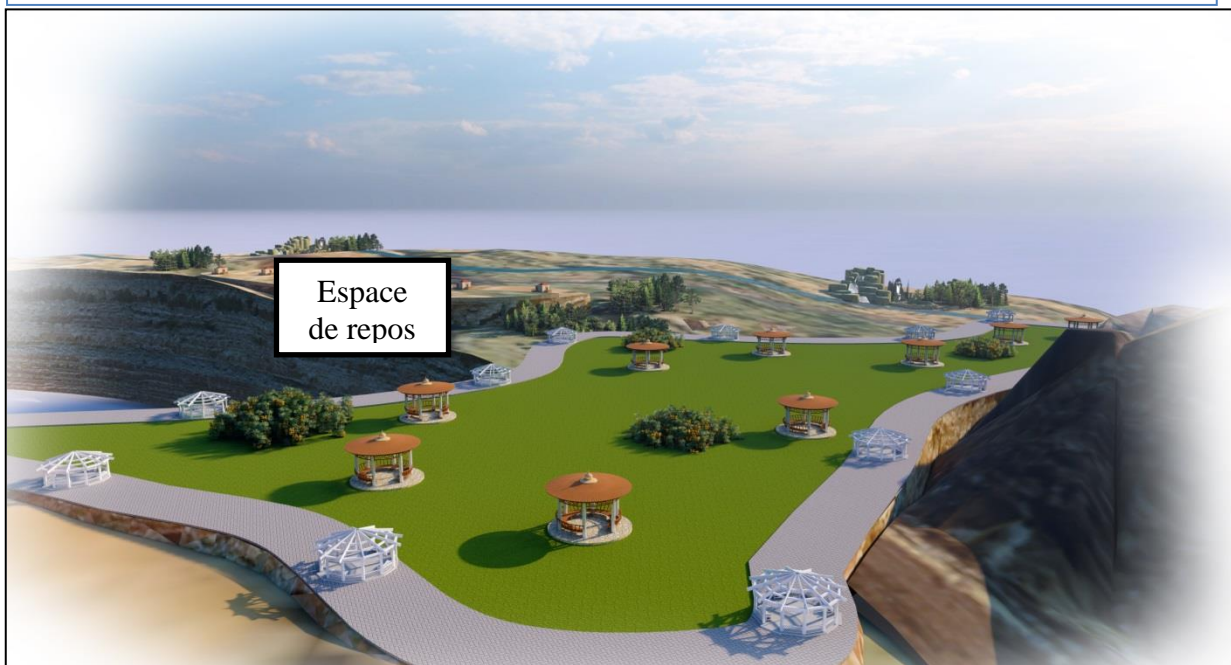

Figure 141 : Espace de repos

#### 4- Aménagement de la zone de détente :

Cette zone est dédiée pour les adultes et les enfants, avec des aires de jeu , des piscines et espace de détente pour les parents pour qu'il peuvent profiter de leur promenade ainsi que surveiller leurs enfants , l'aménagement sera tous amovible



Figure 142: Vue sur la zone de détente



Figure 143: Zone de détente

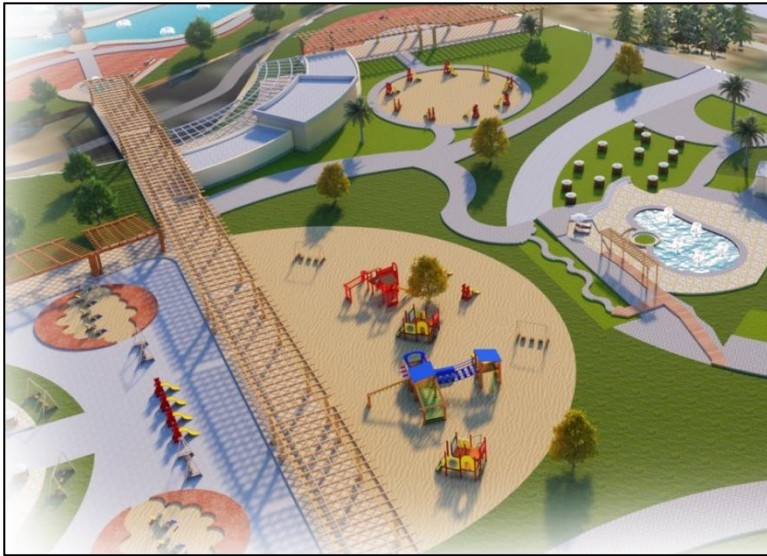

Figure 145: Espace de jeu



Figure 144: parcours avec pergolas

### 5- Aménagement de la zone de découverte :

Cette zone s'agit d'un terrain forestier, alors on va garder son état initial, elle restera purement naturelle, pour que le touriste puisse se promener en toute liberté, et pour avoir une forte relation avec la nature

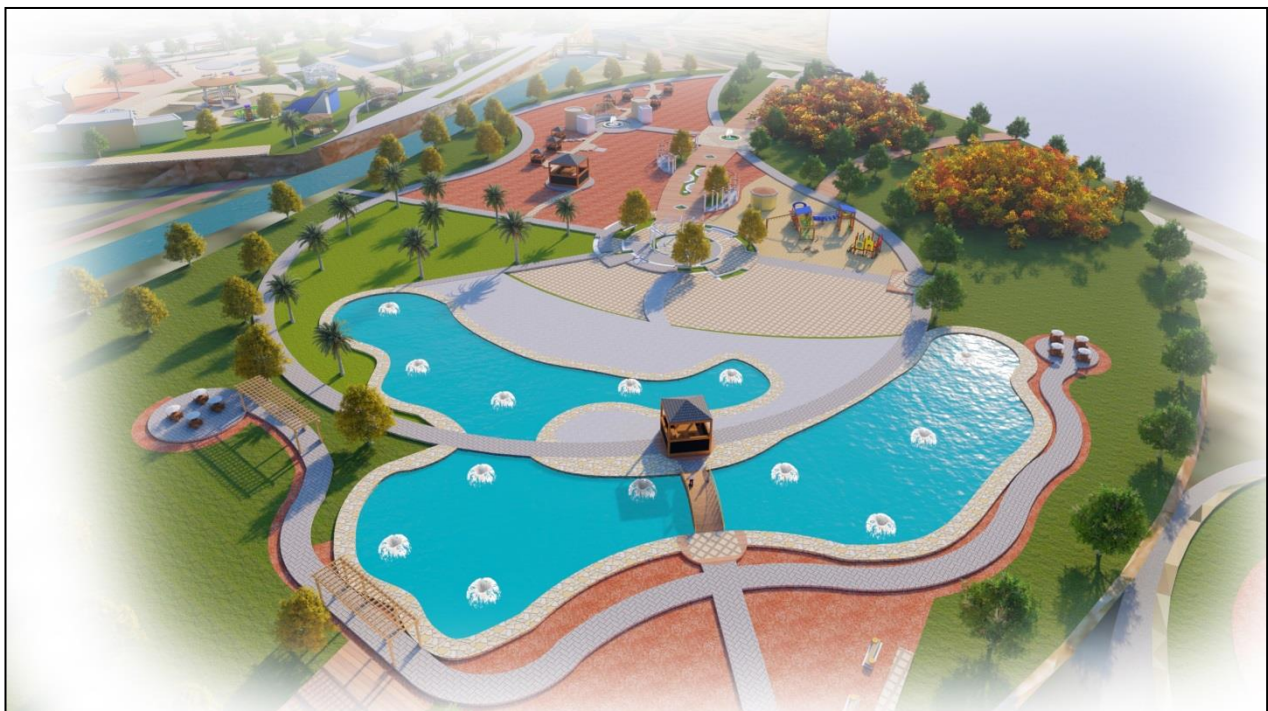

Figure 146: Zone de découverte



### 6- Aménagement de la zone du camping :

L'emplacement de cette zone est justifié par l'existence du oued et des cascade de l' Ghicha, donc on a l'aménagé avec des caravanes en bois et des tentes



Figure 147 : Zone de camping

### 7- Aménagement de la zone des parcs:

On a choisi cette zone pour qu'elle soit dédiée à l'activité d'alpinisme, u la grande dépression qu'elle obtient, avec une petite zone aménagée des espace de repos et un dépôt pour les outils de l' activités



Figure 148:Zone des parcs

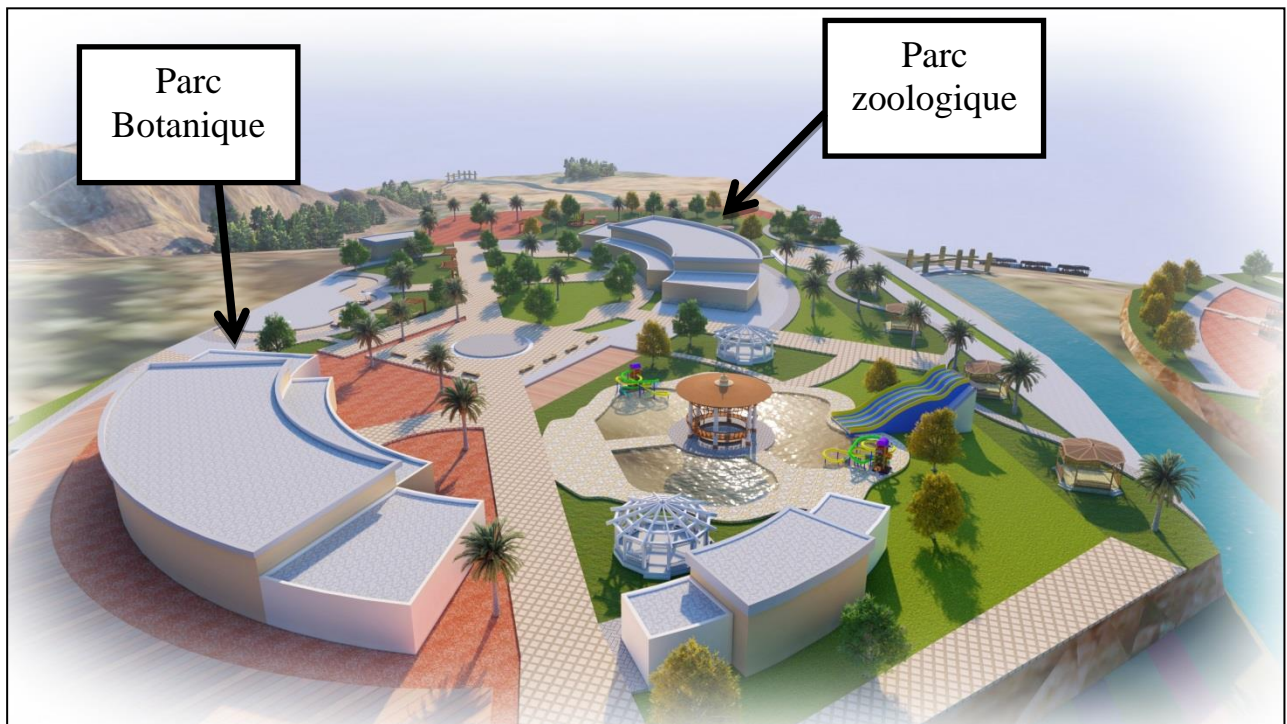

Figure 149 Parc zoologique et botanique

**8- Zone de cascades :**



Figure 150: les cascades de Ghicha

**9- Station de téléphérique :**

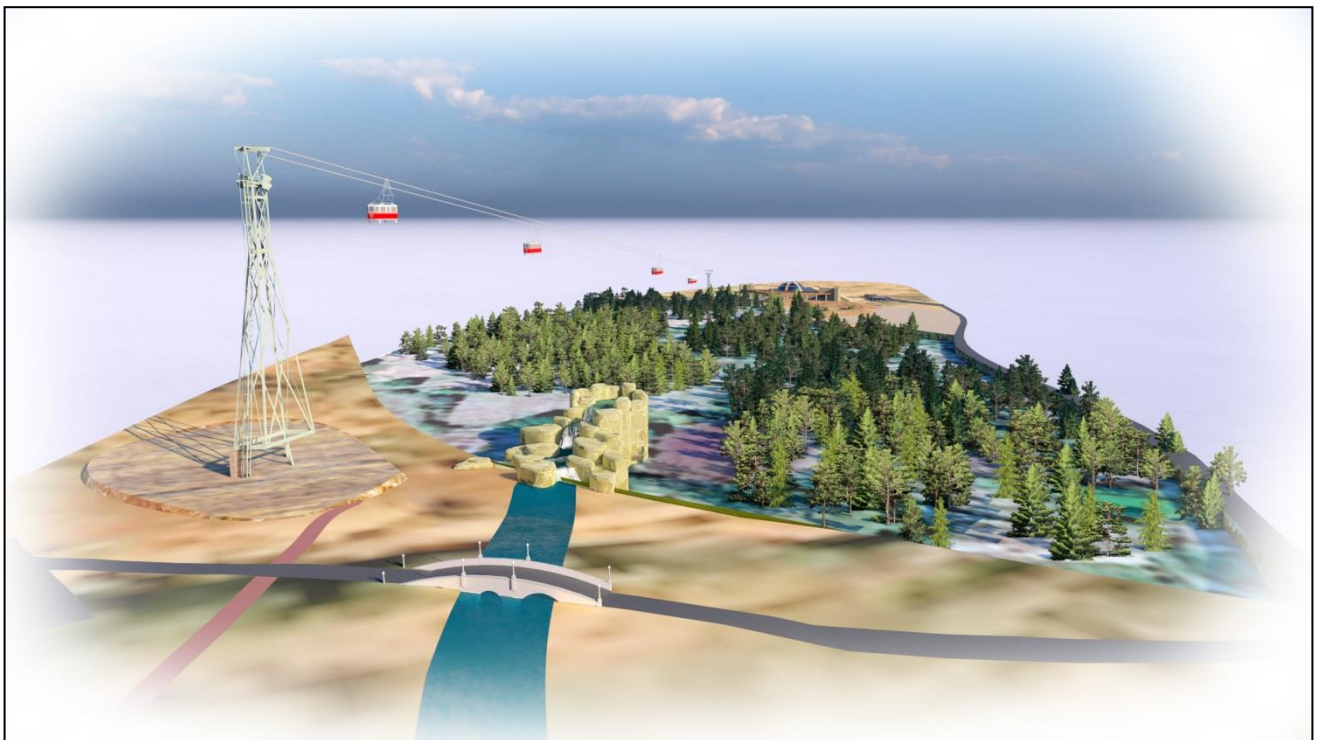

Figure 151 : station de téléphérique

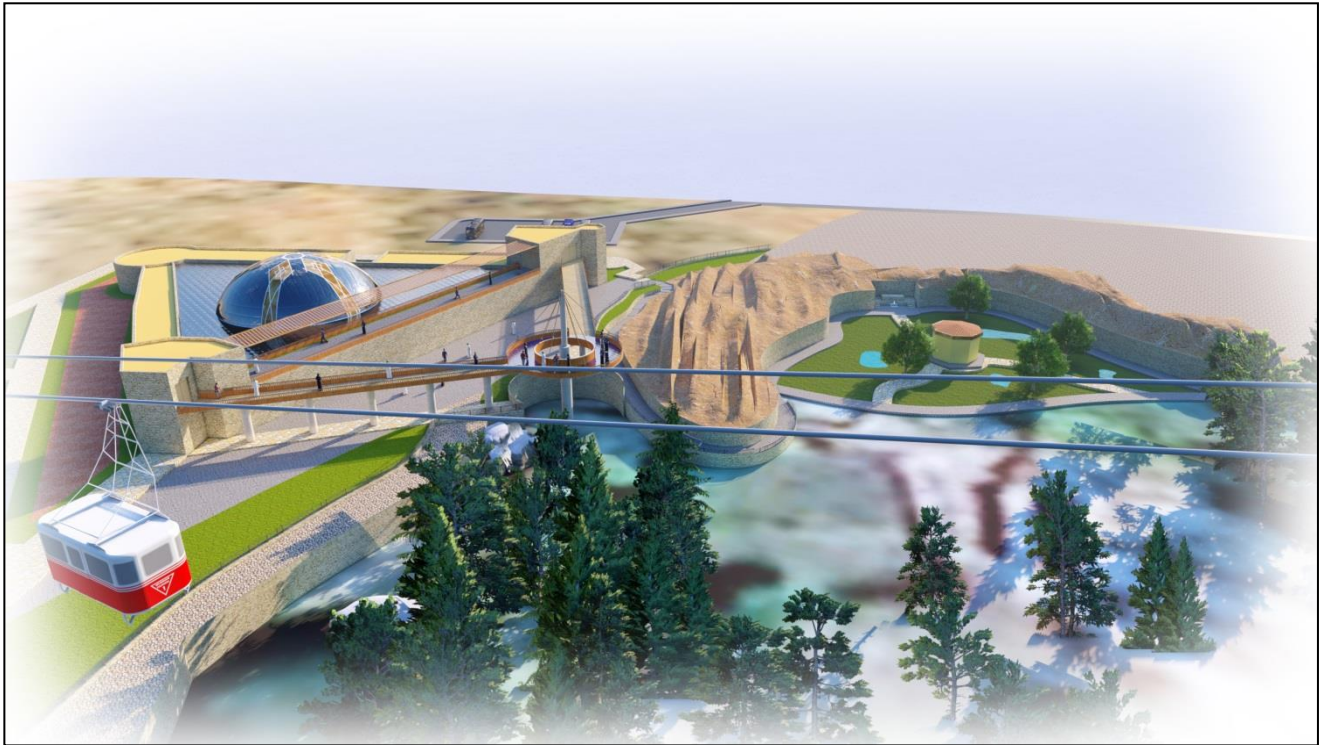

Figure 152: station de téléphérique

**10- Station du gravure rupestre :**

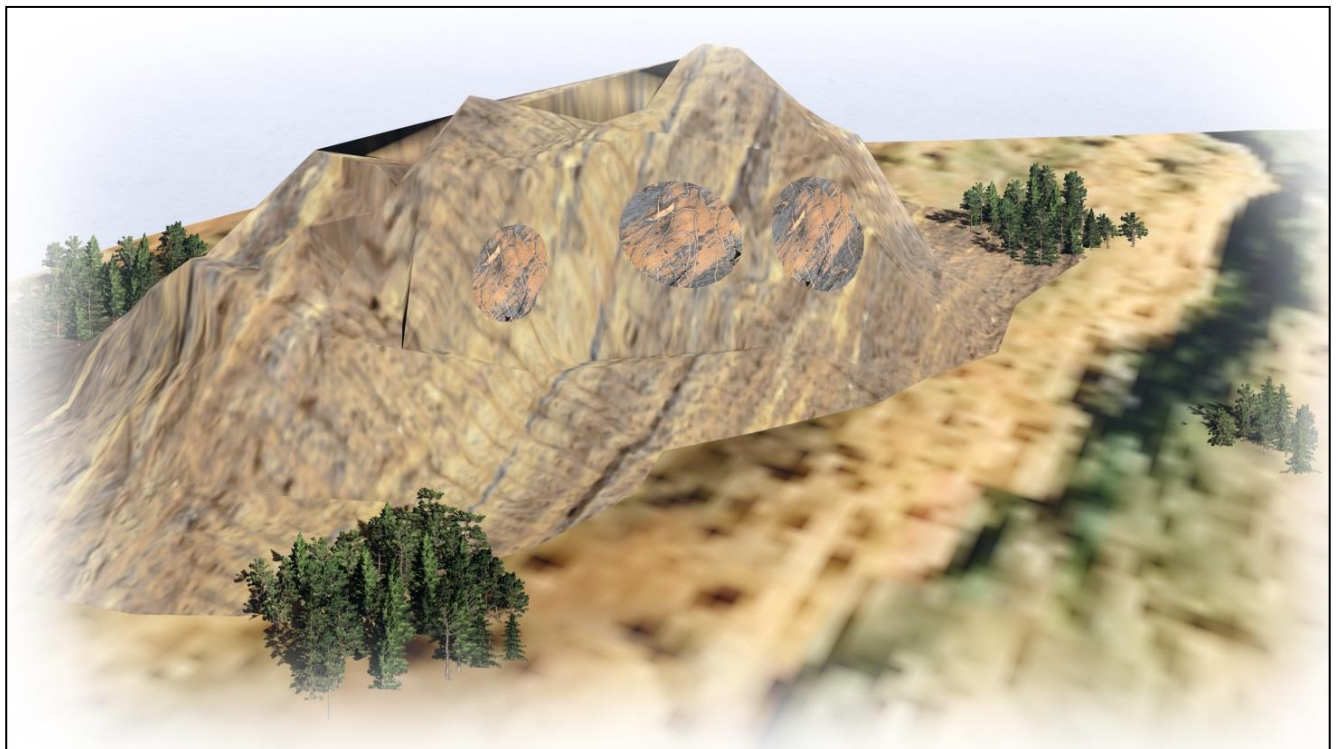

Figure 153: Gravure el Ghicha



Figure 154: proposition de la protection des gravures



Figure 155: Protection et clôture des gravures rupestres

**Illustration du projet en 3D :**

Zone  
d'hébergement

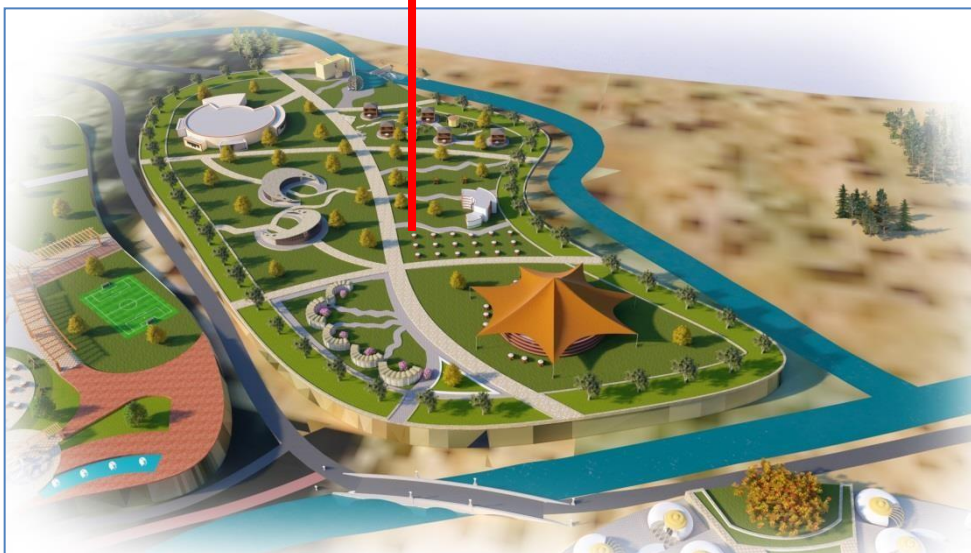

Zone  
d'accessoires  
et de service



← Zone de Découverte



← Zone de détente



Zone d'escalade

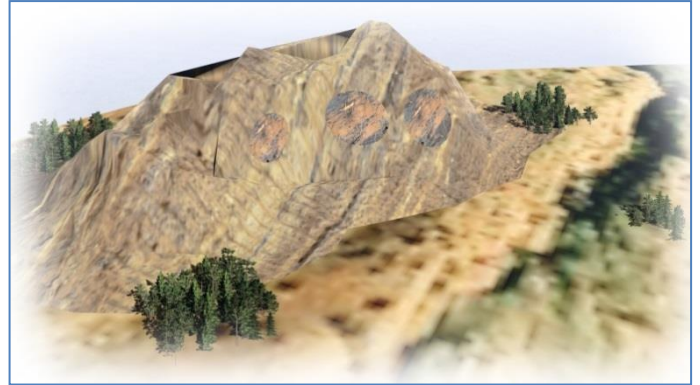

Station des gravures

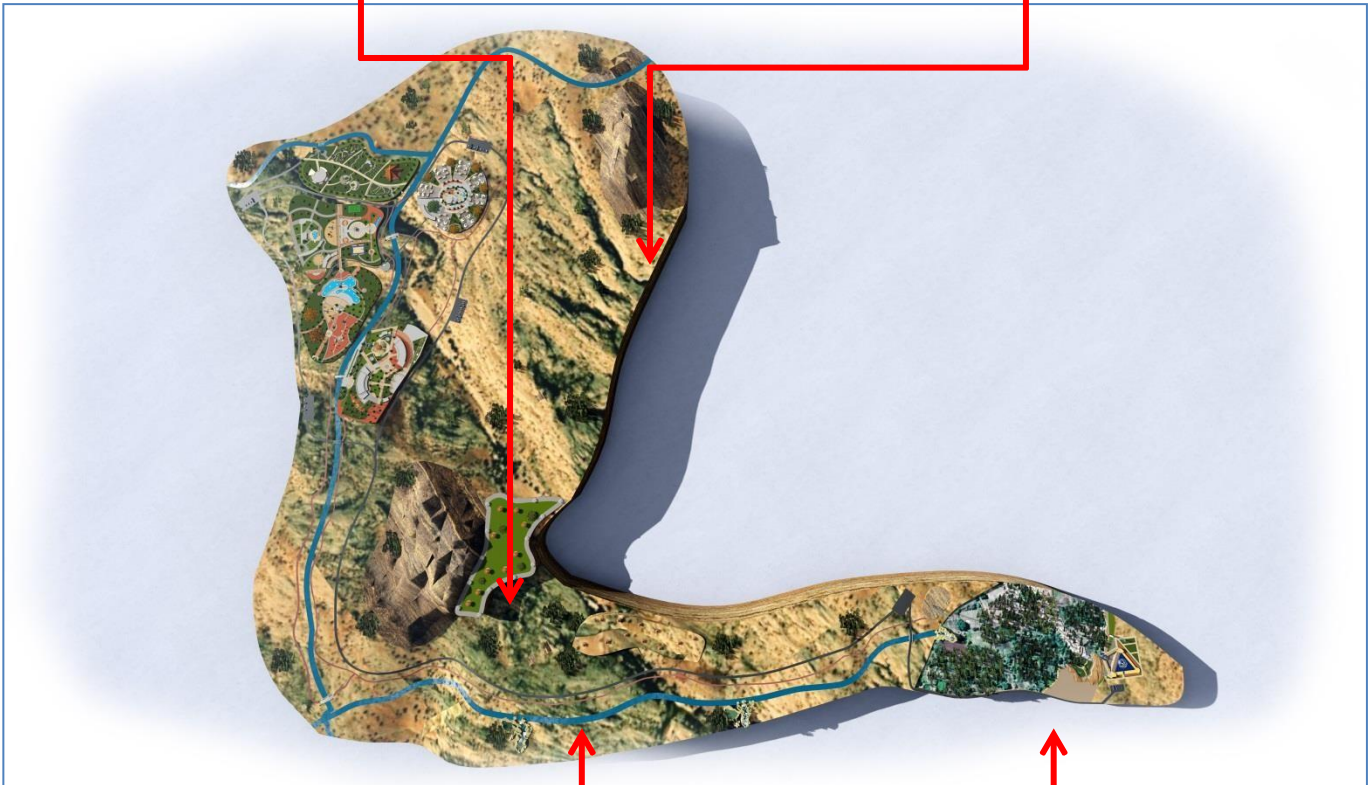

Zone de camping

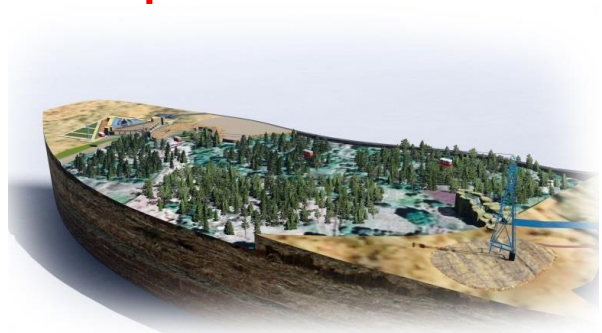

Vue sur l'Ain  
Lkhadra

Approche

**Parc Zoologique-Botanique**

**Zone d'Alpinisme**

**Station de Téléphérique**

**Zone d'hébergement**

**Cascade**

**Gravures .R**

**Zone de service et accessoires**

**Zone De détente**

**Zone De découverte**

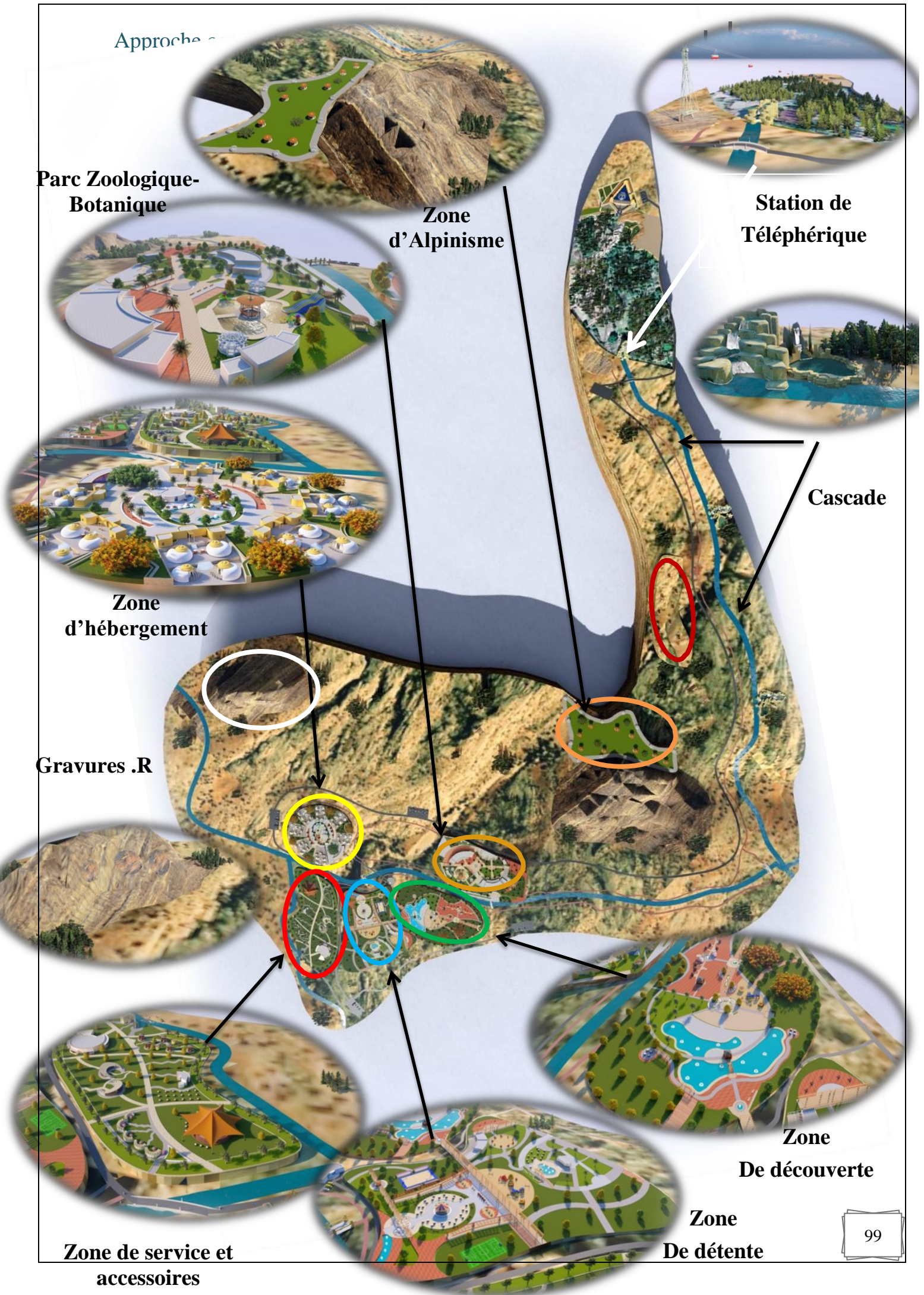

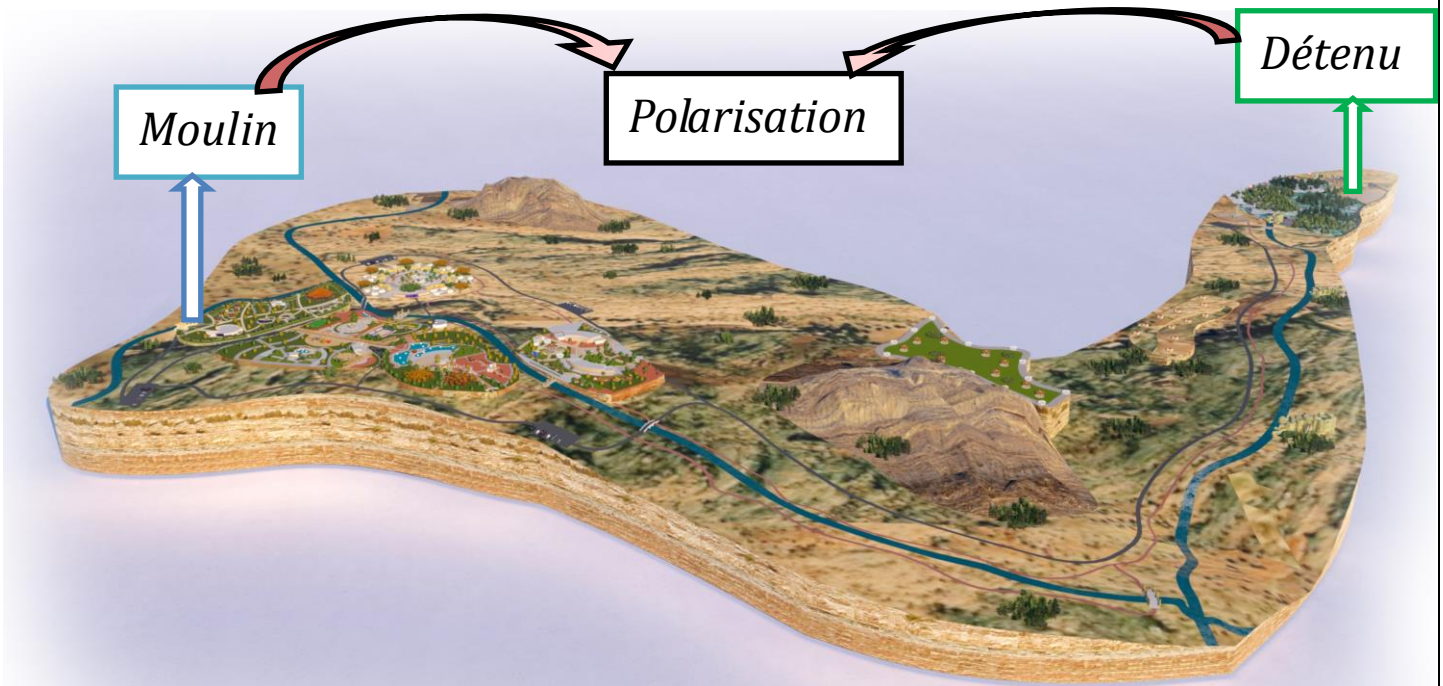

## Conclusion :

El Ghicha est un site paysager, touristique qui est caractérisé par son patrimoine archéologique, naturel et historique, ce dernier fait une grande partie de l'originalité et la particularité d'El Ghicha, qu'il ne faut jamais la négliger

Notre site possède deux monuments historique avec une variété de valeurs indéniable ; chacun de ces deux a une particularité riche ; le monument de Reha se caractérise par son originalité fonctionnelle, sa valeur mémorative historique, et son retour au passé, de l'autre côté, le monument d'Enfous se caractérise par sa valeur historique très importante, vu qu'il faisait une grande partie de la guerre de libération nationale, ainsi que sa situation géographique exceptionnelle.

L'objectif de cette étude est de revaloriser et préserver ces monuments historiques, et les intégrer parfaitement dans le projet d'aménagement global qu'on a déjà conçu.

Vu que les deux monuments se situent dans les deux extrémités du site ; ainsi qu'il y a une relation visuelle entre eux malgré la grande distance, grâce au changement de niveau de relief, on a opté pour faire une sorte de polarisation du site à travers ces deux édifices.

**Réhabilitation et Reconversion du Détenu  
d'Enfous  
Par un musée historique et culturel**

## **Introduction :**

Enfous est considérée un des plus importants village d'el Ghicha , c'est un site qui se caractérise par une couverture végétale immense appelé l'Ain El'khadra , contenant une source d'eau naturel, ainsi qu'un ancien détenu qui se trouve juste en haut Enfous est connue par sa richesse en montagnes rocheux ,en verdure et ses vue panoramique , elle témoignait des événements historique très importants ;et les ruines de l' ancien détenu de Enfous est un des témoignant principaux , malgré ses valeurs historiques , naturelles et touristiques, actuellement elle est complètement délaissée et négligée..

Notre travail a pour objectif de revaloriser cette richesse et la mettre en valeur à travers l' exploitation de l' ancien détenu de Enfous , qui se caractérise par sa valeur historique , et son emplacement géographique important vu qu'il se situe sur une colline ce qui le permet d' avoir une grande relation visuelle avec le reste de la région, et il est juste au-dessus d'une assez grande couverture végétale , et une source d'eau naturel , ce qui le qualifie d'être un terrain fertile pour les études et les recherche et même pour promouvoir le tourisme culturel de la région ainsi que ce qu'on appelle le tourisme vert ou bien l'éco-tourisme .

Ce qui nous a provoqué de mettre en valeur ce monument historique, à travers l'exploitation de ce monument par une opération de sauvegarde.

### **La problématique :**

La région de Ghicha et précisément le village d'Enfous, est considéré comme un véritable trésor patrimonial, qui mérite davantage d'attention pour le préserver et le transmettre à générations futures.

Enfous est un site historiquement riche, qui témoignait de grands événements historiques lors de la guerre de libération nationale. Et le détenu de Enfous est la plus grande preuve de cette bataille, en addition de sa valeur historique, le détenu de Enfous possède une situation stratégique importante qui se trouve dans une zone purement naturelle avec un champ de vision remarquable, et une assez grande couverture végétale.

Malgré ses valeur historiques, géographique, architecturale et mémoratif, on trouve que ce monument est actuellement complètement abandonné et en état de ruines

Alors Il est primordial de mettre en valeur cette richesse, à travers l'exploitation de ce monument, pour marquer et enrichir sa valeur historique, en bénéficiant de ces spécificités architecturales, naturelles et touristiques. A travers une opération qui devrait mettre en valeur les racines et l'histoire de la région. En adoptant une nouvelle fonction qui permettra de sauvegarder, d'archiver et de garder la mémoire de l'histoire d'Enfous et Ghicha.

Les principales questions autour de laquelle se fonde notre travail se présente comme suivant:

- Comment revivre ce monument et lui rendre rentable ?
- Qu'elle est la nouvelle fonction qui s'adoptera avec les besoins de la société moderne sans nuire les valeurs de ce monument ?

### **Les problématiques spécifiques :**

- a. Quelle sont les procédures de l'élaboration d'un projet de réhabilitation et reconversion du détenu d'Enfous ?
- b. Comment réanimer et intégrer le monument dans la vie moderne ?
- c. Comment adapter le monument à des fonctions nouvelles ?

### **Hypothèse :**

Vu l'état actuel du Monument et son milieu naturel, il est clair que les objectifs de cette opération de valorisation n'ont pas été atteints. Pour comprendre cette situation, des hypothèses ont été émises. :

- Le site paysagère de Enfous possède des curiosités naturelle, historique et touristique qui reste inexploitable jusqu'à nos jours, donc il est important d'insérer un projet qui est compatible avec les besoins de la société moderne.
- La mise en valeur du monument d'Enfous sera à travers l'exploitation de ses atouts historique, géographique et patrimoniales, à travers un projet qui sera une extension muséologique qui fait partie du projet d'aménagement global du site paysagère de l' Ghicha.

### Objectifs :

Il est vraie que ce monument est considéré comme un déchet de la colonisation française, mais Notre intention de recherche vise à revivre et revaloriser le monument pour le transmettre aux générations futures, ainsi que de réanimer et réinsérer dans la vie moderne. le but fondamental de la sauvegarde c'est d'assurer le survie du monument, est le réemploi d'une fonction de type muséologique afin de promouvoir le tourisme de la région en exploitant les curiosités du site lui-même , donc on insiste sur les objectifs suivant :

- ✓ La conservation du Monument de Enfous.
  - ✓ La réanimation du monument et son intégration dans la vie moderne
  - ✓ La reconversion de la fonction initiale du monument par une fonction moderne compatible avec ses potentialités et qui répond aux besoins de la société
  - ✓ Promouvoir le tourisme vert et exploiter les potentialités du site.
- Pour atteindre ces objectifs on propose un projet de reconversion.

### Stratégie du projet :

Le travail sera élaboré suivant une stratégie qui s'appuie :

- En premier lieu, sur une étude historique du monument et du site d'intervention, En effet, elle permet de faire sortir les éléments de lecture. L'approche historique sera spécifique au cas d'étude avec ses conditions de création.
- Ainsi qu'une recherche documentaire suivie par une analyse des exemples similaires ou complémentaire,
- Le monument lui-même sera étudié en deuxième lieu. Il est nécessaire d'analyser la jonction existante entre le monument et son environnement immédiat tout en réfléchissant à la place et au rôle que celui-ci peut jouer dans l'agglomération afin de guider les choix des interventions futures. Il s'agit de revaloriser ce bien patrimonial en vue d'adapter la fonction futurs de ce dernier et de ses abords aux nouvelles conditions et exigences de la région notamment en matière de construction identitaire, d'économie, de tourisme, d'hygiène, d'accessibilité....
- D'ailleurs, une analyse architecturale s'avère indispensable pour connaître les différents éléments du monument. Cette analyse constitue un préalable pour toute opération de mise en valeur. Elle permet de mettre en évidence les points sensibles de l'édifice au niveau architectural. Les principaux outils de cette présente analyse sont : le pré diagnostic, cette étape inclut le pré-diagnostic et l'analyse pluridisciplinaires (domaines social, historique, architectural et constructif).
- La deuxième se focalise sur le diagnostic, et se réfère principalement sur les résultats des études pluridisciplinaires, qui englobent l'enquête exhaustive basée sur le relevé architectural détaillé du plan et des éléments qui le composent.
- Le travail est complété par un apport photographique d'ensemble et de détails, constituant, ainsi, un fond documentaire précieux pour toute intervention de revalorisation menée sur ce monument : Détenu d'Enfous

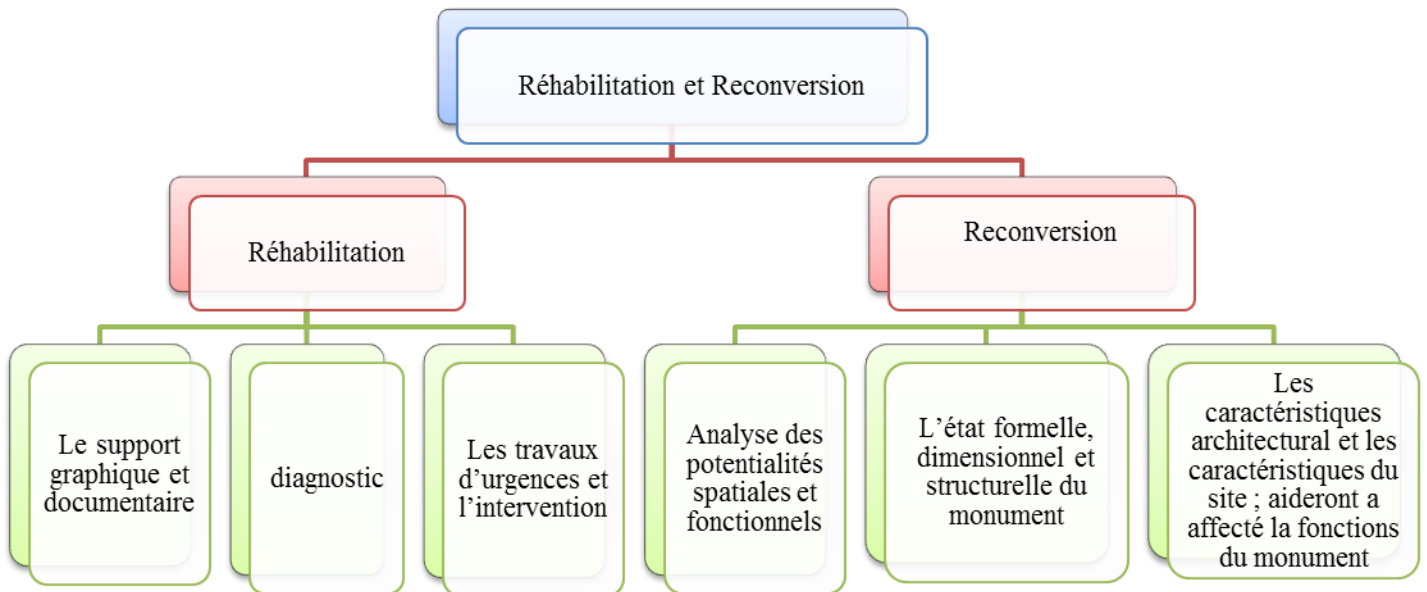

Figure 156 : schéma présente la stratégie de la réhabilitation et la reconversion- Source : Réhabilitation et reconversion du palais d'El Zerhoun par un centre de recherche scientifique- BENCHELEF Abdelhafid

### a. Motivation de choix: Pourquoi ce Détenu ?

Les ruines de l'ancien détenu de Enfous est un des témoignants principaux des grands événements historiques lors de la guerre de libération algérienne.

Il est vrai que ce monument est considéré comme un déchet de la colonisation française mais il se caractérise par sa valeur historique, et son emplacement géographique important vu qu'il se situe sur une colline ce qui le permet d'avoir une grande relation visuelle avec le reste de la région, et il est juste au-dessus d'une assez grande couverture végétale, et une source d'eau naturelle, ce qui le qualifie d'être un terrain fertile pour les études et les recherches.

Mais malgré ses valeurs historiques, naturelles et touristiques, actuellement ce monument est complètement délaissé et négligé et reste inexploitable.

#### Situation :

Le monument se trouve dans le village d'Enfous, sur une colline au sud-est de l'agglomération d'Enfous

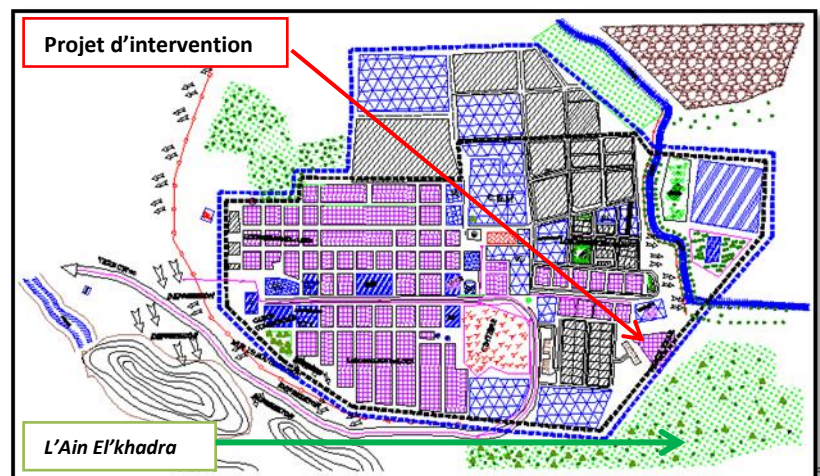

Figure 157 : : situation du monument- Source: CADASTRE

## b. Présentation du site d'intervention:

### 1. Le Site historique et naturelle d'Enfous:

Enfous est un village d'el Ghicha, c'est un site qui se caractérise par sa richesse en montagnes rocheux, en verdure et ses vue panoramique, se site a témoignait des événements historique très importants, et tant de potentialités historiques, naturelles et touristiques.

#### i. Etymologie :

Certaines sources ont dit qu'Enfous a pris son nom par rapport à sa forme, qui désigne une forme de la main.<sup>73</sup>

#### ii. Situation :

Le village d'Enfous est situé au le nord-Ouest de l'agglomération chef-lieu El Ghicha au bord de la chaine montagneuse djebel Gaada sur Tazrin<sup>74</sup>

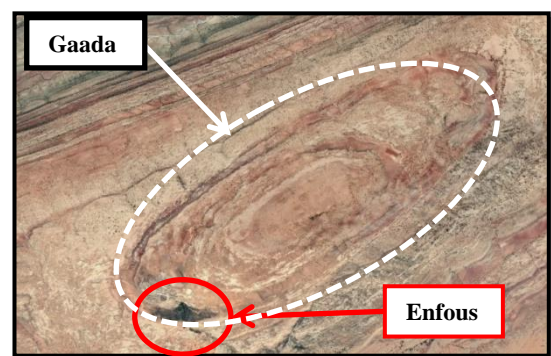

Figure 158: plan de situation-Enfous-Source-GOOGLE EARTH

#### iii. Topographie du site :

Le détenu se trouve sur la zone haute et plate de la colline, et donne sur la zone agricole d'Ain l'Khadra qui est plus basse

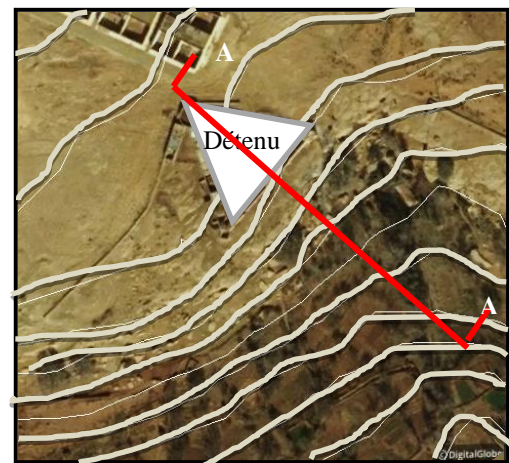

Figure 159: courbes des niveaux du site- élaboré par: l'Auteur

#### iv. Profil topographique :

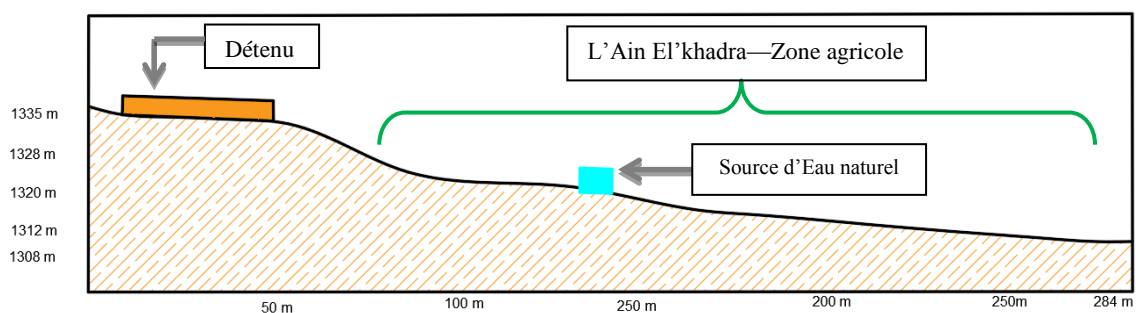

Figure 160: coupe topographique A-A : élaboré par l'auteur

<sup>73</sup> Les habitants du village d'Enfous

<sup>74</sup> Cadastre

v. Les valeurs Du site :





Valeur historique	Son emplacement géographique	couverture végétale	richesse en montagnes rocheux	Une source d'eau naturelle
<b>La région de Enfous est historiquement riche, plusieurs événements ont y pris place, tel que la bataille de Chouabir, où plus de 1375 français ont été tués.</b>	Le site a un emplacement géographique important vu qu'il se situe sur une colline ce qui le permet d'avoir une grande relation visuelle avec le reste de la région.	Appelée l'Ain Khadra d'une surface de 2818m <sup>2</sup> .  Une grande couverture végétale	Vu que le site se trouve dans une montagne, il est riche en montagnes rocheux.	<b>ce qui le qualifie d'être un terrain fertile pour les études et les recherche</b>
				

Tableau 14: represente les valeurs du monument- élaboré par l'auteur

**2. Présentation du Monument :**

Le monument d'Enfous est un édifice d'un seul niveau, conçu en 1956 par les colons Français afin de faire capturer les prisonniers algériens de l'époque. Après l'indépendance, cette fonction n'était pas gardée.

Ce bien patrimonial se situe dans la région d'Enfous qui fait partie d'El Ghicha. Grâce à son emplacement stratégique, il a l'avantage d'avoir ainsi une vue panoramique surplombant le site touristique Ghicha et l'Ain El'khadra.

<b>Date de construction</b>	<b>1956</b>
<b>Site</b>	village d'Enfous, Région Ghicha, wilaya de Laghouat
<b>Fonction initiale</b>	à vocation militaire, ancien détenu et un centre de torture.
<b>État actuel</b>	abandonné en état de ruine
<b>Surface</b>	2418 m <sup>2</sup>
<b>Gabarit</b>	R+0
<b>Matériau de construction</b>	Utilisation des matériaux Locaux
<b>Nombre des façades</b>	3 Façades
<b>Nombre des entrées</b>	1
<b>La forme</b>	Forme triangulaire avec un polygone, un cube et un cylindre

Tableau 15 fiche technique du monument-élaboré par l'auteur

### i. Aperçu Historique sur le monument :

Après la bataille Chouabir ou Plus de 1 300 soldats ont été tués, près de 500 ont été blessés, et d'importants dégâts matériels ont été infligés aux forces coloniales, alors que du côté algérien, le bilan s'élevait à 25 morts dont 11 civils,<sup>75</sup> alors l'armée française à décider de se venger , elle a bombardé presque toute la région de l'Ghicha, le résultat était la destruction complète du village d'Enfous, la France a construit donc ce détenu en utilisant les pierres des maisons bombardées.<sup>76</sup>

Le détenu de Enfous, est l'un des monuments historique de la région de Ghicha, il était construit pendant la période coloniale, ç' est un monument à vocation militaire, ce monument était un centre de tortures durant la guerre de libération nationale, il était construit après La bataille de Chouabir, qui a été qualifiée de "Mère des batailles", a eu lieu le 3 octobre 1956 dans la zone de Chouabir particulièrement autour de ce prison où étaient détenus des prisonniers politiques algériens.



Figure 161 : convois de la bataille Chouabir

### ii. Limites du site d'intervention :

Le détenu est limité par une réserve équipements par l'ouest, une zone de dépression suivi par une grande zone agricole (l'Ain El'khadra) par le nord-est et par des petites zones non aménagées au sud

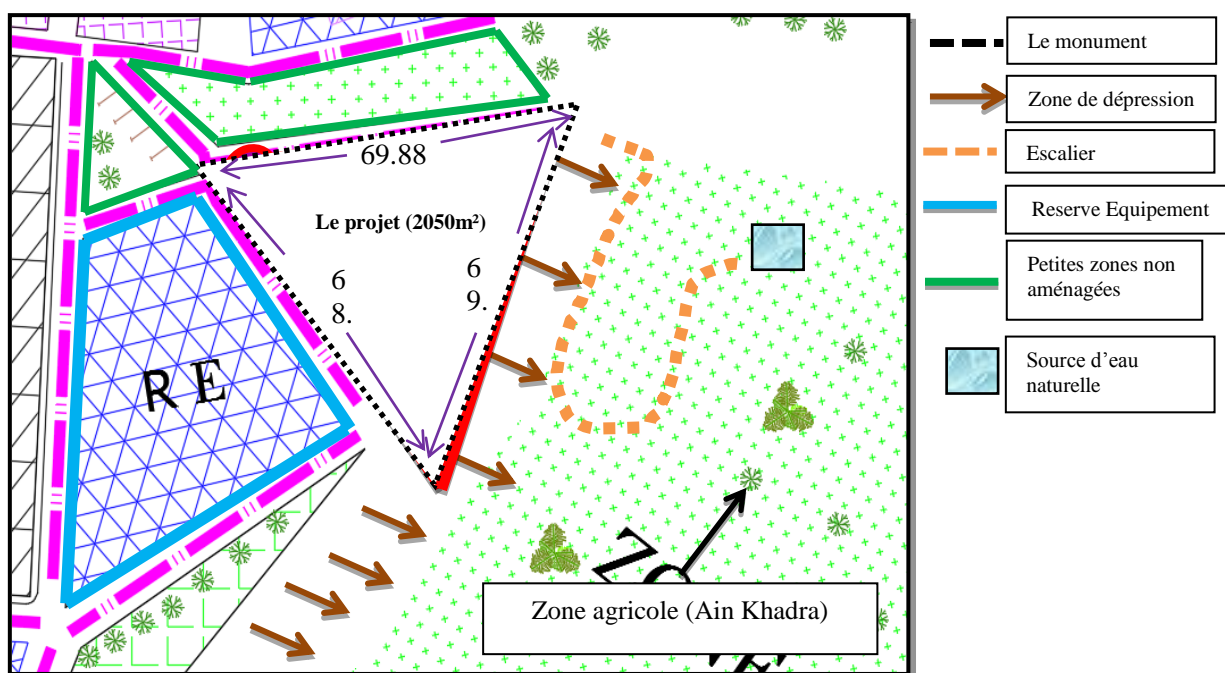

Figure 162: plan de masse - source : cadastre

<sup>75</sup> www.djazairss.com

<sup>76</sup> Récité par les habitants d'Enfous

iii. **Accessibilité :**

Le détenu est accessible par un seul accès vers le nord avec une largeur de 4.90m

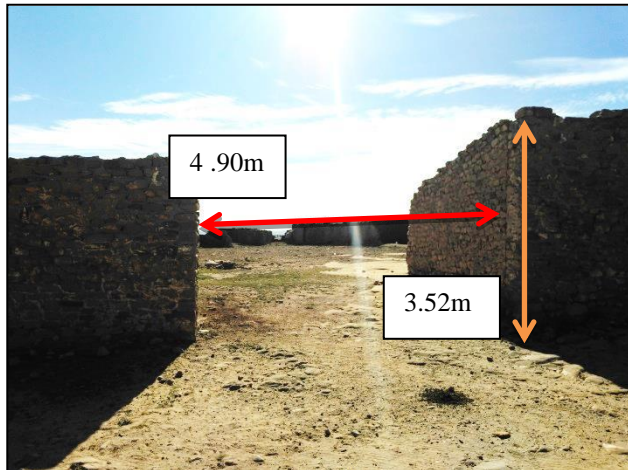
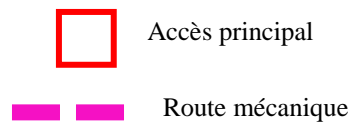

Figure 164: Accès principale -Source: Auteur

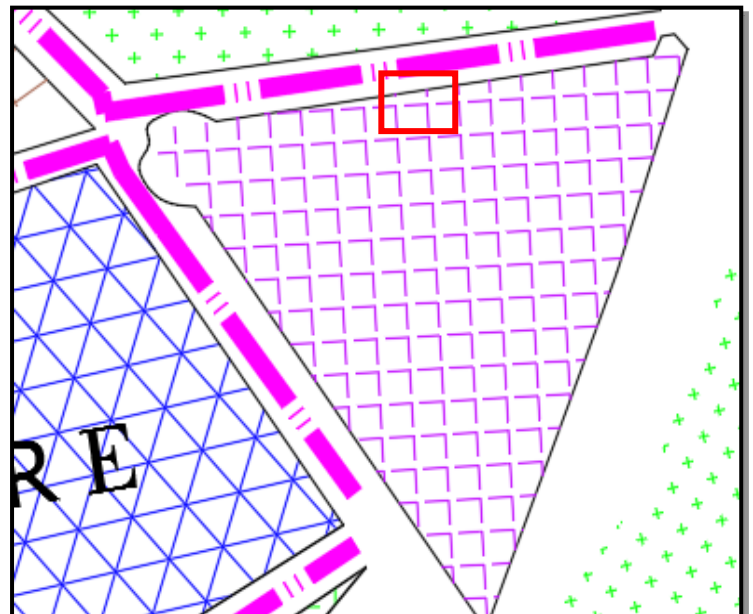

Figure 163: accessibilité du site - source : cadastre

**Synthèse :**

Après avoir fait cette lecture globale du monument d'Enfous, on peut noter que ce dernier possède des potentialités indéniables, qui lui qualifie d'être une base au futures projet, ç'est pour cela, on a suivi cette lecture avec une étude détaillée sur l'état du monument

## I. Phase 01 :

### a. Pré-diagnostic :

Cette phase commence dès que la première visite est faite, des différents documents (Graphiques, écrits) sont réunis lors de cette étape, cette dernière permet aux intervenants de savoir la situation juridique des utilisateurs si sont locataires ou bien propriétaires. Dans notre cas de recherche le monument est abandonné depuis longtemps

- Le monument souffre d'une grande négligence, il est abandonné depuis de nombreuses années, ce qu'il a mené à son état dégradé
- Le monument est devenu un refuge pour les animaux, et malheureusement les ordures,
- Les combles de terres et de pierres
- Cumule des remblais et des poubelles
- Effondrement de Certaines parties des murs et des planchers.
- Fissuration : certaines sont profondes et les autres sont superficielles
- L'effondrement d'un grand nombre de planchers.
- Changement de plusieurs ouvertures par des blocs en pierre
- Une accessibilité remarquable au monument, mais pas de porte principale
- Défiguration de l'aspect authentique par l'hétérogénéité de matières utilisées

Démolition des parties du bâti



la présence des animaux



Fissuration profonde verticale



Détérioration complète des planchers



Figure165: illustration de pré- diagnostic source : Auteur

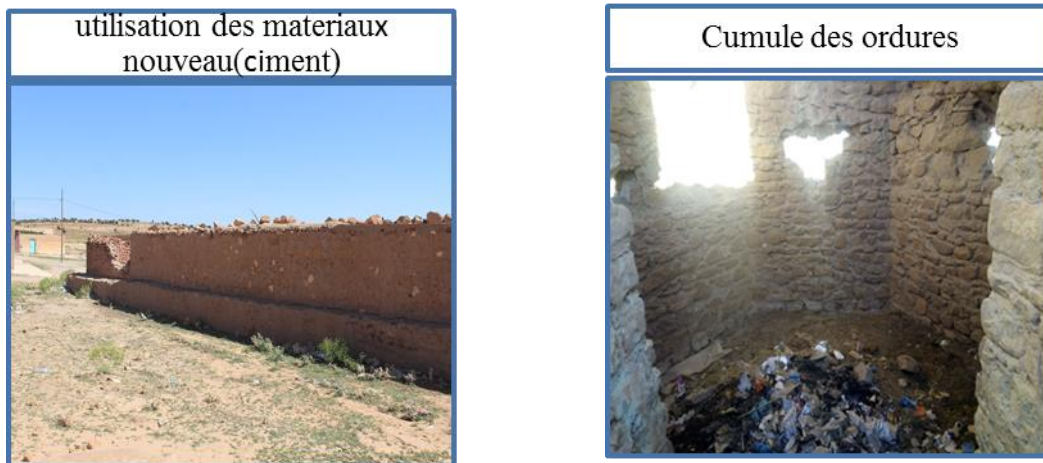

Figure166 : illustration représentant l'état du monument- source : Auteur

**b. Les mesures d'urgence :**

Dans certains cas, des édifices représentent des menaces et des dangers face auxquels des interventions d'urgence doivent être menées directement avant même de procéder aux élaborations des études architecturales

Ces interventions se résument généralement en une opération majeure pour arrêter le processus de dégradations et instabilité, donc soutenir le bâtiment et éviter l'effondrement partiel (et parfois total) du bâtiment.

**1-Au niveau du monument :**

**1) Pollution visuelle et odorante :**

- ❖ Nettoyage général de tous le monument, et faire déplacer les animaux, ainsi que transférer les gravats, et les ordures et des saletés dans les centaines publics.
- ❖ Mettre fin à l'entrée des étrangers pour trouver un moyen approprié.
- ❖ Soulever les débris avec soin à la décharge
- ❖ Prise en charge les murs inclinés ou fissurés avec des étaitements en bois ou en métal.

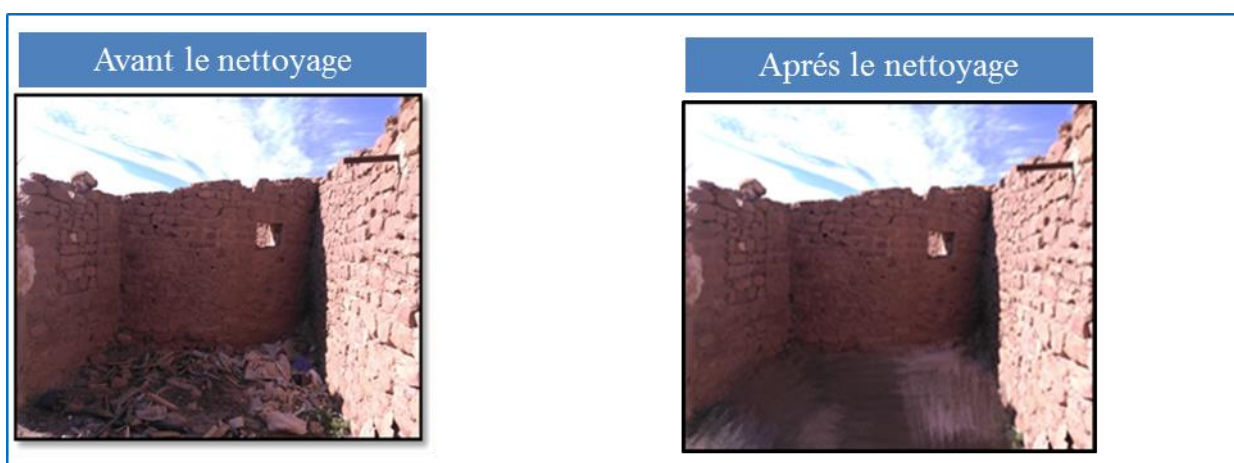

Figure 167: représentant une pièce avant et après le nettoyage - Source: Auteur



Figure 168: représentant une espace extérieur avant et après le nettoyage - Source: Auteur

## 2-Au niveau des façades et des murs :

- ❖ Faire des Support au niveau des façades et des murs qui souffrent de fissures profondes Avec des étaitements en bois ou en métal incliné et en les supportant dans le sol ou dans les façades correspondantes.
- ❖ Démolir les parties de façades qui sont irréparable pour éviter le risque de chute.
- ❖ Protéger le haut des murs et façades de l'érosion et intempéries avec une couche de chaux.

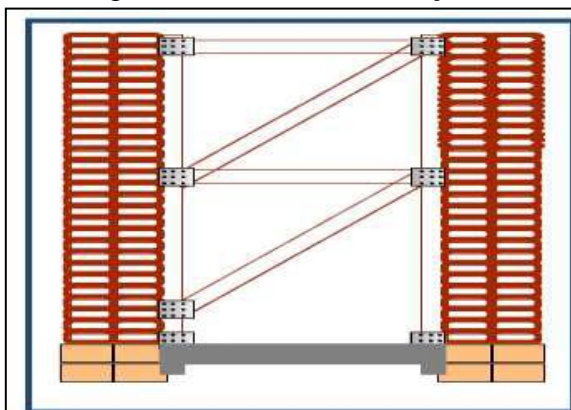

Figure 169: étaitements en bois parallèle au mur opposé placé sur une base en béton ancrée au sol pour éviter la circulation piétonne

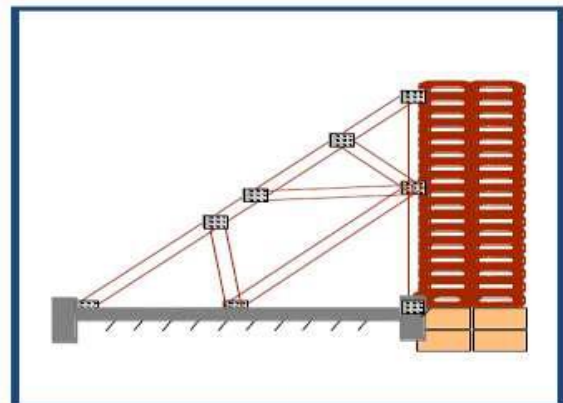

Figure 170 : étaitements en bois à 45° placé sur une base en béton ancrée au sol pour éviter la circulation piétonne

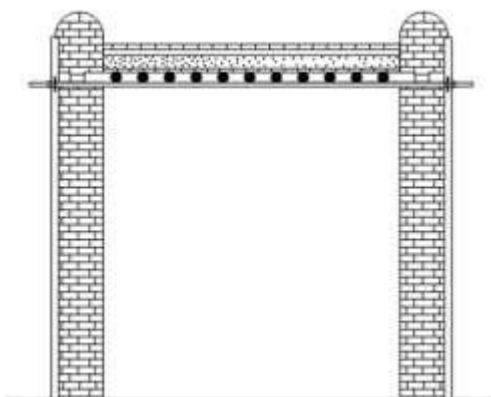

Figure 171: étaitements des deux côtés du mur

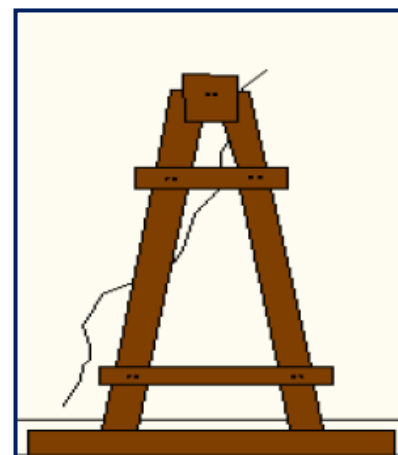

Figure 172: étaitements en bois ancrées dans une partie du mur - auteur

### 3-Au niveau du plancher :

- ❖ Consolider les plancher menacé de s'effondrer en raison de leurs mauvaises conditions techniques ou en raison de l'effondrement des murs porter les étaiments en bois ou en métal
- ❖ La démolition des plancher irrécupérable
- ❖ Couvrir les plancher avec des plaques métalliques ou en utilisant une couverture en plastique temporaire et dans les deux cas on doit utiliser des goupilles pour le réseau de drainage
- ❖ Fixation des poutres en bois du toit avec des poutres en bois ou en bois parallèles



Figure 174: Le plancher original du monument  
- Troncs d'arbres et roseau- Source : Auteur



Figure 173: le plancher fait par les habitants  
du village (Métal et fer)- Source : Auteur

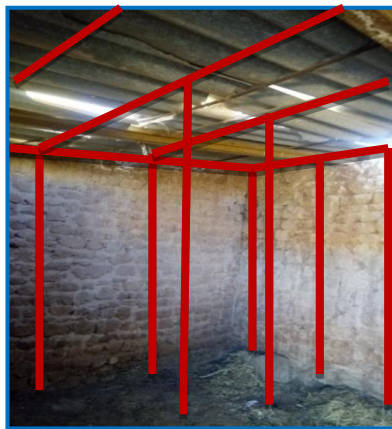

Figure 175: utilisation des gargouilles pour le réseau de drainage bois- Source :  
Auteur



### 4-Au niveau des portes et fenêtres :

- ❖ Enlever les blocs de pierres qui remplissent les fenêtres (fait par les habitants)
- ❖ Consolidation des fenêtres et des portes au niveau des murs menacés de s'effondrer
- ❖ L'étaiment des ouvertures : on pose des étais en bois appelés étrépillons pour soutenir provisoirement les fenêtres qui menace de tomber



Figure 177:fenêtre fermé par des blocs de pierre- Source : Auteur

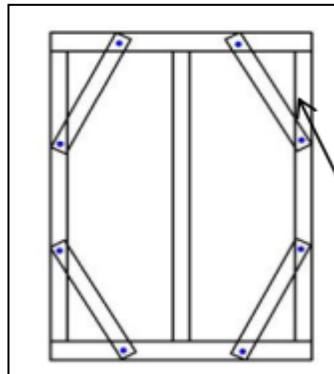
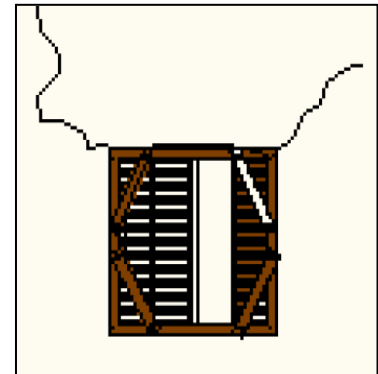

Figure 176:étaieiment des fenêtres - Source : Auteur



### 5-Au niveau de son environnement immédiat : ( La zone agricole : l'Ain Elkhdra)

- ❖ Ramasse les poubelles et dégagé les passages
- ❖ Enlever, cacher ou camoufler les éléments qui défigurent l'image esthétique et naturelle de la zone tel que
- ❖ (les câbles d'électricité ; les canalisations d'eau.)



Figure 178: paysage défiguré avec les canaux d'eau Source : Auteur -



Figure 179: paysage défiguré avec les canaux d'eau- Source : Auteur



Figure 181:déchets au niveau du parcours- Source : Auteur



Figure 181:L'ain El'khadra- Source : Auteur

### Synthèse :

Avec le temps et le délaissement, le monument a connu une dégradation très avancée, à cause des plusieurs paramètres parmi les quelles, Le climat, L'être humain. Et pour effectuer une analyse de l'état du site, nous avons fait des relevés planimétriques et altimétriques. Nous avons élaboré des plans de l'état des lieux pour avoir un fond de travail

(Diagnostic, état des lieux).





**A. Relevé métrique :**

1. Les plans :

Le monument se compose d'un seul niveau Réz de chaussée. Avec un seul accès et un grand patio qui est considéré comme un espace de distribution.( voir Annexe 02)

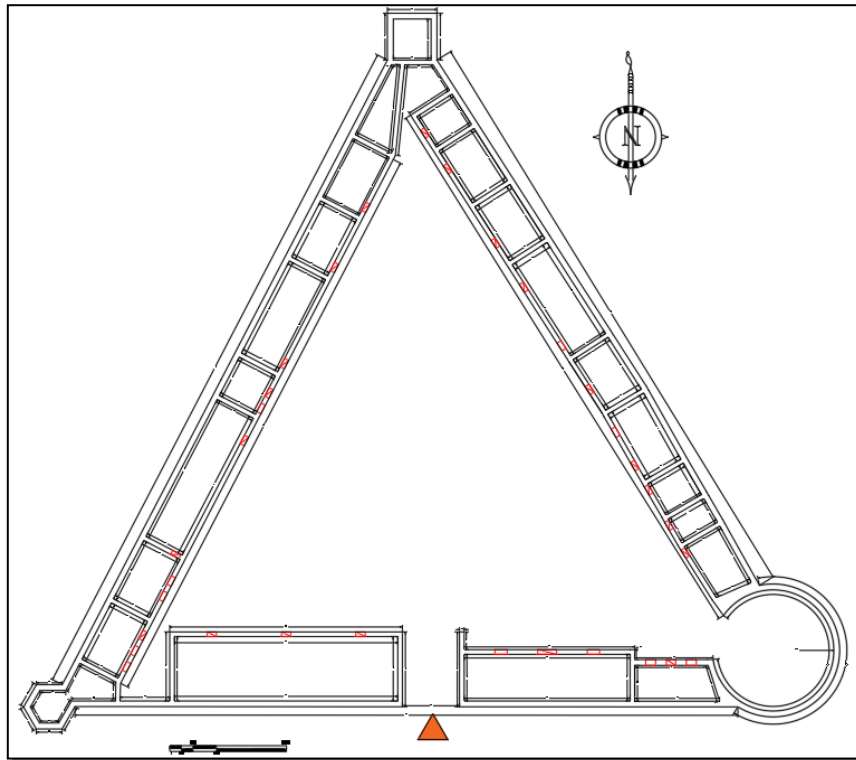

Figure 187 : Relevé Du Rez-de-chaussée- élaboré par l'auteur

2. Les coupes : .( voir Annexe 02)

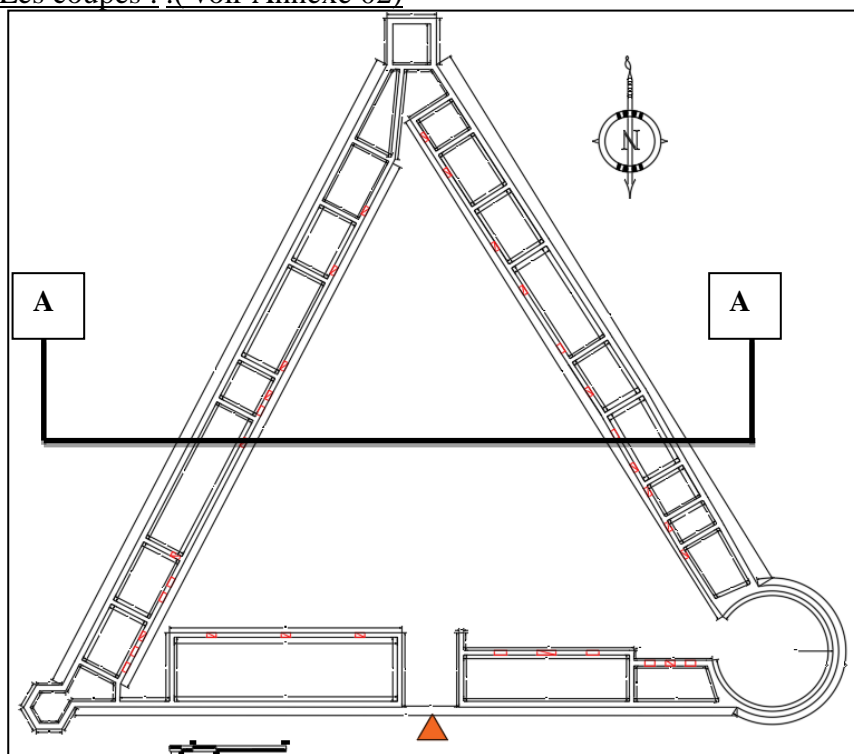

Figure 188:Ligne de coupe A-A : élaboré par l'auteur

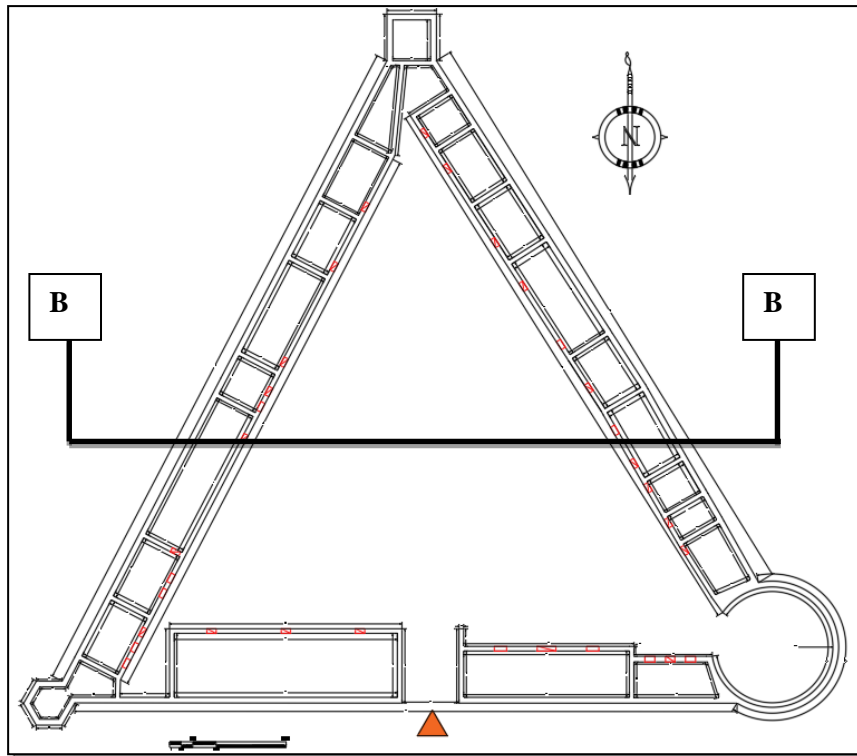
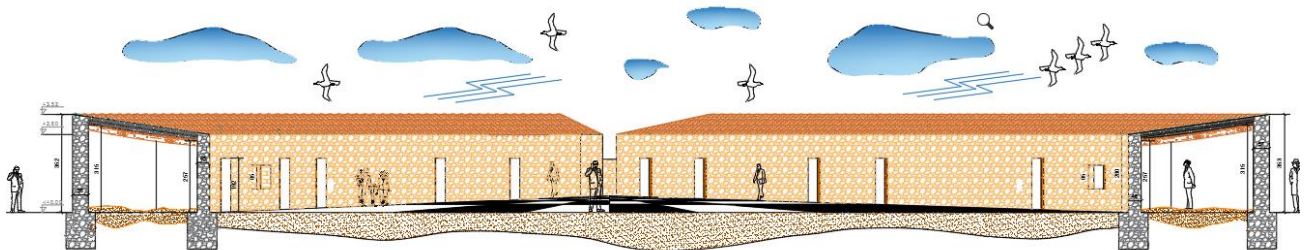

Figure 189 : Ligne de coupe B-B : élaboré par l'auteur



COUPE -AA-

Figure 190:coupe AA- élaboré par l'auteur

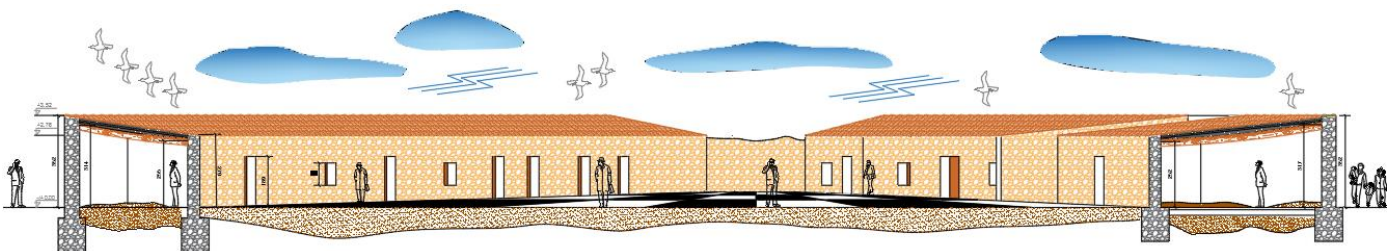

Figure 191:coupe BB- élaboré par l'auteur

3. Les façades : ( voir Annexe 03)

Le monument a 3 façades, ils sont opaques et aveugles, on remarque l'absence totale des ouvertures sauf l'accès principale du monument avec 4 .90 m

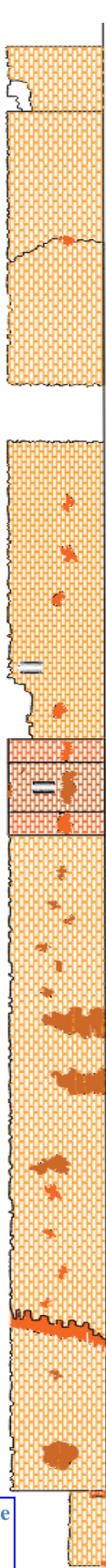

Figure 194: Façade  
Au niveau de la  
tour 01 : élaboré  
par l'auteur

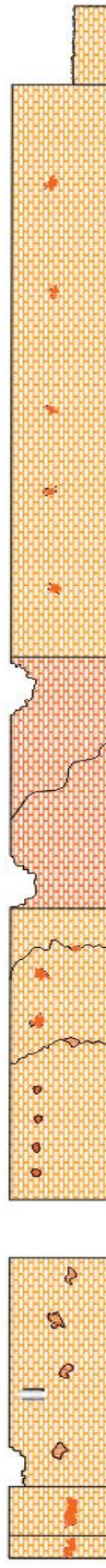

Figure 193:  
Façade au niveau  
de cylindre-  
Source : Auteur

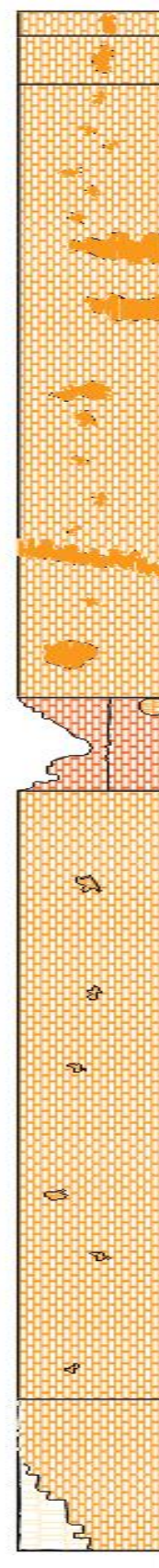





Figure 192:  
Façade au de tour  
02- Source :  
Auteur

**B. Relevé Architectural :**

i. **La composition architecturale du détenu :**

a. **Forme et surface :**

Le détenu d'Enfous, a une forme triangulaire avec les dimensions suivantes : **56.80m ; 52.84m ,60.36m**, dont la Surface du bâti est **758 ,66m<sup>2</sup>**, et la Surface du non bâti est **1204.50m<sup>2</sup>**, le détenu abri un patio qui suit la forme du détenu, qui fonctionne comme un espace central distributeur.

-  Surface Bâti=758.66m<sup>2</sup>
-  Surface non Bâti=1204.50m<sup>2</sup>,
-  Patio : 1134.5m<sup>2</sup>

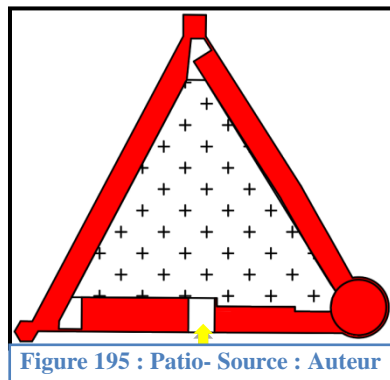

Figure 195 : Patio- Source : Auteur

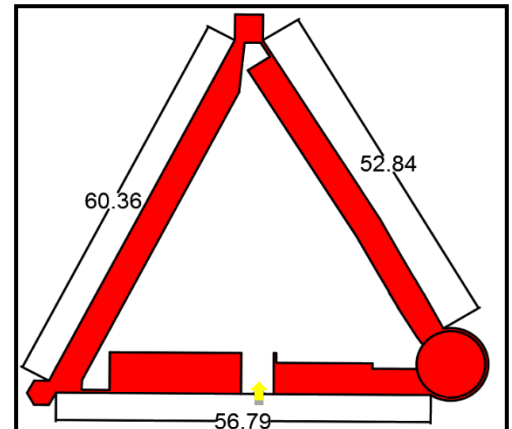

Figure 196: : Plan représentant la surface Bâti- Non Bâti- Source : Auteur

b. **Volumétrie :**

Le détenu est caractérisé par la richesse de sa forme grâce au jeu de volume à partir des volumes simple tel que le cylindre, le polygone, et le cube qui se trouvent aux 3 angles du détenu, Chaque une de ces volumes a sa propre fonction.

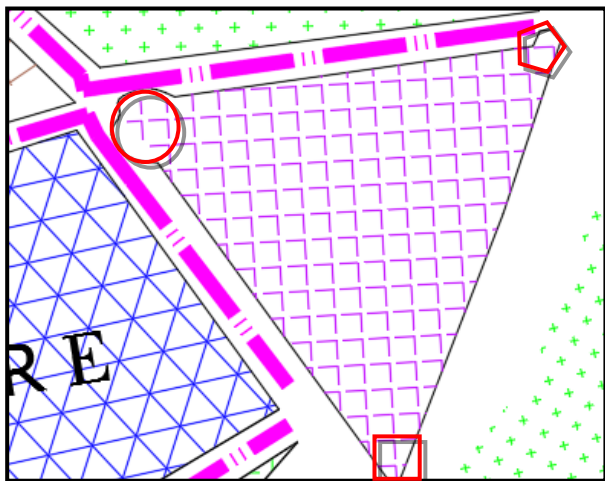

Figure 198: plan Représentant Les volumes du projet

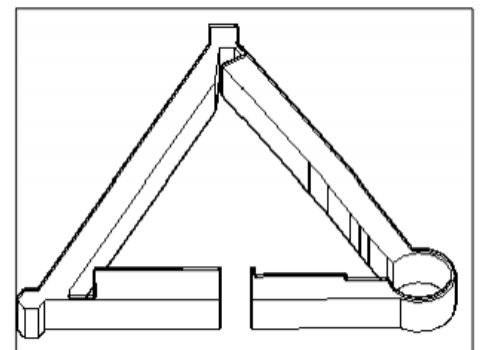

Figure 197:Axonométrie du projet- Source : Auteur



Figure 199:Tour 01- Source Auteur



Figure 200 : Plaçe du çanon(cylindre- Source : Auteur



Figure 201 : Tour 02- Source : Auteur

**c. Les espaces intérieurs du monument :**

Le monument se compose de 21 pièces variantes de surface, un espace sanitaire, 2 tours de surveillances, et un espace pour placer le canon .

Tableau 16: tableau surfacique du monument- source: Auteur

Espace	Tou1	Tour2	cylindre	WC	Pièce.1	Pièce.2	Pièce.3	Pièce.4	Pièce.5
Surface (m <sup>2</sup> )	7.46	11.37	85	14.50	8.23	9.69	10.85	11	12.87

Pièce.14	Pièce.15	Pièce .16	Pièce.17	Pièce.18	Pièce.19	Pièce.20	Pièce.21
19.60	20.80	22.85	30.93	33	46	56.90	105.60

Pièce .6	Pièce .7	Pièce.8	Pièce.9	Pièce .10	Pièce.11	Pièce .12	Pièce .13
14.50	18	18.42	18.81	18.82	18.93	19.52	19.55

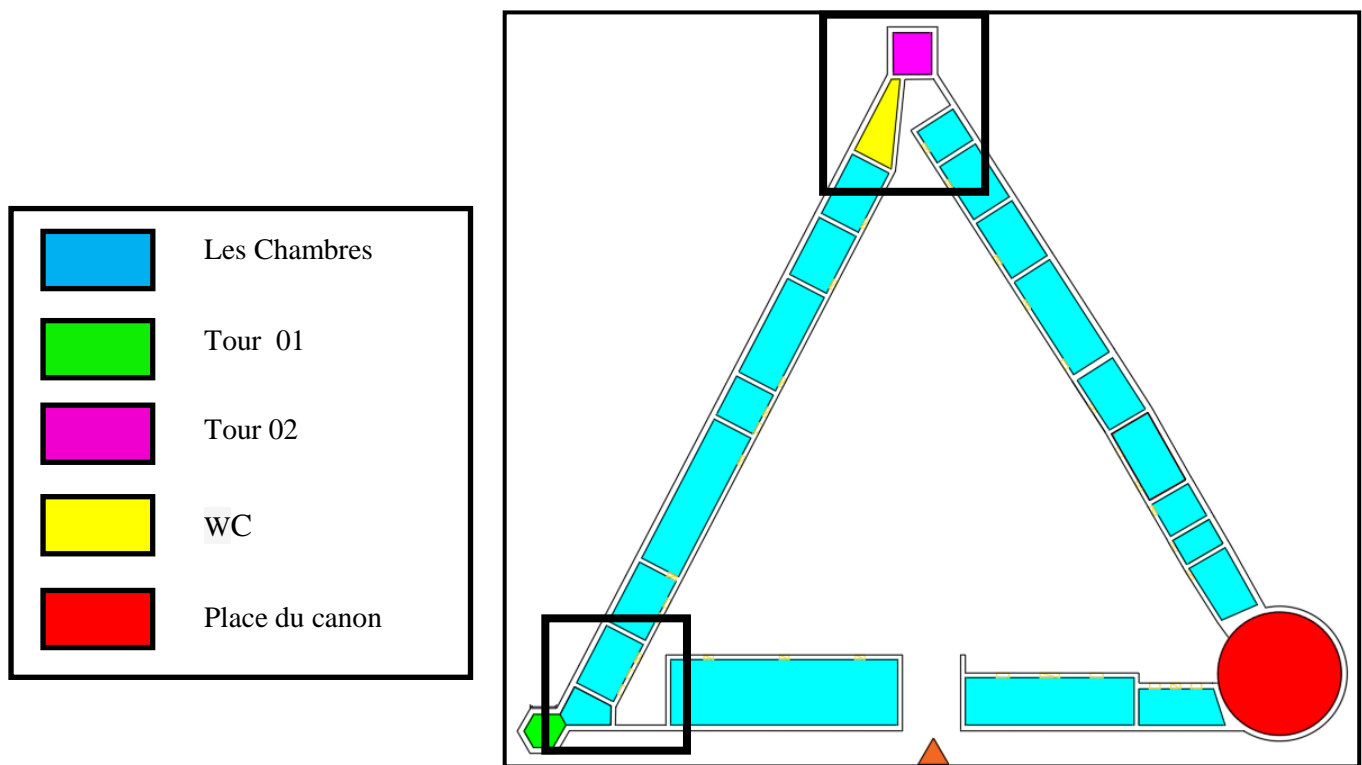

Figure 202: plan représentant les espaces intérieurs du monument Source : Auteur



On remarque l'existence des angles morts qui résultent des espaces mal placés

### C. Relevé technique :

#### a) Matériau et techniques de construction :

Les matériaux de construction utilisés dans le monument sont tous des matériaux locaux, Elles sont essentiellement extraites de son environnement immédiat.

A propos de la pierre utilisée pour les murs du monument, elle était apportée de ce qui a resté des maisons bombardées de l'Ghicha lors de la guerre de libération algérienne

#### ▪ La pierre : <sup>78</sup>

C'est une pierre sédimentaire constituée de particules de sables reliées entre elle à l'aide d'un mortier de silt elle a une couleur rouge jaunet due à la présence du fer oxydé.

Cette pierre est utilisée dans les murs intérieurs, et extérieurs. Posé en opus



Figure 204: quelques maisons bombardées par l'armée française, source : GOOGLE



Figure 203: Utilisation de la pierre au niveau des murs extérieurs, Source : Auteur



Figure 205: Utilisation de la pierre au niveau des murs intérieurs ; Source : Auteur

#### ▪ Le bois :

Le bois est l'un des composants importants dans les matériaux de construction du monument, ils ont utilisé cette matière à cause de sa disponibilité dans la région tels que :

##### a. Le genévrier :

Ce dernier vu sa disponibilité dans la région de l'atlas saharien plus précisément au niveau d'EL GADDA, oued m'ZI et ses formes volumineuses, il est utilisé dans les endroits à fortes pressions ou charges tels que : les poutres, les linteaux des portes et des fenêtres

. Tandis que les troncs sont utilisés comme des supports de soutènement lors de placement de plafonds donc il joue le rôle de poutrelles, ou liaison inter murale



Figure 208: l'utilisation des bois dans les linteaux de fenêtres- Source : Auteur



Figure 207: l'utilisation des bois dans les linteaux de portes- Source : Auteur



Figure 206: l'utilisation des bois dans les planchers- Source : Auteur

<sup>78</sup> La mise en valeur du vieux ksar de Tadjmout en 1996 établie par Mr TAKHI BELKACEM

**b. Les roseaux :**

Il est utilisé plus spécialement dans la construction des plafonds, par la pose des poutres (qui sont les troncs de genévrier après la couverture de ces poutres par les roseaux.



Figure 209: l'utilisation des roseaux et les troncs de genévrier- Source : Auteur

**c. L'Alfa :**

L'utilisation de ces plantes réside dans le renforcement des plafonds et cela se fait en étalant les touffes d'Alfa sur les roseaux afin de pallier les fissures probable pour éviter les fuites de la boue étalé fraîchement durant l'opération de la pose du plafond, et de veiller à ne laisser aucune fissuration.

**b) Techniques de construction :**

**a. Les fondations :**

Elle n'existe pas en tant que telles, le sol naturel de Enfous est en grandes parties constitué par la roche affleurant, dans le cas des murs en moellons commence directement, sur le sol on creuse une rigole qui permet l'assoie de ces murs

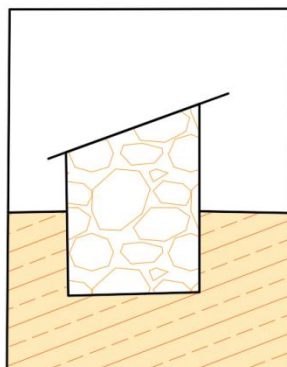

Figure 211: Posé directement le mur au sol rocheu- Source : Auteur



Figure 210: la construction des murs directement sur la roche. Source : auteur

### b. Les murs :

Ce sont des murs porteurs, Ils sont composée de moellons qui forment une maçonnerie irrégulière; l'épaisseur des murs extérieures se différent avec celles de l'intérieur. Le liant est formé de la chaux et le sable.



Figure 212: mur extérieur –Source : auteur



Figure 214: Epaisseur des murs intérieurs 40 cm-source : auteur

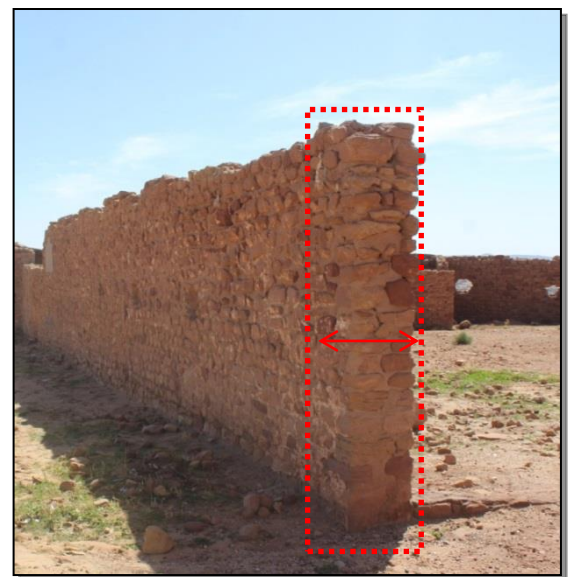

Figure 214: Epaisseur des murs extérieurs 50 cm ; Source : Auteur

### c. Les toits :

Pour les toits ,elles sont construits selon l'ordre suivant :

1. la pose des poutres qui sont les troncs d'arbres tels que :l' Arar qui ne dépasse pas 2.50m c'est pour cela que les pièces ne sont pas larges
2. la pose des roseaux
3. la pose des touffes d'Alfa pour cacher tous les vides entre les roseaux
4. c'est autour de mortier qui est de la boue uniquement ou accompagnée par la chaux afin d'assurer une bonne étanchéité des eaux pluviales



Figure 215:toiture traditionnelle-source : auteur

### III. Phase 03 :

#### a) Diagnostic :

Cette phase s'établit sur la base des études et des recherches pluridisciplinaires .elle consiste a rédiger un rapport d'expertise qui contient les atouts et les déficits du bâtiment, ainsi toutes informations collectées pendant toute l'opération, ces rapports aident a faciliter la compréhension de l'état du bâti.

#### 1- Les Pathologies :

Les différentes pathologies sont apparente dès que vous jetez un clin d'œil sur la muraille (effondrement, fissures, décollement d'enduit, humidité intempestive), de types de pathologie sont existées :

##### a. L'effondrement :

La première cause de l'effondrement est due au blocage au niveau des rigoles d'eau pluviale, ce qui engendre des quantités d'eau sous le plafond et génère un poids d'exploitation sur les toitures, ajoutant à cela la chaleur comme facteur majeur et source d'autres problèmes tels que: La Dilatation de la partie composite (sable + chaux) ce qui provoque l'infiltration des eaux aux reste des matières constitutives du bâtisse Les piques de chaleur causant l'évaporation de l'eau qui se trouve dans la matière organique des poutres et poutrelles en bois (les troncs d'arbres) ce qui entraine la sécheresse des fibres et au fur de temps leur flexion et par conséquent l'effondrement.

Effondrement des parties interieurs



Effondrement des parties exterieurs



emplacement d'effondrement

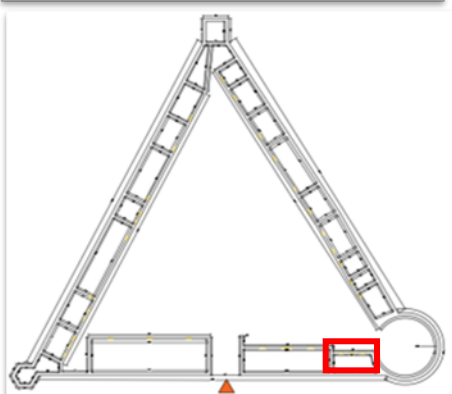

Emplacement d'effondrement

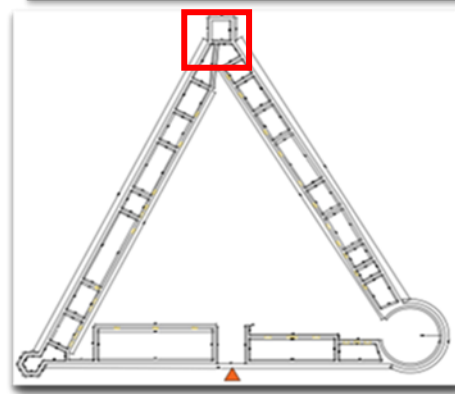

effondrement des planchers



Emplacement d'effondrement

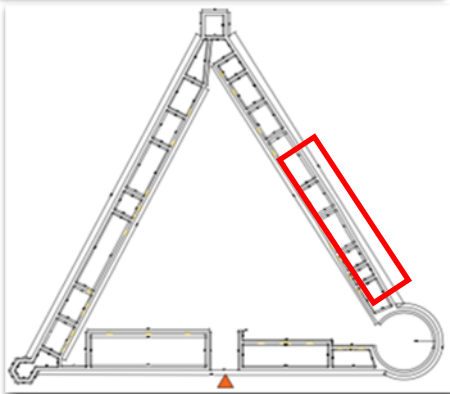

effondrement de grandes parties



Emplacement d'effondrement

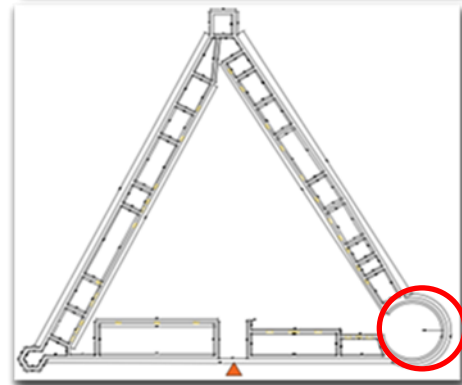

**b. Les fissurations :**

Ce type de détérioration apparaît au niveau des murs qui sont généralement constitués de rangées qui sont liées entre elles par des boutisses (des pierres de dimension assez importante pour faire toute l'épaisseur du mur). On remplit le vide entre ces deux parois avec de petites pierres ou des débris de carrière qui sont liés par le mortier

Ces fissurations sont causées par :

- La mauvaise répartition de charges transmises par la suite aux fondations
- L'infiltration des eaux ; l'air par les petites pierres.
- Les fissurations sont en majorité verticales où obliques à 45° elles peuvent endommager les fondations lorsque elles sont importantes ce qui élèvera le coût de leur restauration

Fissuration principale profonde



Fissuration principale profonde



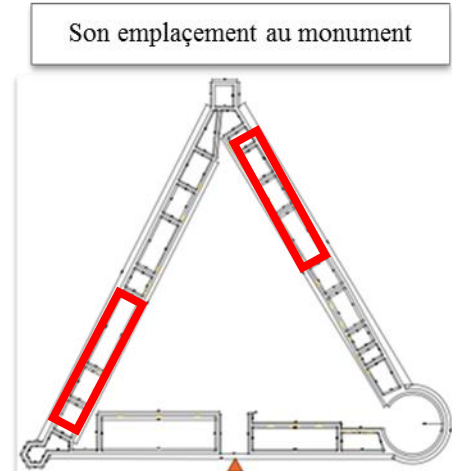
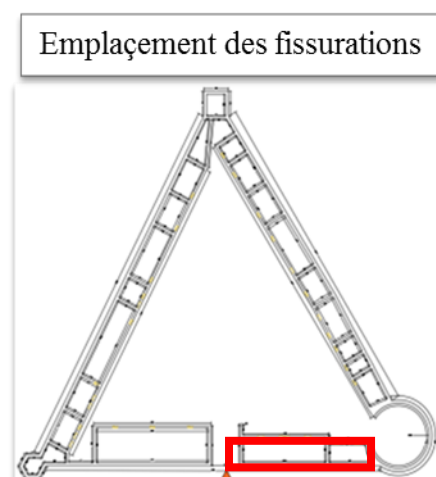
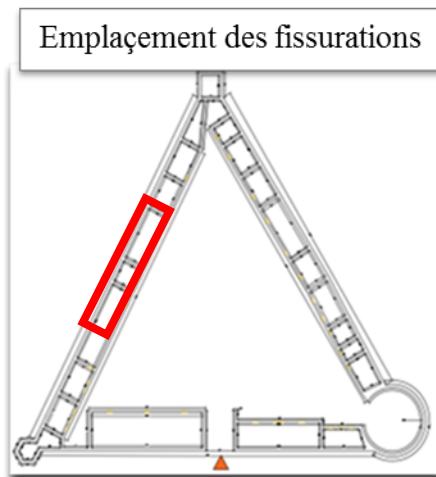

### c. L'effritement du mortier :

Il est à noter que La surface intérieure des murs est généralement couverte de couches de crépis successives : un crépi brut est posé directement sur la pierre (ce crépi peut contenir des liants tels que la paille ou le crin d'animal, ce qui le rend plus adhérent et plus isolant parce qu'il renferme plus de porosité, des crépis plus fins sont ensuite posés de façon à obtenir un fini lisse. On procède parfois de la même manière pour les murs extérieurs, ce qui protège la pierre contre l'infiltration d'eau et bonifie l'isolation thermique des murs<sup>52</sup> .

Si le mortier s'effrite il menace la stabilité du mur, ces effritements sont causés par :

- ❖ La manière de préparation non cohérente du mortier qui permet l'hétérogénéité de composantes de ce dernier
- ❖ L'exposition des murs extérieurs à la chaleur et à l'eau, ce qui cause la sécheresse de ce mortier donc par conséquent l'effritement de ces murs
- ❖ La dilatation et le rétrécissement (dus à l'écart de températures) durant une longue période de temps

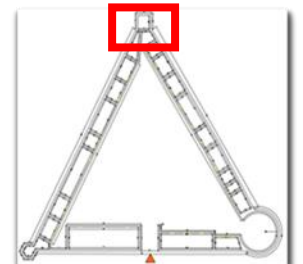
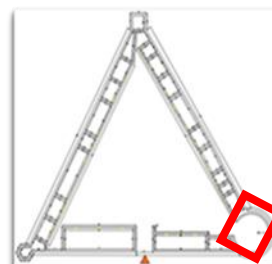
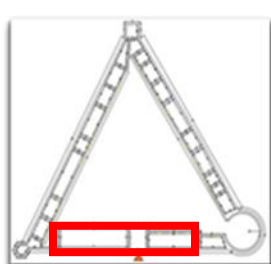
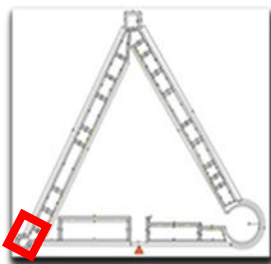
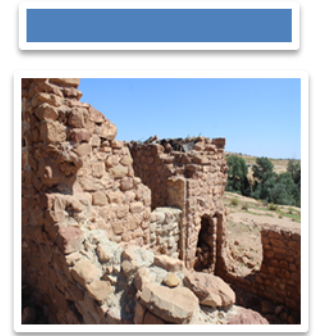
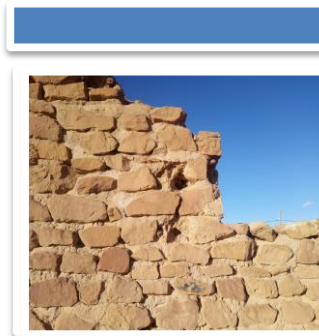
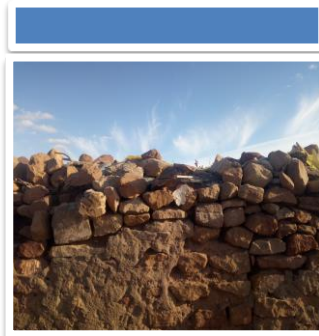
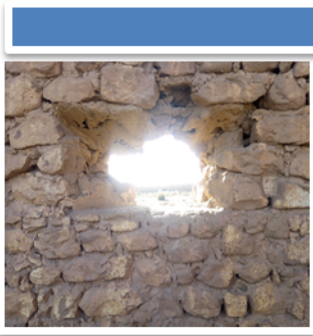

**a. La perte du crépissage des murs:**

Traditionnellement, le crépi était utilisé pour protéger ou améliorer l'apparence des murs de pierre. Dans les constructions où le calcaire était majoritairement employé, on crépissait souvent afin de préserver ces murs perméables à l'eau et rendus friables par le gel, particulièrement sur ceux exposés au nord et (vent du nord-est). De plus, lorsque la facture de la maçonnerie laissait voir des pierres improprement taillées et stabilisées par une quantité de petits cailloux, on crépissait et enduisait le mur pour en améliorer la texture et l'apparence. La perte de cette couverture peut endommager la texture de la couche protectrice de ces murs ce qui cause leurs détérioration, causé par la chaleur et l'infiltration d'eaux en plus la poussée des vents

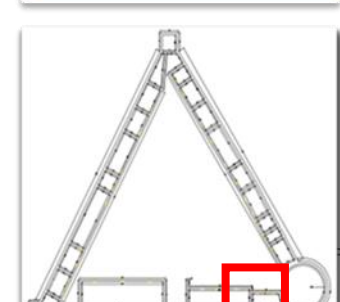
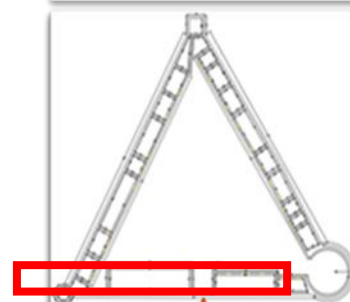
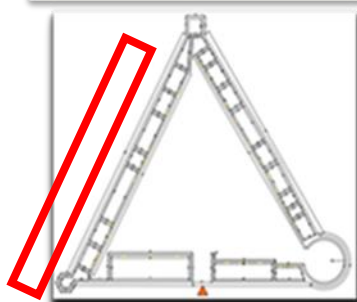

**b. Les interventions aléatoires :**

Changement de plusieurs ouvertures  
par des blocs en pierre



Défiguration de l'aspect authentique  
par l'hétérogénéité de matières  
utilisées

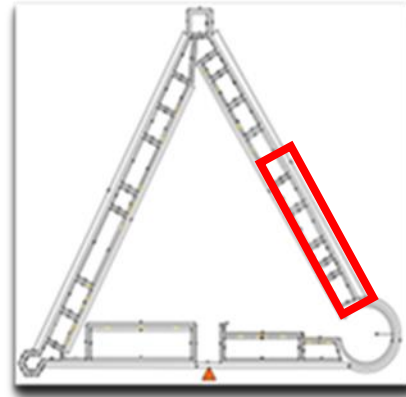
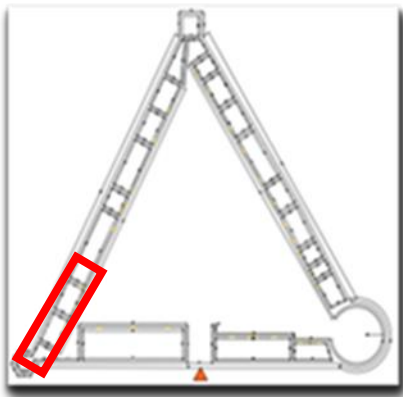

**Plan des pathologies : (Voir annexe 04)**

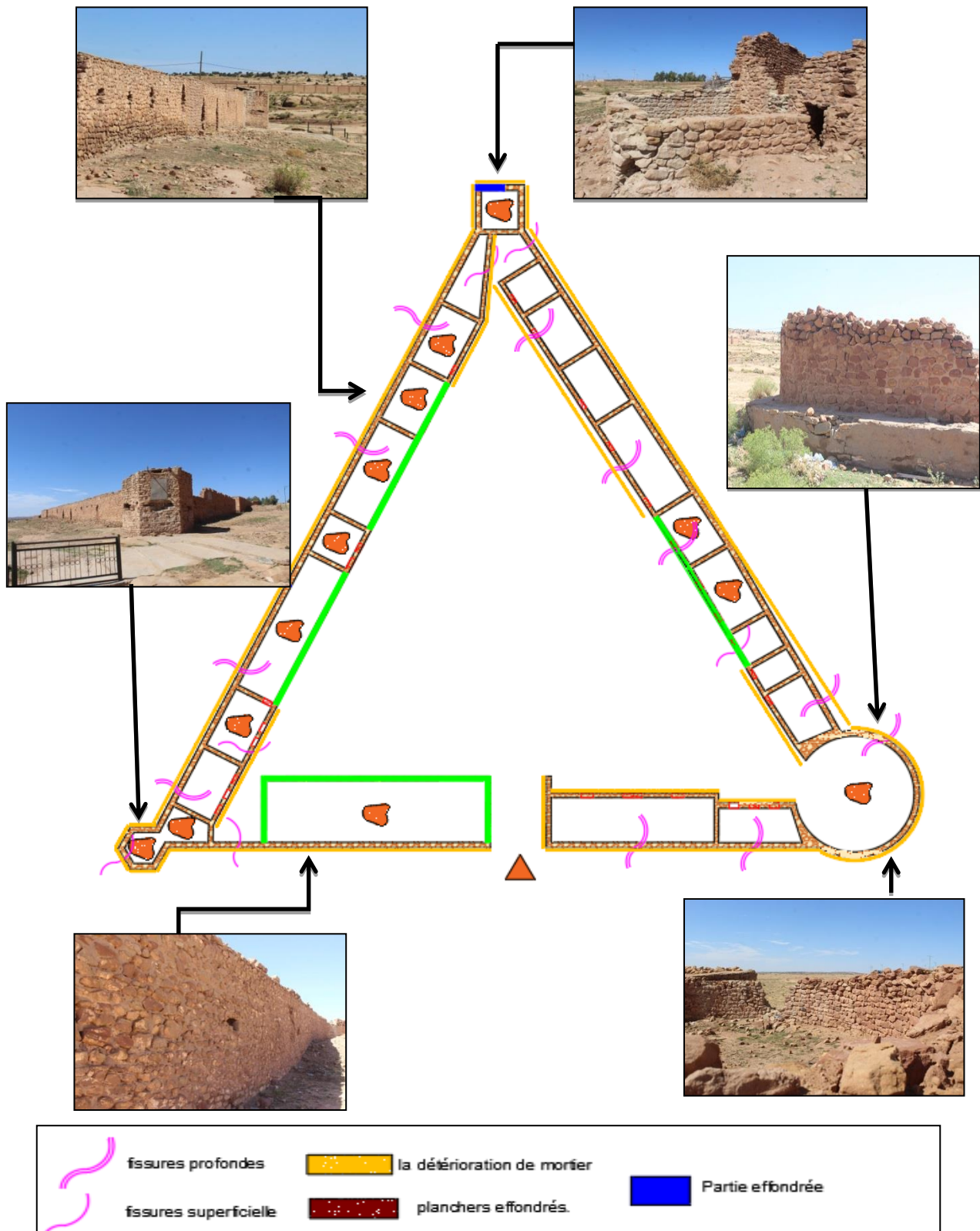

**Synthèse :**

L'analyse des résultats qu'on a obtenus après l'étude historique, le diagnostic ainsi que les travaux d'urgences proposés, On a conclu que le monument peut acquêter une nouvelle fonction qui respecte les valeurs patrimoniales et l'authenticité de ce monument.

#### IV. Phase 04 :

##### 1- Recommandations générales :

➤ La réhabilitation du monument par étapes vu sa taille importante  
Pour cette étude, le choix est porté sur, La restauration de toute les parties du monument avec :

- Intégration d'un matériau moderne
- L'intégration d'une toiture bien étanche
- Le revêtement de la façade
- La protection contre l'humidité
- La restauration des pierres effritées
- La reprise des fissures

##### 2- Travaux de Réhabilitation :<sup>79</sup>

###### A. Consolidation des murs par des structures de type chevalet :

Ils sont stabilisés soit par des masses inertes, soit solidement fondés. Ces structures triangulées pour obtenir un maximum de rigidité sont posées verticalement et complétées par des poutres horizontales assemblés deux à deux par des barrettes soudées. La façade à soutenir est arrimée aux poutres par des tiges filetées, placées à intervalles réguliers<sup>80</sup>

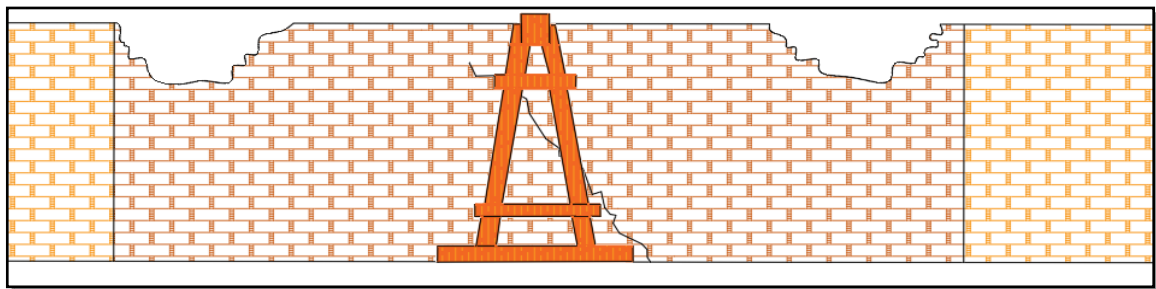

Figure 217: Consolidation des murs par des structures de type chevalet-élaboré par l'auteur

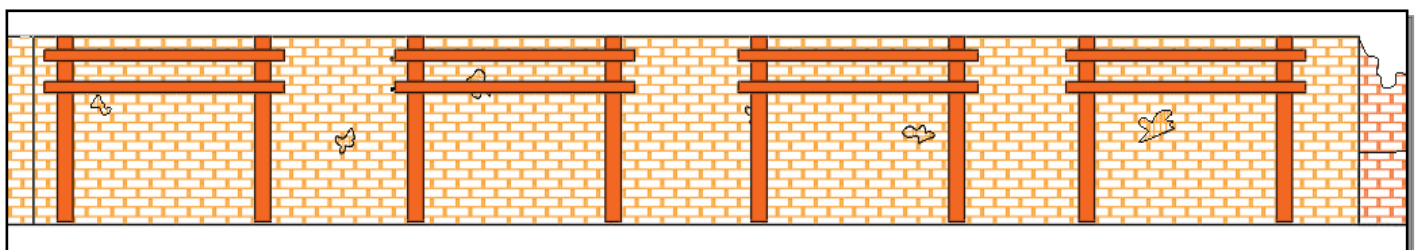

Figure 218 : consolidation des murs- élaboré par l'auteurs

<sup>79</sup> ANALYSE MORPHOLOGIQUE ET REQUALIFICATION DE L'ANCIEN QUARTIER SCHETTIT A  
LAGHOuat-CAS D'ETUDE : Restauration ET Rénovation DES FACADES-Far Hadjira 2015 / 2016

### B. L'étalement des ouvertures :

On pose des étais en bois appelés étrépillons pour soutenir provisoirement les fenêtres qui menace de tomber.

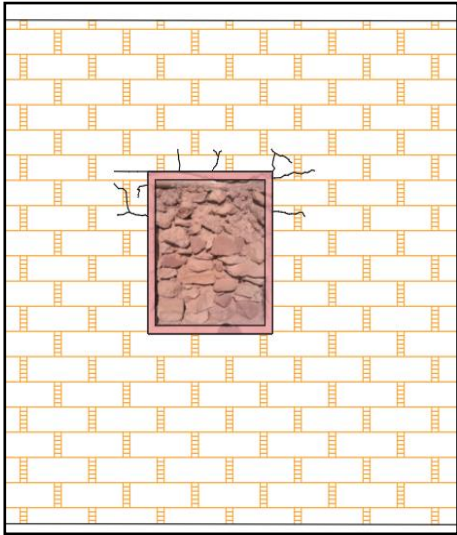

Figure 220-Enlever les blocs -Source :  
Auteur

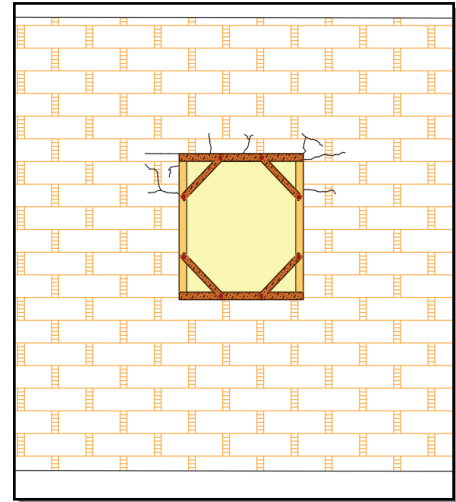
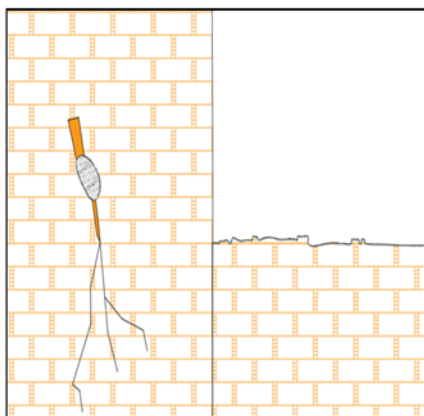

Figure 219 étalement des ouvertures-  
Source : Auteur

### C. Les fissures :

Appliquer une couche mince en plâtre sur une partie de la fissure et la contrôler régulièrement. Si les fissures sont stables et ne manifestent aucune progression, il s'agit donc d'un mouvement naturel de la construction qui est sans danger.

La technique de mesure par la fixation horizontale de clous en parallèle à la fissure, à équidistance des deux côtés. On mesure périodiquement la distance entre eux pour déterminer la nature de l'évolution des fissures avant toute intervention<sup>81</sup>



Appliquer les couches de  
plâtre sur les fissures

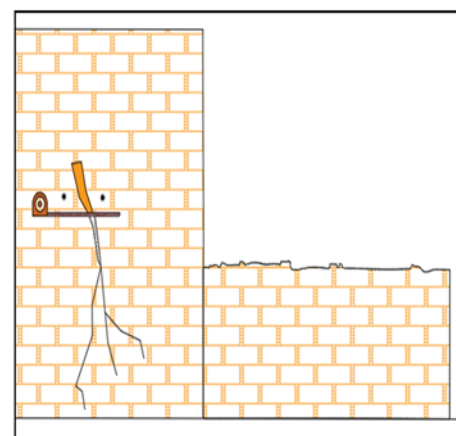

Suivi du mouvement des  
fissures par la technique des  
clous et du pied à coulisse

Figure 221 : deux techniques traditionnelles pour contrôler le tracé et le degré des fissures-Source :  
Auteur

<sup>81</sup> ANALYSE MORPHOLOGIQUE ET REQUALIFICATION DE L'ANCIEN QUARTIER SCHETTIT A  
LAGHOUAT-CAS D'ETUDE : Restauration ET Rénovation DES FACADES-Far Hadjira 2015 / 2016

**D. Fissure superficiel :**

Le traitement des fissures superficielles consiste à décaper les endroits dégradés et les revêtir comme le schéma suivant :

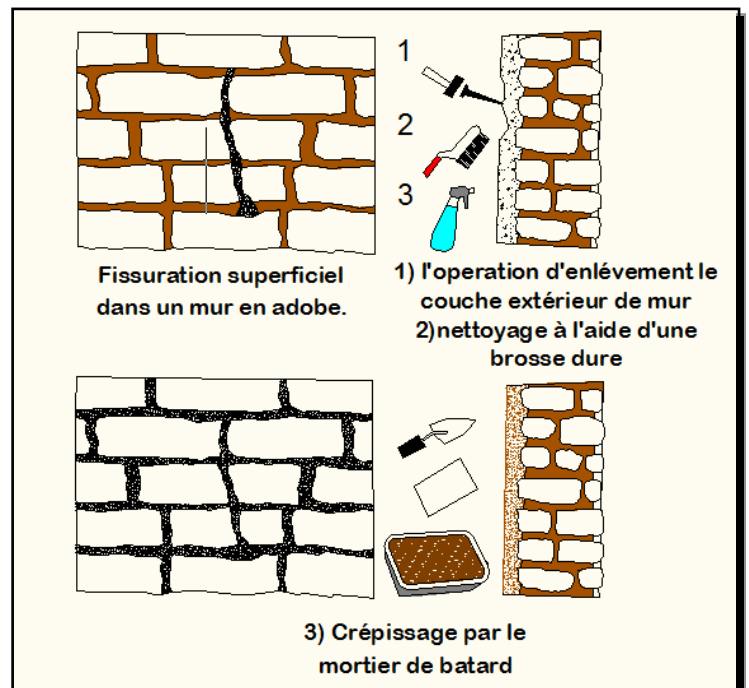

Figure 222: les processus de traitement d'une fissure superficielle dans un mur en adobe. Source : Auteur

**E. . Fissure profonde :**

Nettoyer le creux en utilisant une brosse dure et le traitement se fait avec les mêmes matériaux de construction

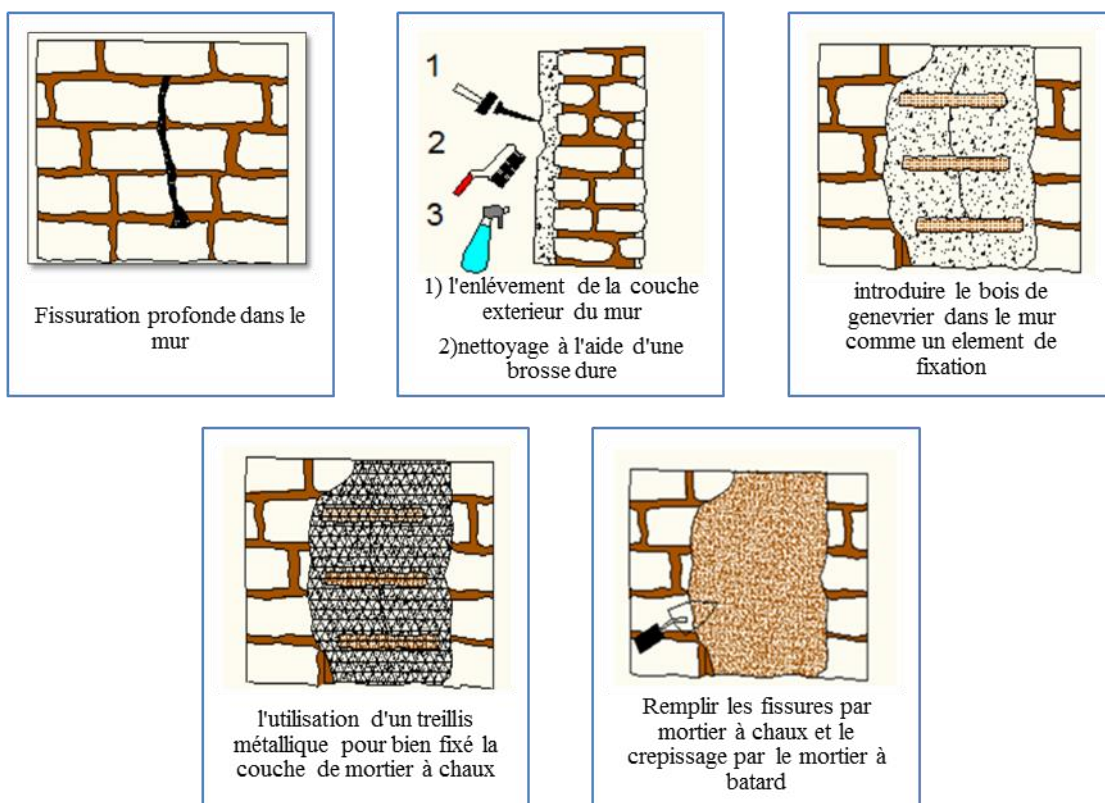

Figure 223: les processus de traitement des fissures profondes dans un mur- Source : Auteur

**F. L'effondrement d'enduit extérieur :**

On revêt les façades par un enduit de chaux préparé de façon traditionnel, pour refaire l'enduit des façades, on suit les démarches suivantes :

1. Bien décaper les couches de l'ancien revêtement dégradé.
  2. Nettoyer ces écarts avec une brosse dure.
  3. Humidifier avec de l'eau pour laver la poussière pour garantir une bonne cohésion de la couche du nouveau revêtement
  4. La préparation préalable du mortier de chaux à la manière traditionnelle.
  5. Comblers les joints entre les pierres avec le mortier de chaux et Appliquer une première couche de revêtement
- Réaliser la couche finale du revêtement de telle sorte qu'elle soit moins épaisse et que son aspect soit modulable par rapport à son état initial (lisse ou rude)

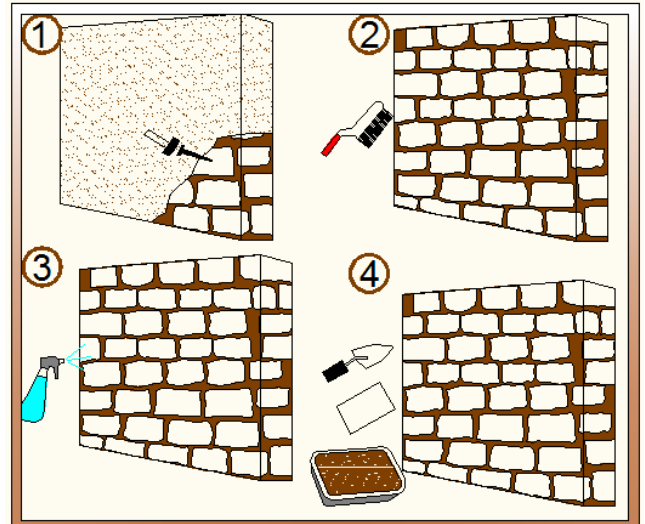

Figure 224: les processus de traitement l'effondrement des enduits extérieurs- Source : Auteur

**G. La capillarité montante :**

Pour se débarrasser de la remontée capillaire, il convient de réaliser le drainage des eaux profondes :

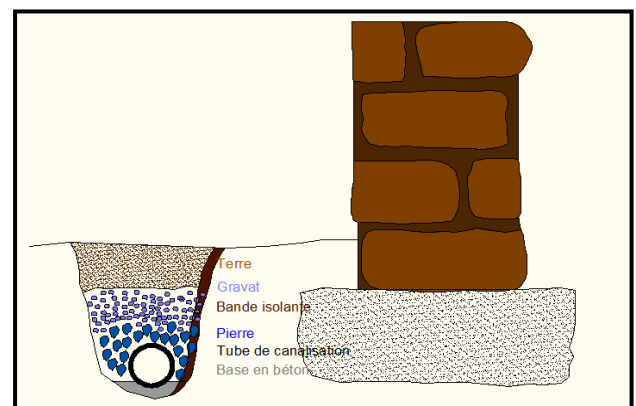

Figure 225 : système de drainage- Source : Auteur-

### Reconstruction d'un plancher traditionnel effondré :

Pour les planchers, elles doivent être construites de façon traditionnelle et pareille au type de toiture original du monument,

1. enlever les parties restantes du toit et tomber très soigneusement: nettoyer les côtés du toit et enlever le plancton et la poussière avec une brosse métallique:
2. Poser les genévriers en laissant la même distance qu'avant
3. Nous le mettons Au-dessus, les roseaux en contact et les relier entre eux
4. Ensuite, une couche de chaux mélangée avec du sable est placée directement au-dessus
5. en fin Nous mettons une couche d'étanchéité et renforcer le toit après avoir assuré une bonne couverture
6. Appliquer l'enduit de chaux pour le crépissage.

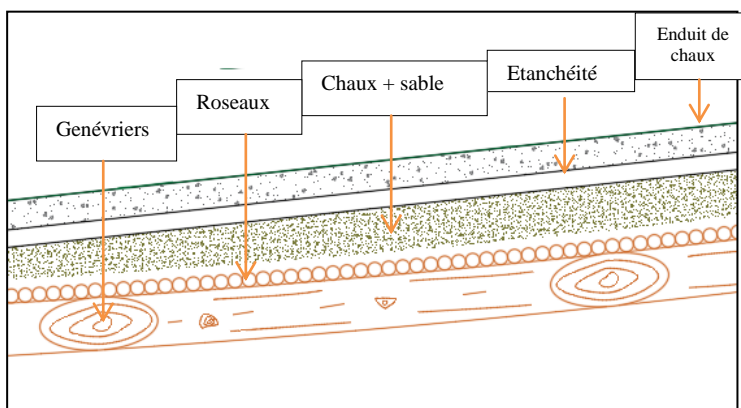

Figure 226: les couches d'un plancher traditionnel reconstruit -Source : Auteur

### Pavage du sol :

L'utilisation d'un pavage qui épouse l'unité homogène du monument

Il faut suivre ces étapes :

1. Peler complètement l'ancienne couche de revêtement
2. Nettoyez tout le sol
3. La possibilité de faire des couches isolante
4. Et au-dessus, une couche de gros gravier pour stabiliser le sol, puis tasser la composition totale pour empêcher la montée des barricades dans la zone humide.
5. Poser une couche de sable en régulation au Niveau horizontal.
6. Placer la dernière couche d'argile
7. Il est possible d'ajouter une couche de La chaux traditionnelle revête de deux couches de lait de chaux, protégeant la pâte d'argile ou pavant le sol avec des pierres taillées à la main avec du mortier de chaux, ce qui donnera plus de beauté au sol.

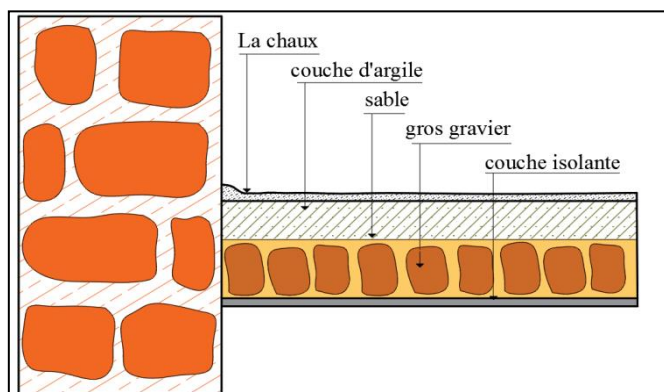

Figure 227 : coupe schématique présente le pavage de sol 6- élaboré par l'étudiante-élaboré par l'étudiante

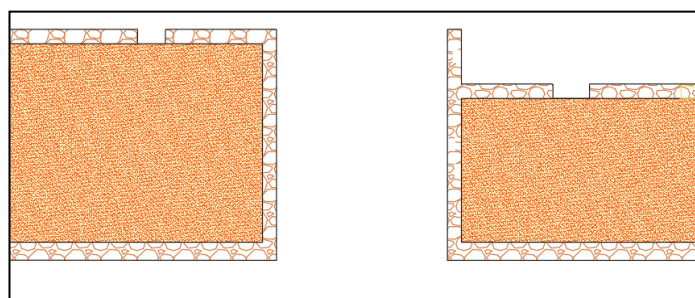

Figure 228 ; Pavage de sol intérieur-élaboré par l'étudiante

### Synthèse :

Après avoir analysé ce monument, historiquement et architecturalement ainsi qu'étudier son environnement immédiat et ses différents composantes, on conclue qu'il est impossible de lui redonner sa fonction initiale, et en voyant son état dégradé on a de mettre en valeur ce monument historique, à travers l'exploitation de ce détenu par une opération de sauvegarde. Pour atteindre cet objectif on propose un projet de reconversion,

### 3- La Reconversion :

#### Introduction :

L'opération de reconversion des monuments historiques est différent du reste opérations de valorisation des monuments, Il nécessite de nombreuses études et interventions à l'intérieur et à l'extérieur du monument tels que les espaces environnants cette opération nécessite analyse selon une méthodologie visant à réaliser le principe de compatibilité entre le monument et sa nouvelle fonction.<sup>82</sup>

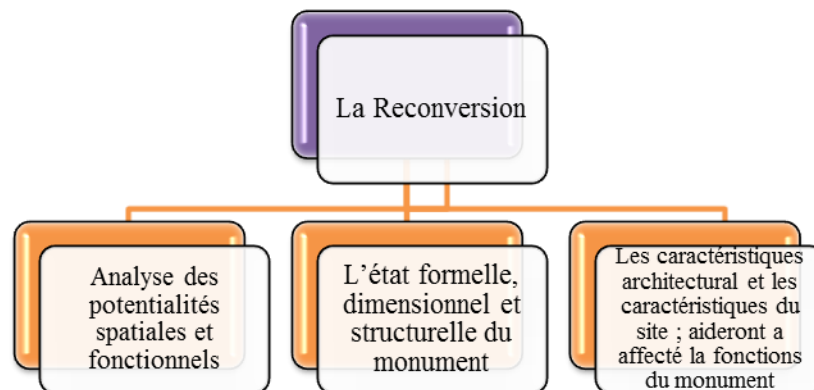

Figure 229: Source : Mémoire : Réhabilitation et réaménagement du site de la résidence d'hôte à Milok par un village touristique durable

#### a. Motivation du choix du projet :

Par la présence de plusieurs potentialités géologique, archéologique et historique sur le site et vu que le site est fréquenté par plusieurs touristes venu de plusieurs wilayas de l'Algérie. Nous avons choisi un projet à vocation muséologique qui mettra en valeur non seulement le monument du côté architectural et patrimonial mais aussi les potentialités du site qui sont de valeur dans autres domaine ce qui contribue à élever le tourisme culturel et naturel de la région. Sachant que ce projet sera une extension muséologique à notre site touristique El Ghicha ; à travers ses expositions spécialisé de l'histoire et la culture de la région El- Ghicha

#### 1-2 Les principes de reconversion :<sup>83</sup>

##### 1-2-1 Etude e de la compatibilité entre le monument et sa nouvelle fonction.

##### 1-2-2-Respect l'identité de monument :

- la protection de monument historique et ne pas effet de reconversion sur son forme extérieur ou sa valeur artistique et historique.

<sup>82</sup>Revalorisation du patrimoine industriel-La centrale électrique de Laghouat OPERATION DE RECONVERSION -Laouar Med Laid-2015 :2016- Page :55

<sup>83</sup> Revalorisation du patrimoine industriel-La centrale électrique de Laghouat OPERATION DE RECONVERSION -Laouar Med Laid-2015 :2016- page : 55

### **1-2-3 La protection de l'image visuelle du monument :**

#### **A – au niveau architectural :**

- respecter le coté architectural de ce monument (façade, volumétrie)
- Les matériaux de construction et le texture.
- Les couleurs et l'homogénéité des bâtiments qui entourant le monument.

#### **B – au niveau de l'environnement entourant :**

Il faut respecter l'intégration du monument dans son milieu urbain et naturelle.

### **1-2-4 la vocation :**

La vocation d'un bâtiment historique sera recherchée et définie par une analyse rigoureuse de ses potentialités fonctionnelles, dans son état actuel, et des différents aspects notamment dans son environnement, sur la sensibilité de la société.

La comparaison entre les différentes fonctions nouvelles que le monument pourrait assumer et sa « vocation » déterminera le choix définitif.

### **1-2-5.les extensions :**

Dans certain cas Il est nécessaire d'ajouter des parties pour le monument, pour des buts fonctionnels :

1- Il faut avoir au si possibles les mêmes matériaux de construction

1- Il faut respecter l'authenticité de monument dans le cas d'ajouts des espaces.

#### **b. L'opération de reconversion :**

### **2-1-Le choix équipement pour l'opération de reconversion :**

D'après notre étude on a obtenu que :

#### **a) A l'échelle régionale :**

➤ Vu que la direction de tourisme a proposé un projet d'aménagement du site touristique de R'eha qui est 2,66 km loin de Enfous. Ça sera compatible de mettre en valeur ce monument en tant qu'une extension muséologique.

#### **b) A l'échelle du quartier :**

➤ L'absence de l'aspect culturel et patrimonial de la région de Ghicha.

➤ La situation géographique dont le site d'intervention comporte peut servir a promouvoir le tourisme, crée une main d'œuvre ainsi que préserver le patrimoine de la région

Tous ces paramètres donc concourent à suggérer à le reconvertir en : Un musée historique et culturel.

**c. Les étapes de la reconversion :**

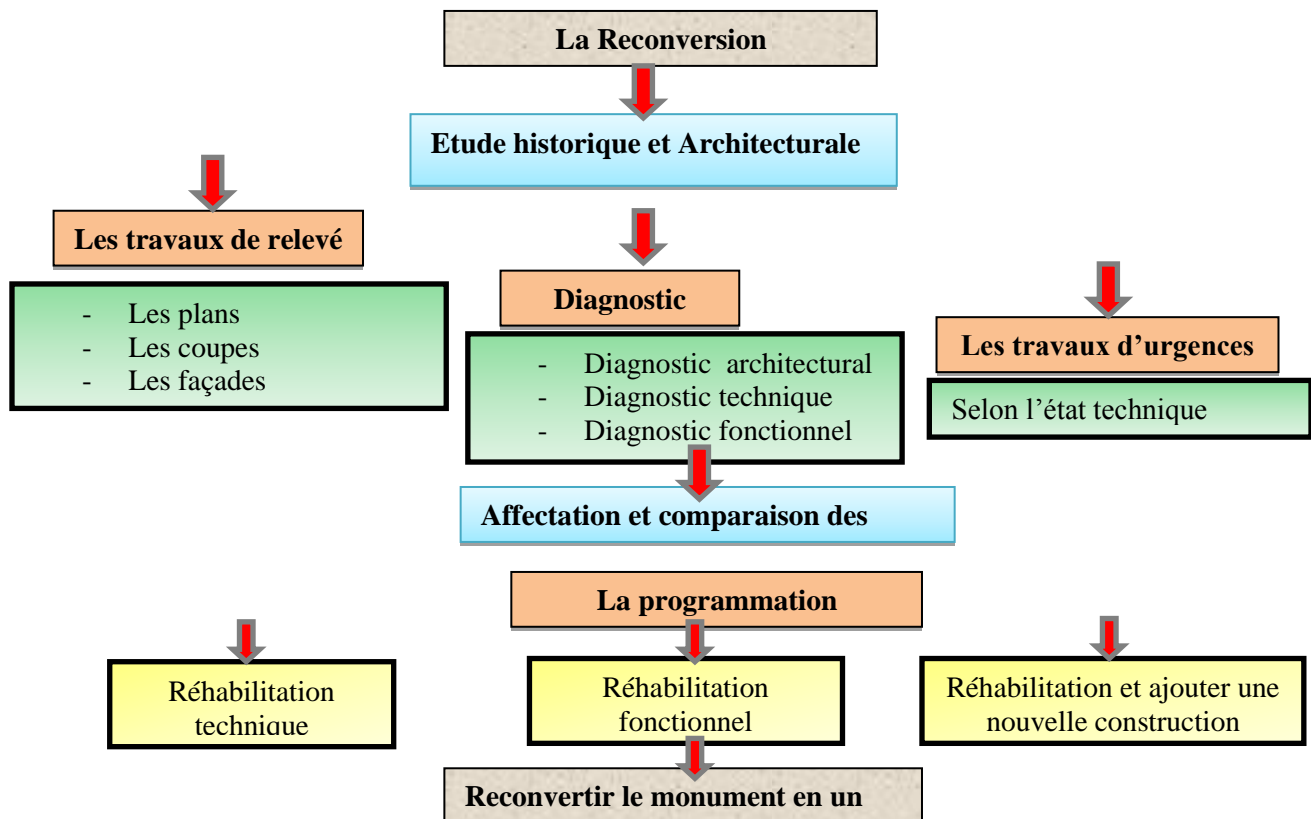

Figure 230: les étapes de la reconversion Source : élaboré par l'auteur.

**1) Définition d'un musée :**

Un musée est une institution permanente sans but lucratif au service de la société et son développement, ouverte au public et qui fait des recherches concernant les témoins matériels de l'homme et de son environnement, acquiert ceux-là, les conserve, les communique et notamment les expose à des fins d'études, d'éducation et de délectation. » Définition officielle de l'I.C.O.M. (Le Conseil international des Musées).

Un musée est un lieu dans lequel sont rassemblées et classées des collections d'objets présentant un intérêt historique, technique, scientifique et artistique en vue de leur conservation et de leur présentation au public.<sup>84</sup>

**2) Le rôle d'un musée :**

- Améliorer le niveau culturel et scientifique par l'introduction des valeurs et des connaissances nouvelles.
- Présenter, diffuser et communiquer les temps et les cultures.
- Récupérer, acquérir, restaurer et entretenir des objets de valeur culturelle et scientifique.
- Rassembler la documentation sur les monuments historiques existants comme témoins de l'histoire.

<sup>84</sup> Mémoire de l'ingénieur, Musée régional de l'atlas saharien à Laghouat, FERHAT Yasmina, Juillet 2010.

3) **Type de musée :** <sup>85</sup>Il existe plusieurs types de musées et leur variété ne permet pas d'établir une classification spécifique, mais on peut toujours les classer selon des facteurs déterminés tels que :

**a. La notion d'ouverture et de fermeture :**

✚ **Type ouvert :** Musée dans lequel les parois vitrées jouent un rôle principal. Ou encore les musées à ciel ouvert tel que les sites archéologiques

✚ **Type fermé :** Il se caractérise par une articulation opaque, ce type de conception focalise l'attention sur l'objet

**b. La notion du parcours :**

✚ **Type linéaire :** Ce principe fonctionne suivant l'idée d'un axe de circulation principal avec des secteurs annexes, les accès peuvent s'effectuer dans l'axe ou sur les cotés

✚ **Type circulaire :** Il s'organise autour d'un espace central qui devient un espace de transition entre les différents espaces d'exposition.

✚ **Types labyrinthe :** Une série d'espaces différenciés, bien qu'enchaînés les uns aux autres, n'impose aucune contrainte de circulation.

**c. Le type d'exposition :**

Il existe deux types de musée, un musée généraliste et un musée spécialisé.

• **Musée généraliste :**

Les plus grands musées, exposent des œuvres réalisées sur différents supports et originaires d'endroits, d'époques et d'artistes variés.

**Musée spécialisé :**

Sont spécialisés sur un sujet ou sur un thème, les musées consacrés à une discipline particulière : l'histoire naturelle, les sciences, les arts décoratifs, la mode, etc.

Les musées consacrés à un seul artiste, les musées consacrés à des œuvres originaires d'une même région géographique : par exemple les musées d'art asiatique ou ceux d'art africain.

Les musées consacrés à une époque comme le musée d'Orsay (à Paris) qui expose des œuvres réalisées entre 1848 et 1914.

- ❖ Les musées de sculpture
- ❖ Les musées du design,
- ❖ Les musées d'histoire naturelle
- ❖ Les musées Historique
- ❖ Les musées culturels
- ❖ Les musées des sciences
- ❖ Les musées automobiles

## 1. **Thème choisie: Musée Historique- culturel**

### **Pour quoi un musée Historique- culturel?**

- Doter la région d'El Ghicha avec un tel musée permettra de combler le vide en matière d'infrastructures culturelles.
- Comme institution culturelle, le musée des sciences est appelé à jouer un rôle primordial dans le dynamisme culturel et patrimonial d'el Ghicha, pour cela il doit être

### **-Un lieu d'approfondissement :**

Il met à la disposition de tous, enfants et adultes, grands public et chercheurs, des supports d'élargissements du niveau intellectuel et personnel

<sup>85</sup> MUSEE D'ART ET D'HISTOIRE A ORAN- 2014-2015 –page 37

**-Un lieu d'échange :**

Il est un pôle de rayonnement culturel et un espace de démonstration de la culture en favorisant le contact entre les différents visiteurs (touriste ,chercheurs, scientifiques, historiens) , et un moyen pour créer de nouvelles traditions et de nouveaux rapports entre les civilisations.

**-Un lieu d'animation et de loisirs :**

Pour assurer une meilleure fréquentation du musée, celui-ci sera doté d'un espace d'attraction et de détente.

**Les exigences :**<sup>86</sup>

1) l'accessibilité :

Le musée doit assurer une facilité d'accessibilité mécanique et piétonne.

2) le parcours :

Doit être conforme au programme du musée et facile d'une façon à ce que le visiteur soit guidé directement aux œuvres, tout en laissant la possibilité d'accès indépendants aux différentes salles.

3) la flexibilité:

On relative à l'organisation muséographique ainsi qu'aux équipements afin de s'adapter à l'évolution de la participation du public et quelque fois pour recevoir un accroissement des collections.

4) la lumière : Mise en valeur des œuvres, accentuer ou atténuer l'importance des différentes directions du parcours en créant des ambiances toutes différentes en jouant sur les Couleurs, l'intensité, la disposition.

5) la sécurité :

- Sécurités des œuvres : utilisation des caméras de surveillance, protège en verre
- sécurité des visiteurs : des issus de secours.

6) La texture : elle ne doit pas être attirante ayant comme objet de mettre en valeur l'œuvre exposée.

7) La forme : doit être simple, sans aucune décoration et cela pour qu'il ne soit pas plus attirant que l'œuvre.

8) la couleur : les œuvres sont mises en valeur par le contraste qui existe entre la couleur du support et la couleur de l'objet.

9) la disposition : la disposition des supports n'est pas anarchique mais réfléchi de telle sorte de ne pas déranger le parcours du visiteur en dégageant l'espace de l'exposition.

10) les rapports de proportions : ils existent des supports de différentes tailles et cela est en relation avec l'œuvre qu'on veut exposer en prenant en considération les dimensions et la valeur qu'on lui donner en l'exposant.

**2. Programmation du musée :**<sup>87</sup>

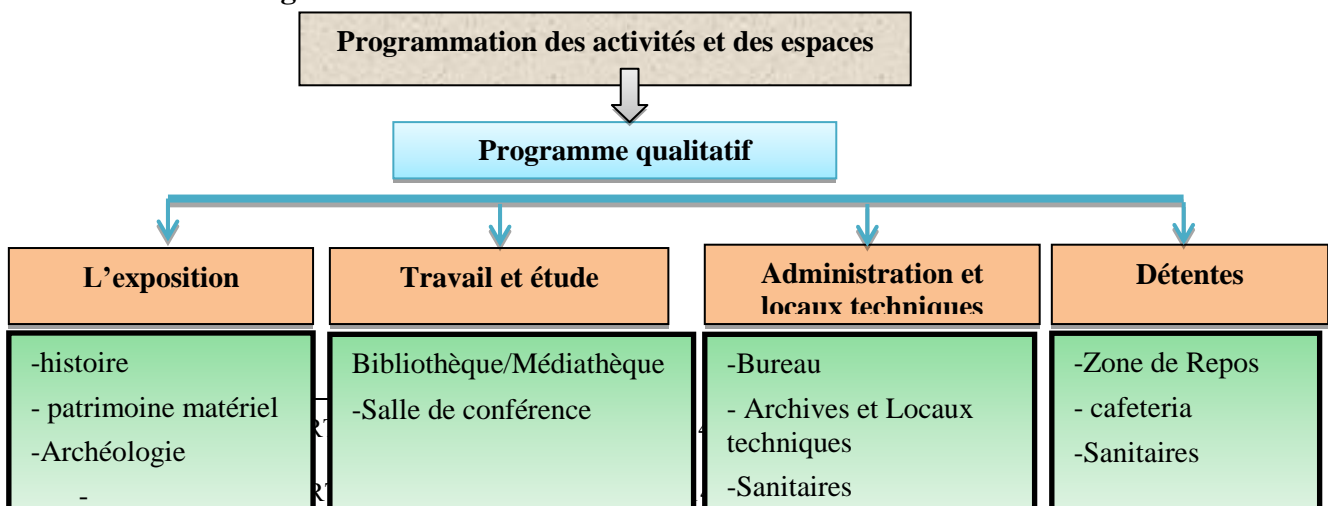

Figure 231:Schéma représente les différentes activités dans le musée –élaboré par l'auteur

### 3. Le programme qualitatif :<sup>88</sup>

#### Hierarchisation et détermination des fonctions et activités :

##### Les fonctions de base :

###### ✚ L'exposition :

**Exposition temporaire** : c'est une exposition ouverte au grand public ,son but est d'informer le public des activités culturelles qui se déroulent à l'intérieur et a l'extérieur de l'équipement, elle donne un aperçu sur les réalisations des nouveaux talents ,elle vise également à célébrer et faire connaitre les journées nationales ou mondiales .

- **Exposition permanente** : elle se déroule le long d'une rampe et des salles d'exposition dans lesquelles le visiteur découvrira l'histoire et l'art de la ville.

###### ✚ L'accueil :

• **Réception et orientation** : accueillir un visiteur, en effet ce n'est pas seulement le Recevoir à l'entrée du musée, c'est aussi l'aller chercher, le guider vers le musée et, une Fois qu'il y a été accueillir ; l'accompagner, en quelque sorte, tout au long de sa visite jusqu'à la sortie .il y va de sa satisfaction, de son confort, mais également de sa sécurité dont l'établissement ne saurait se désintéresser.

###### ✚ La recherche :

- **la bibliothèque** : elle sera destinée à des ouvrages sur la culture de la ville, artistique, historique, elle sera organisé par travail individuel ou en groupe.
- **les ateliers** : ce sont des ateliers destinés à des activités artistiques, c'est une illustration de l'exposition artistique, ils seront encadrés par des artistes et des formateurs.
- **L'auditorium** : il englobe la représentation artistique et théâtrales et organise des conférences et des séminaires .de préférence situé au RDC ou au sous-sol s'ouvrant directement sur l'accueil, il doit répondre à un certain nombre d'exigences techniques 'acoustique et éclairage notamment'.
- **Stockage** :

##### Les fonctions secondaires:

###### ✚ Service :

- Restauration
- Cafeteria salon de thé
- Les boutiques : ou le visiteur trouvera, en plus des souvenir sur le travail artisanal de la ville, des catalogues, des guides, des cartes postales, des vidéocassettes attendus, les publications, les reproductions, les articles divers dont la nature du musée pourront recommander ou susciter la présence.

###### ✚ Administration : elle contient :

- Les bureaux
- Les salles de réunion

###### ✚ Détente :

- Aires de repos 'jardin'
- Terrasse accessible.

<sup>88</sup> MUSEE D'ART ET D'HISTOIRE A ORAN- 2014-2015 -page 57

#### 4. Programme quantitatif :

Les normes nationales de musée régional :

Désignation	Surfaces
Expositions	260m <sup>2</sup>
Animation	139m <sup>2</sup>
Accueil	289m <sup>2</sup>
Bibliothèque	195m <sup>2</sup>
Locaux techniques	50m <sup>2</sup>
Conservation	164m <sup>2</sup>

Tableau 17 : représente Les normes nationales de musée régional-Source : Mémoire : Revalorisation du patrimoine industriel-La centrale électrique de Laghouat OPERATION DE RECONVERSION -Laouar Med Laid(P :62)

Par les références des normes nationales en Algérie notre Projet est classé comme un musée

#### Proposition des espaces pour les nouvelles activités :

Espace	Surface (m <sup>2</sup> )	Proposition
Tour 01 + Pièce 18 + Pièce 19	7.46 + 33 +46	Exposition 3D
Tour 02 + Pièce 11+ Sanitaire	11.37 + 18.93 +14.50	Accès n°2 + issu de secours
Place du canon	85	Bibliothèque-Médiathèque
Pièce 01	8.23	Accueil + Administration
Pièce02	9 .69	Locaux techniques
Pièce 03	10.85	Sanitaire femme
Pièce 04 + 05 + 06	11+ 12.87 + 14 .50	Exposition tapisserie
Pièce 07 + 08	18 + 18.42	Exposition bijouterie traditionnelle
Pièce 09 +10	18.81 + 18.82	Espace de vente
Pièce 12 +13	19.52 + 19.55	Espace de vente
Pièce 14 + 15	19.60 + 20.80	Exposition de la guerre nationale
Pièce 16	22.85	Exposition de L'histoire de l'Ghicha et Enfous
Pièce 17	19.59	Sanitaire Homme
Pièce 20	105.60	exposition des gravures rupestres

Tableau 18: représente Proposition des espaces pour les nouvelles activités dans le musée «élaboré par l'auteur

- Vu que les pièces du monument sont multiple et la majorité ont des surfaces réduite, on a fait une fusion entre les espaces pour obtenir des espaces avec une surface capable d'abriter les expositions proposées. Ainsi que faciliter l'organisation spatiale et la circulation intérieure.

Relevé du Rez-de-chaussée

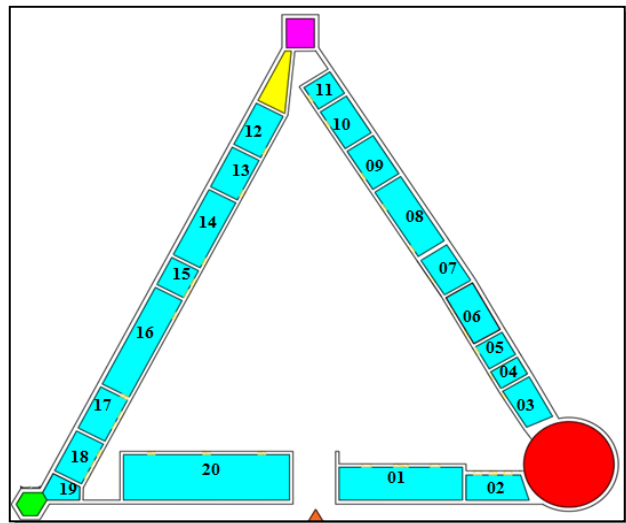
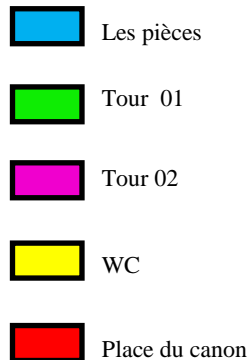

Figure 232 : Plan Rez-de-chaussée, présente les espaces intérieurs- élaboré par l'auteur

**5. Evolution du projet :**

1. on a remarqué l'existence  
Des angles morts, et des pièces de surface très réduite.

2. L'élimination de ces angles par la jonction des espaces perdus

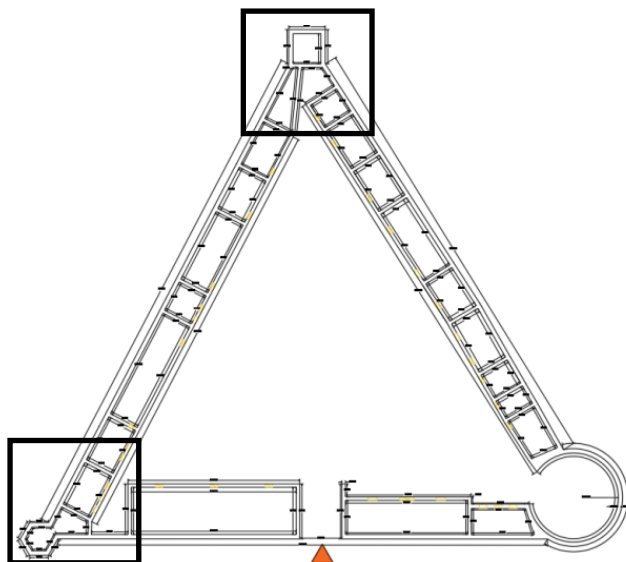

Figure 234: plan représentant les angles morts - élaboré par l'auteur

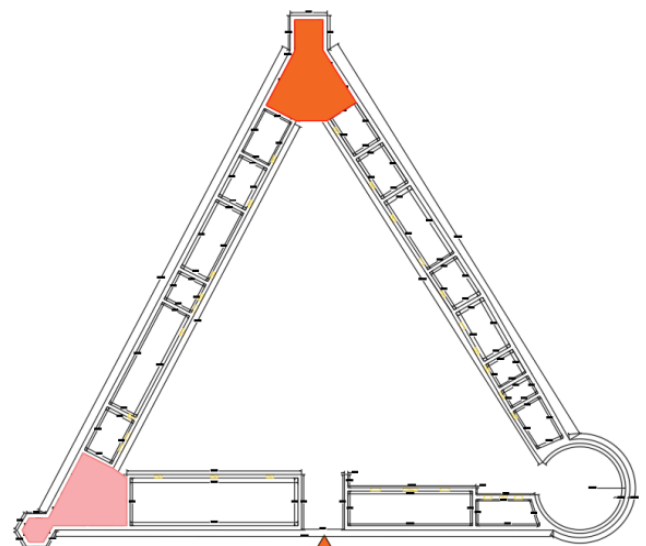

Figure 233 plan représentant les espaces jonctionnés- élaboré par l'auteur

1. La fusion des petites pièces afin que leur surface soit convenable aux besoins de programme

2. Appliquer cette méthode sur toutes les petites pièces du monument
3. L'ajustement des portes et des fenêtres des pièces selon leur surfaces et position.
4. Créer un 2ème accès au monument

**Organisation spatiale :**

**1. Rez-de-chaussée**

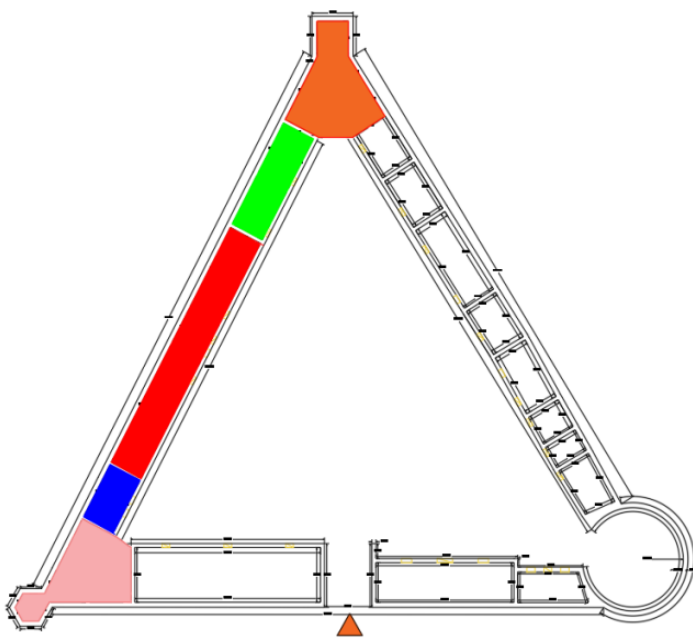

Figure 236 : plan représentant les pièces modifiées au côté ouest-élaboré par l'auteur

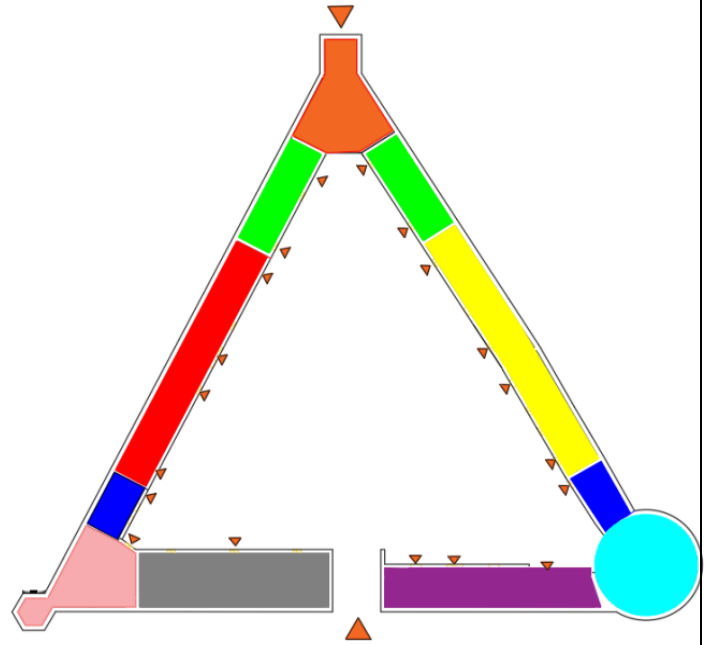

Figure 235 : plan du monument après les modifications-élaboré par l'auteur

Légende :

	Exposition
	Commerce
	Sanitaire
	Accueil
	Locaux techniques
	Administration
	Salle médiathèque
	Espace de Distribution
	Salle de conférence
	Circulation verticale
	Circulation horizontale
	Entrée

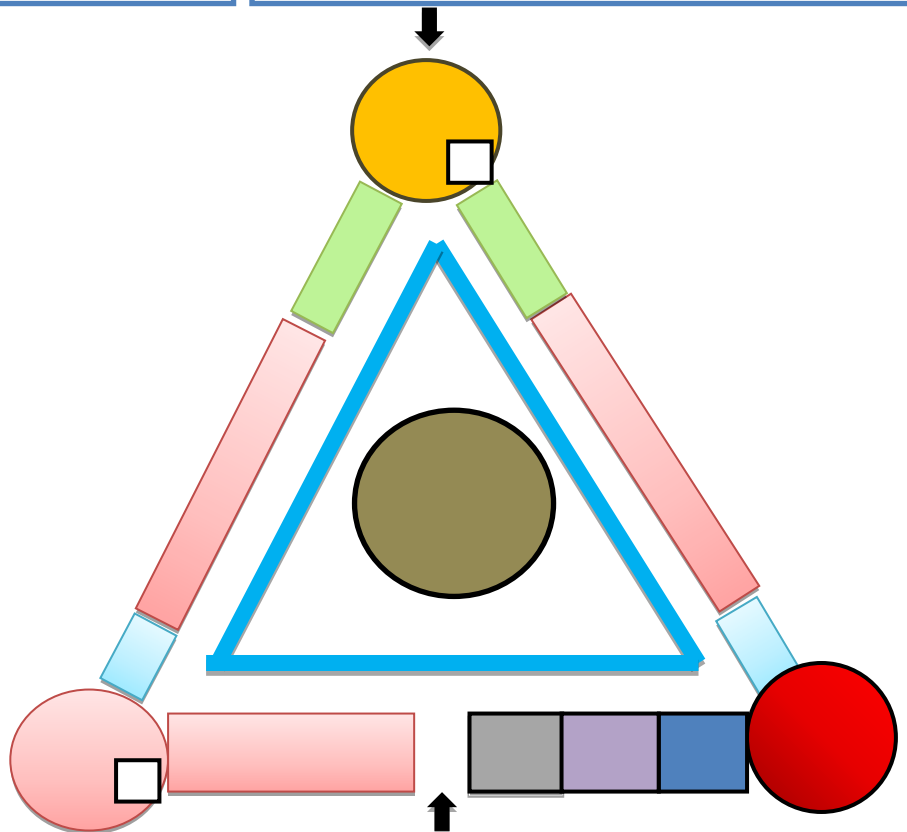

Figure 237 Organigramme Spatial du RDC- élaboré par l'auteur-

1. 1<sup>er</sup> niveau :

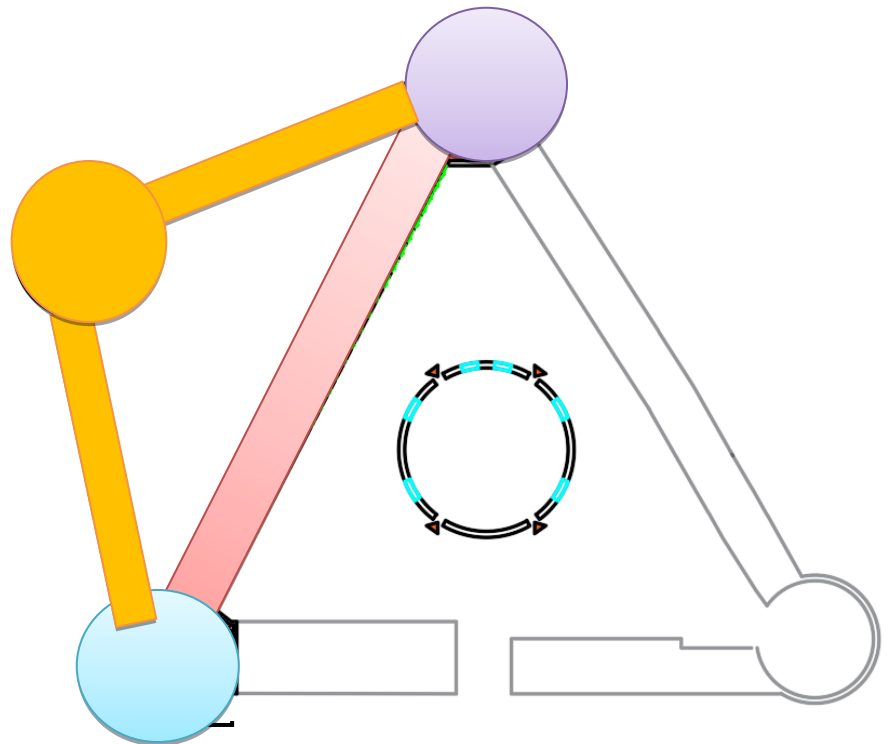
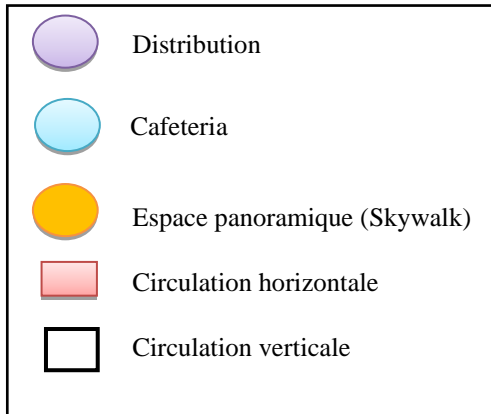

Figure 238: Organisation spatiale du 1<sup>er</sup> niveau- élaboré par l'auteur

**Etude des plans :**

**Plan RDC : (voir annexe 04)**

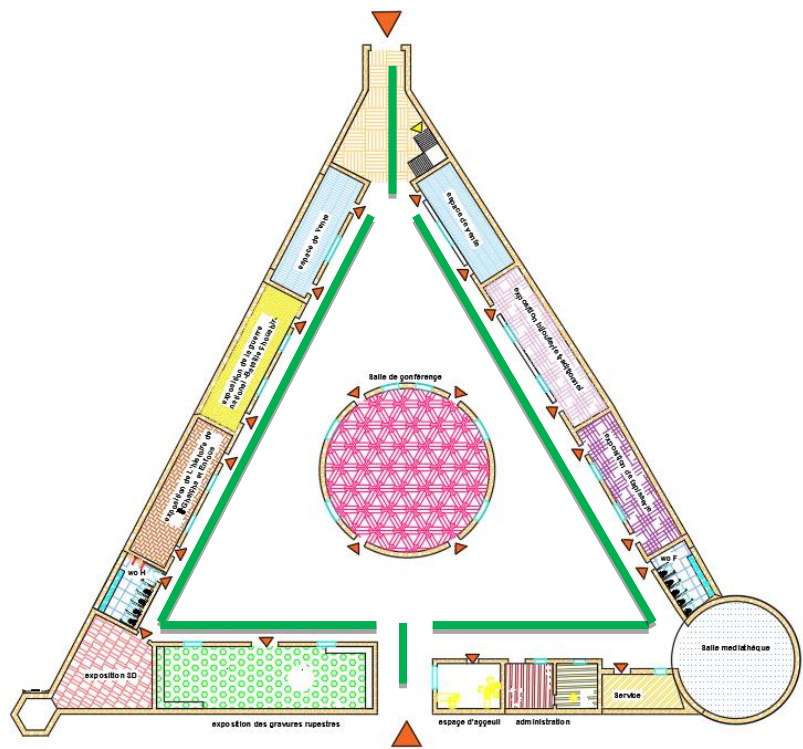
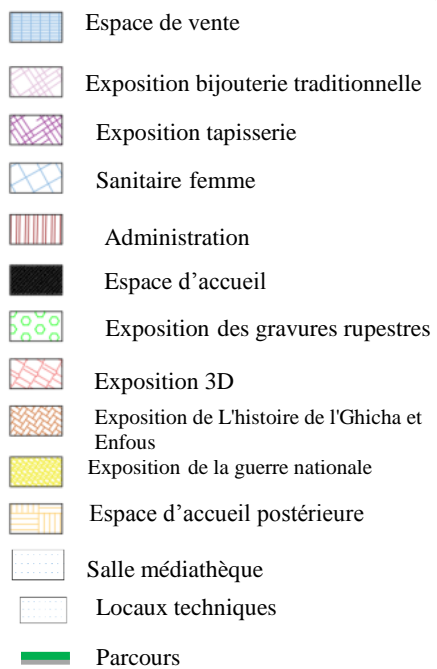

Figure 239: Plan RDC – élaboré par l'auteur

- Ce niveau contient les activités principales du projet, les espaces sont distribués suivant la hiérarchisation des pièces.

- L' Ajout d' un espace central selon les besoins fonctionnels du projet : salle de conférence

### Type de parcours :

**Parcours linéaire :** Dans ce parcours, les œuvres sont exposées soit selon un principe de déplacement clair et obligatoire ; soit l' exposition est organisée dans des salles distribuées de part et d' autre d' une artère principale.

### Les avantages :

- ✓ Prise en charge du visiteur dès l' entrée jusqu' à la sortie.
- ✓ Circulation dirigée et facile.
- ✓ Offre une lecture claire des œuvres exposées

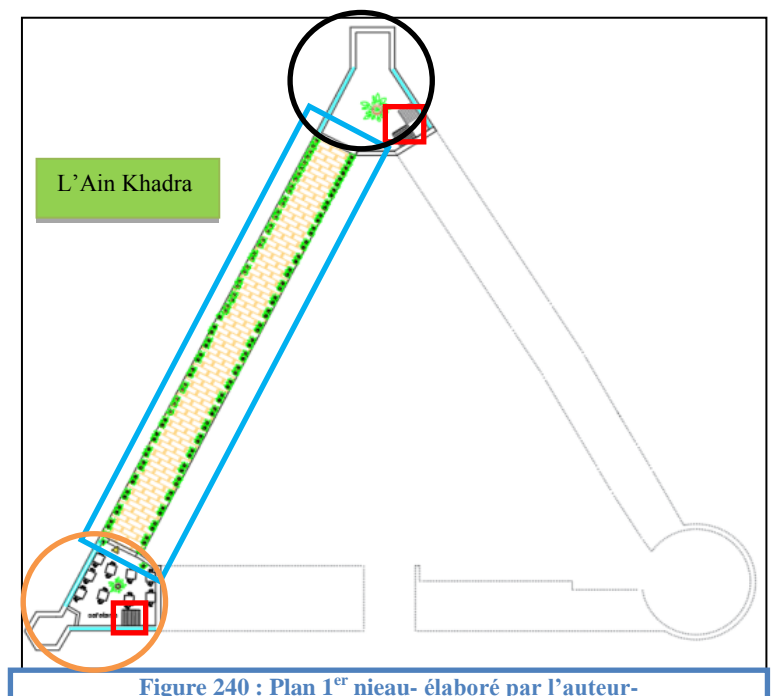
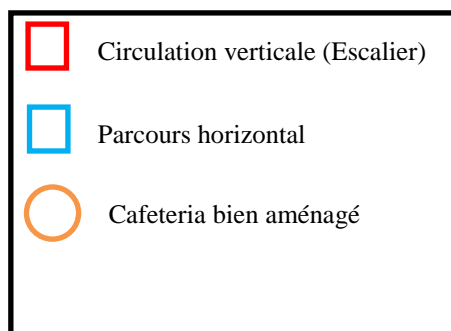

**Surface emprise de sol : 1093m<sup>2</sup>**

**Plan 1er niveau (voir annexe 05 )**

-Nous avons ajouté une extension verticale ; au côté sud-ouest du monument, car ç' est la zone qui a le plus grand champ visuel, et qui mène au paysage de l' Ain Khadra

-La circulation verticale est assurée par des escaliers situés aux deux angles de l' extension

-on a relié les deux extrémités par un parcours vitré bien intégré dans le monument

- nous avons choisi que le cafeteria soit au 1<sup>er</sup> niveau pour avoir une bonne vue sur le site

**Sa surface totale est de 358 .61m<sup>2</sup>**



○ Espace de distribution

**L'intégration d'un espace panoramique (Skywalk):**

Pont dans le Ciel Une passerelle horizontale suspendue au-dessus de l'Ain Khadra

**Objectif :**

Le but d'insérer cet élément est d'exploiter encore plus l'environnement immédiat du monument offrant une vue imprenable sur le site naturel de Enfous permettant d'admirer ses somptueux paysages.

-  Passerelle en bois
-  Plateforme en verre

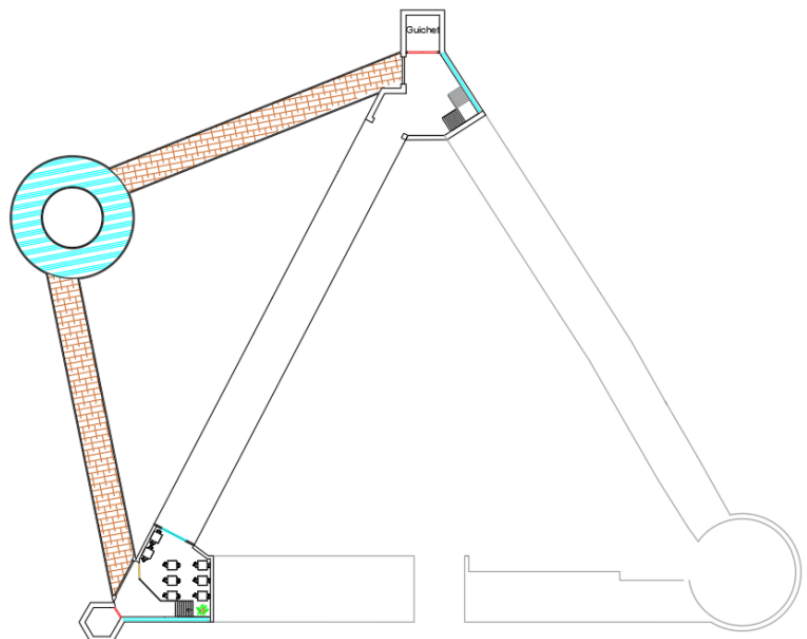

Figure 241: Plan R+1, Représentant le skywalk-élaboré par l'auteur

**Aménagement du site :(Voir annexe 06)**

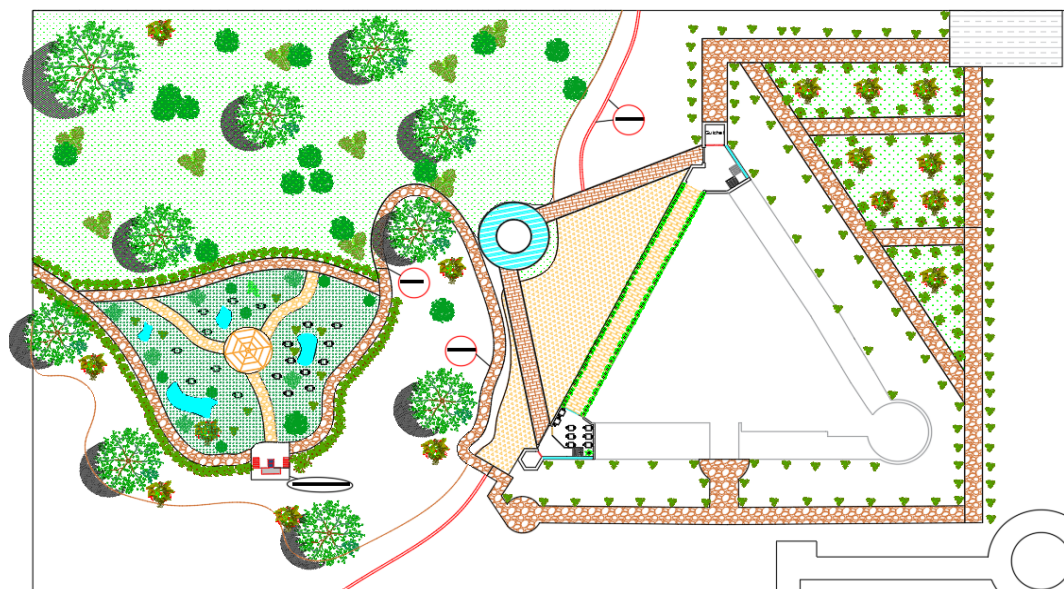

Figure 242: Plan de masse -Enfous-Annexe (12)- élaboré par l'auteur

Le site environne le monument abri une source d'eau naturelle importante, appelé l'Ain El'khadra, on a choisit que la restauration sera au niveau de cette zone afin de s'éloigner du monument et éviter de nuire son fonctionnement en matière d'espace, et de bruit, on a aménagé le site de l'Ain El'khadra avec un restaurant et un parcours de promenade qui s'étend sur cette zone.

## XI. Exemple complémentaire : aux États-Unis-

### D. Projet Grand Canyon Skywalk:

- **Situation** : l'État de l'Arizona, aux États-Unis.
- **Date** : mars 2007.
- **Type de projet** : Passerelle point de vue panoramique.
- **Climat** : Le climat est marqué par l'aridité et l'altitude



Figure 243: Plan de Situation source : Grand canyon West

#### 1. Présentation:

- Le Grand Canyon Skywalk est une attraction touristique au-dessus du Colorado, au sommet du Grand Canyon, dans l'État de l'Arizona, aux États-Unis. Il consiste en une grande passerelle horizontale en forme de fer à cheval au plancher de verre et dominant le lit du fleuve de plus de 1 200 mètres. Commandé par la tribu indienne des Hualapai sur la réserve de laquelle il se situe, ce point de vue panoramique fut livré le 20 mars 2007 et ouvert au public le 28 mars 2007. Le Skywalk n'est pas au-dessus du canyon principal du Colorado, mais au-dessus d'un canyon latéral



Figure 244: Le grand canyon –source : GOOGLE

#### 2. **Réalisation technique:**

Le Skywalk dépasse de 21 mètres le bord du canyon. Les parois et le plancher sont construits dans un verre de 8 cm d'épaisseur. Les fondations profondément fixées dans la roche, qui agit comme un contrepoids et permet au pont de tenir parfaitement sans basculer dans le vide.

Le Skywalk est capable de supporter plus de 74 tonnes (soit 800 personnes de plus de 92 kg chacune), cependant la capacité est volontairement limitée à 120 personnes. Les visiteurs doivent porter des sur-chaussures afin d'éviter de glisser et de rayer le sol en verre.

Le Skywalk fut poussé au-dessus du canyon le 7 mars 2007 après avoir passé plusieurs jours de tests de résistance reproduisant des conditions météo qu'il serait susceptible de rencontrer sur le site. La structure a été conçue pour résister à des vents de 160 km/h et à un tremblement de terre de magnitude 8. Pour le confort, des amortisseurs de masse sont utilisés pour amortir les vibrations provoquées par le vent et les visiteurs.

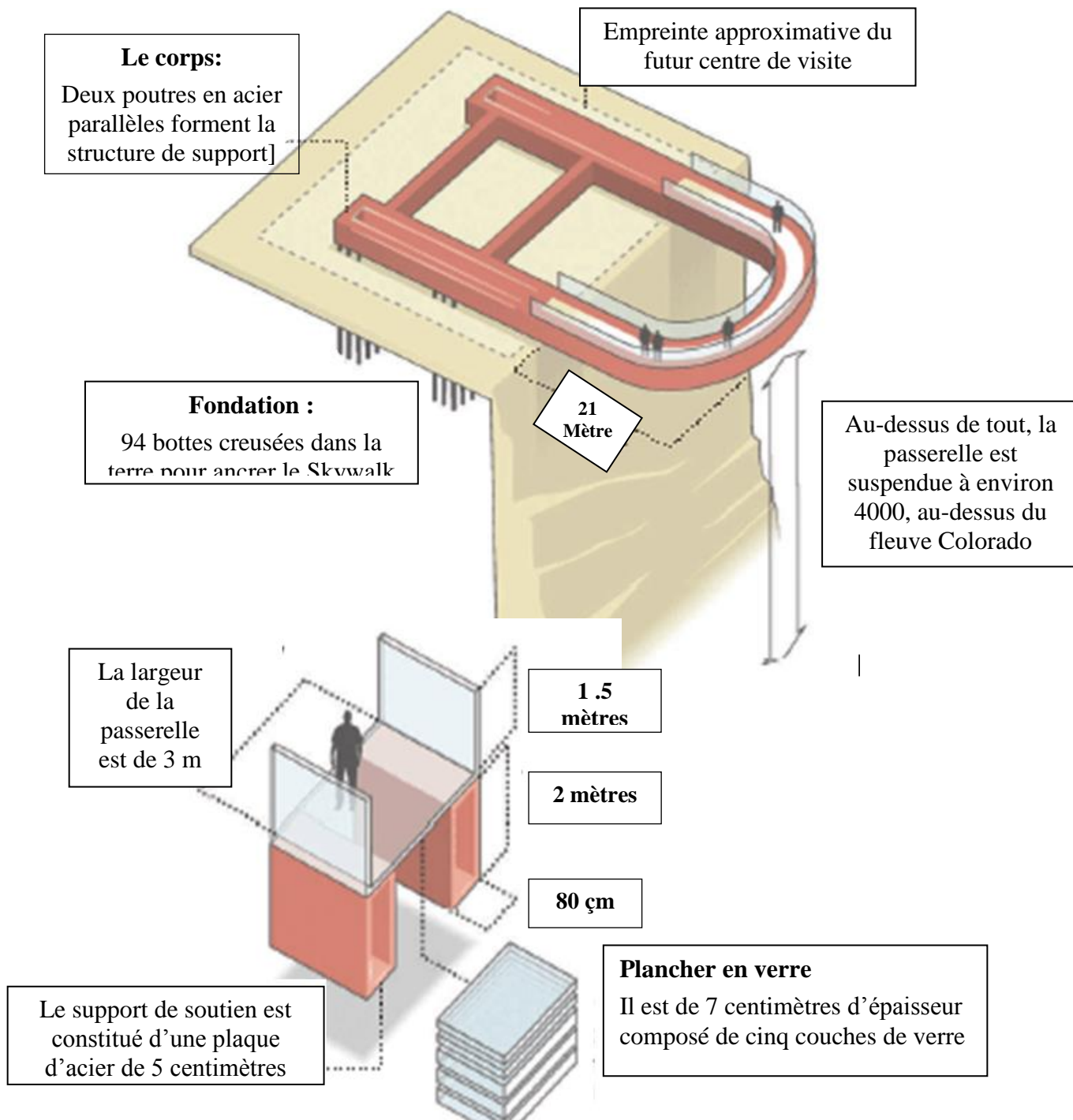

### Un projet plus vaste

Selon les responsables Hualapai, le coût du Skywalk dépassera les 40 millions de dollars. Des aménagements futurs sont prévus avec un complexe incluant un musée, une salle de projection, un salon VIP, une boutique de souvenirs et plusieurs restaurants dont l'un, le *Skywalk Café*, où les visiteurs pourront déjeuner à l'extérieur sur le bord du canyon. Le skywalk est aussi le début d'un plus grand projet de la tribu Hualapai qui espère qu'il sera le catalyseur du développement d'une zone de 3 600 hectares appelée *Grand Canyon West*. Elle ouvrirait au-dessus d'une zone actuellement inaccessible qui s'étend sur plus de 160 km le long du bord sud du canyon et inclurait des hôtels, des restaurants, un golf et un câble car pour transporter les visiteurs du haut du Canyon jusqu'au Colorado



Figure 248: vue sur le grand canyon –Source :  
[grandcanyonwest.com](http://grandcanyonwest.com)



Figure 248: vue sur le skywalk- Source : GOOGLE



Figure 246: Passage vitré du skywalk- source:  
[grandcanyonwest.com](http://grandcanyonwest.com)

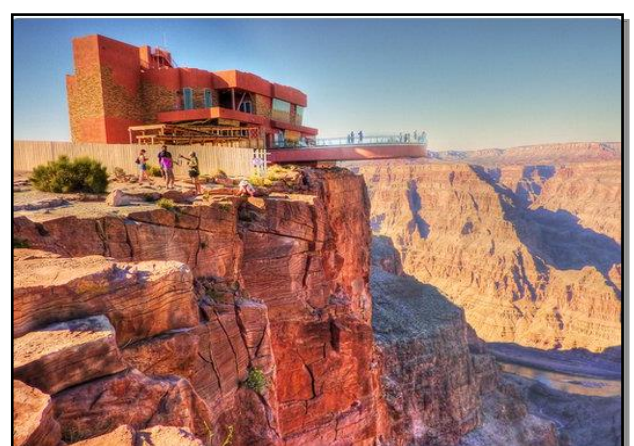

Figure 246: Projet Grand canyon skywalk –Source :  
GOOGLE

### Synthèse :

Le concept de passerelle vitrée, est très apprécié actuellement, il vise à faire une intégration au milieu purement naturel, ainsi qu'une exploitation paysagère du site, qui est à la fois une attraction touristique, et une prouesse architecturale

Si sa planification est bonne et sa mise en œuvre est soignée on peut garantir un résultat de qualité

## XII. Détails technique :

### a) Plancher :

Afin de garder l'aspect authentique du monument, on a décidé de laisser le plancher traditionnelle apparent, qui sera placé sous un plancher plus résistant pour qu'il soit capable de supporter les charges de l'extension du 1<sup>er</sup> niveau.

#### **Plancher Collaborant : (Mixte : Béton-Acier)**

Composition : Tôle en acier dalle en béton

Matériau : Béton acier

Epaisseur : 10 à 28cm

Portée : Jusqu'à 10m

Avantage :

- ✓ une rapidité de mise en œuvre en Toute garantie.
- ✓ Résistance au feu.
- ✓ Autoportant fixation rapide
- ✓ Economie de béton

La réalisation d'un plancher mixte est faite comme suit :

On utilise du bac acier nervuré pour former la superficie du plancher. Cette armature métallique va servir de coffrage au béton, et être fixée sur les murs porteurs du monument.

On coule une dalle de béton sur l'acier, de manière à former un plancher.

### b) Vitrage de coupole :

Il s'agit d'un système totalement différent. C'est un système VEA- vitrage extérieur agrafé - (attaché) qui est utilisé dans ce cas. On commence par assembler une structure préfabriquée "en grille" sur le haut et on vient ensuite appliquer les plaques de verre (nettement plus fines). Ces plaques de verre sont ensuite fixées à la structure préfabriquée par serrage.

C'est à dire que l'on glisse les vitres dans des Éléments de fixation rainurés (voir figure) puis on serre les visse pour maintenir le tout en place.

#### **Pourquoi ce système ?**

Essentiellement pour une question de légèreté. En effet, certaines de ces vitres vont être placées quasiment à l'horizontale tout en haut de la coupole. Il faut donc un système réduisant au maximum le poids propre ce qui est possible grâce au VEA: pas de cadres en aluminium et une épaisseur de verre plus faible (simple vitrage).

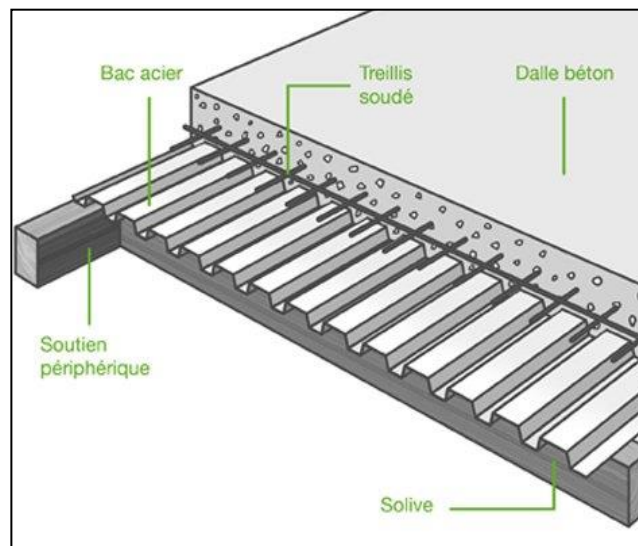

Figure 249: détails d'un plancher collaborant. Source : [www.leroyermerlin.fr](http://www.leroyermerlin.fr)

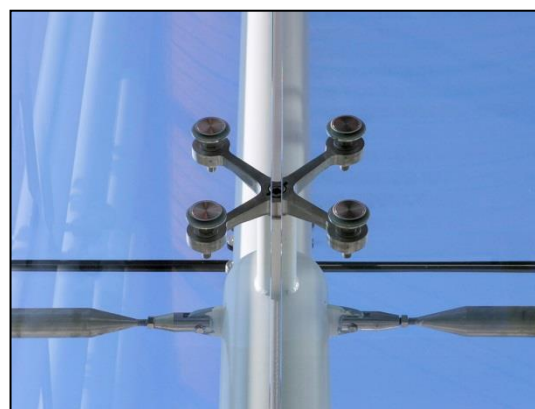

Figure 250 : Système VEA Source : -GOOGLE

**Le verre possède de nombreux atouts en toiture :**

- Esthétique ;
- Luminosité naturelle très importante ;
- Très bonne isolation thermique et phonique ;
- Installation relativement facile.

**Toit en verre autonettoyant**

Pour une toiture, il est conseillé de choisir un vitrage autonettoyant :

- Une couche d'oxyde est déposée à l'extérieur ;
- Les particules qui se déposent sur le toit sont alors dégradées ;
- Puis elles sont évacuées par les pluies. »

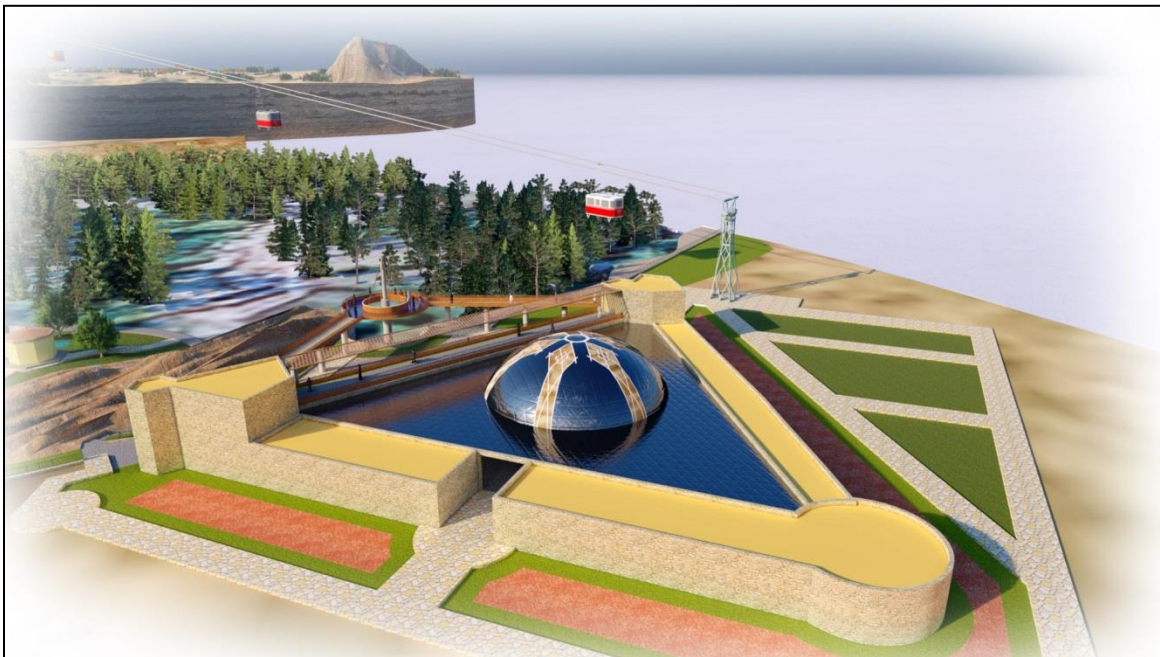

Figure 251: vue sur la toiture vitrée du musée



Figure 253: Toitures de musée



Figure 254: Motif Regmaa - source:  
GOOGLE

**c) Skywalk :**

Le principe de sa mise en œuvre est simple, les fondations sont profondément fixées dans la roche, qui agit comme un contrepoids et permet au pont de tenir parfaitement sans basculer dans le vide. Conçu avec le bois et le verre, afin de garantir une légèreté, qui contribuera à supporter seulement les surcharges des personnes au-dessus

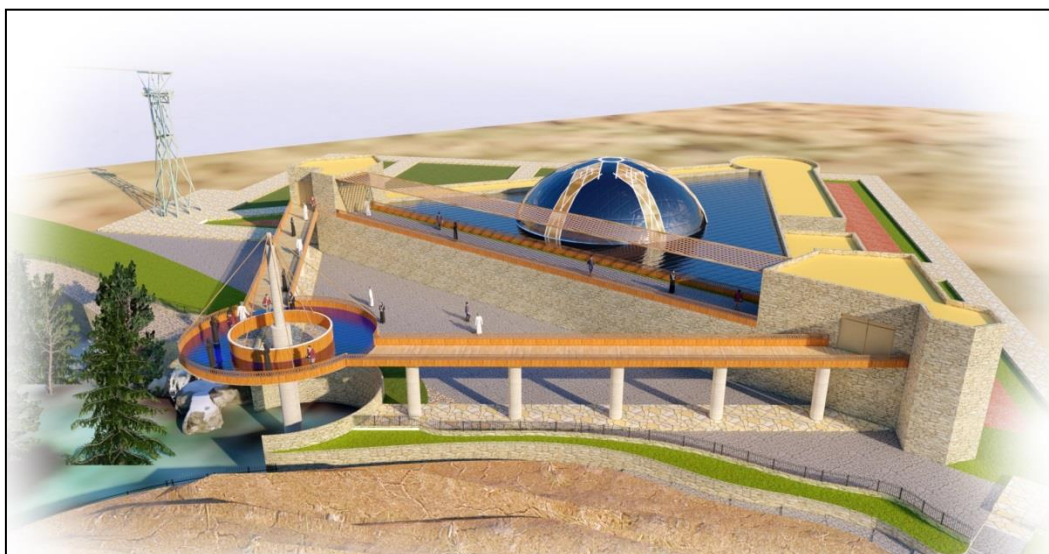
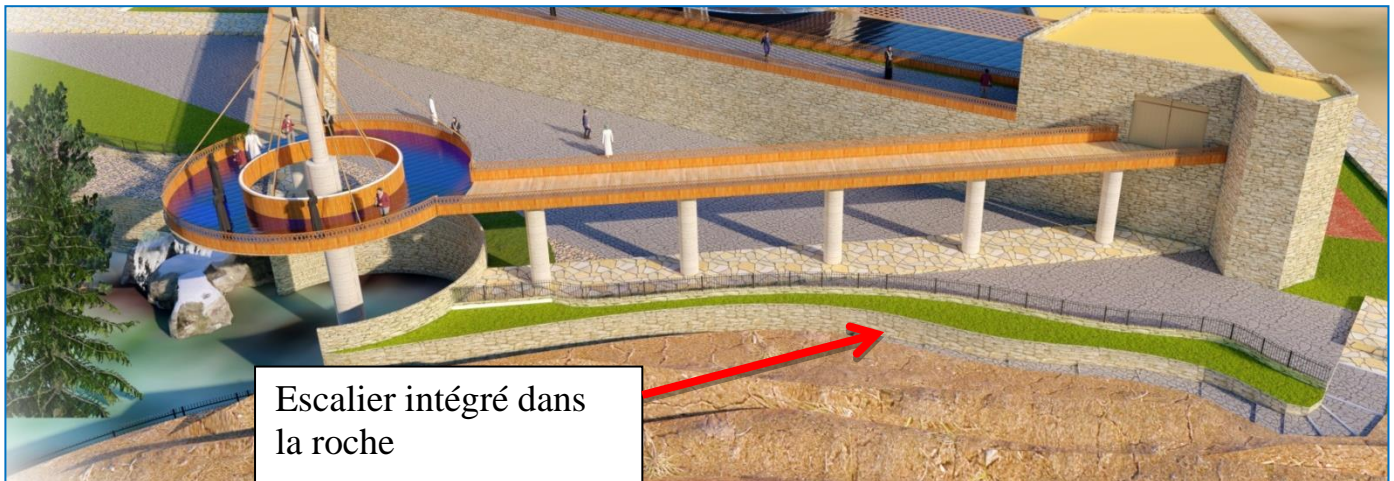

Figure 255: vue sur le skywalk

**Le pont : En bois.**

Pour assurer son intégration au site, avec des pilotis fixés dans la roche. On a utilisé des poteaux cylindriques pour ne pas avoir des angles droits, ainsi que pour des raisons esthétiques



Escalier intégré dans  
la roche

Figure 256: Vue général sur la passerelle en Bois



Poteau  
cylindrique

Figure 257: détails de passerelle

**La plateforme circulaire : En verre :**

Elle est composée de 46 plaques de glace assurant à la fois une sécurité maximum et une visibilité optimale.



Figure 258: Vue sur la plateforme Vitrée



Figure 259: Skywalk

**Structure tendue :** Un poteau cylindrique massif est creusé dans le sol en traversant le centre de la plateforme vitrée, Avec un diamètre de 12 m, la structure est composée d'un ensemble de câbles tendus associée à la poutre centrale de diamètre de



Figure 260: Vue sur la structure tendue de plateforme vitrée

○ **Vues sur le Musée d'Enfous et l'Ain Lkhadra:**

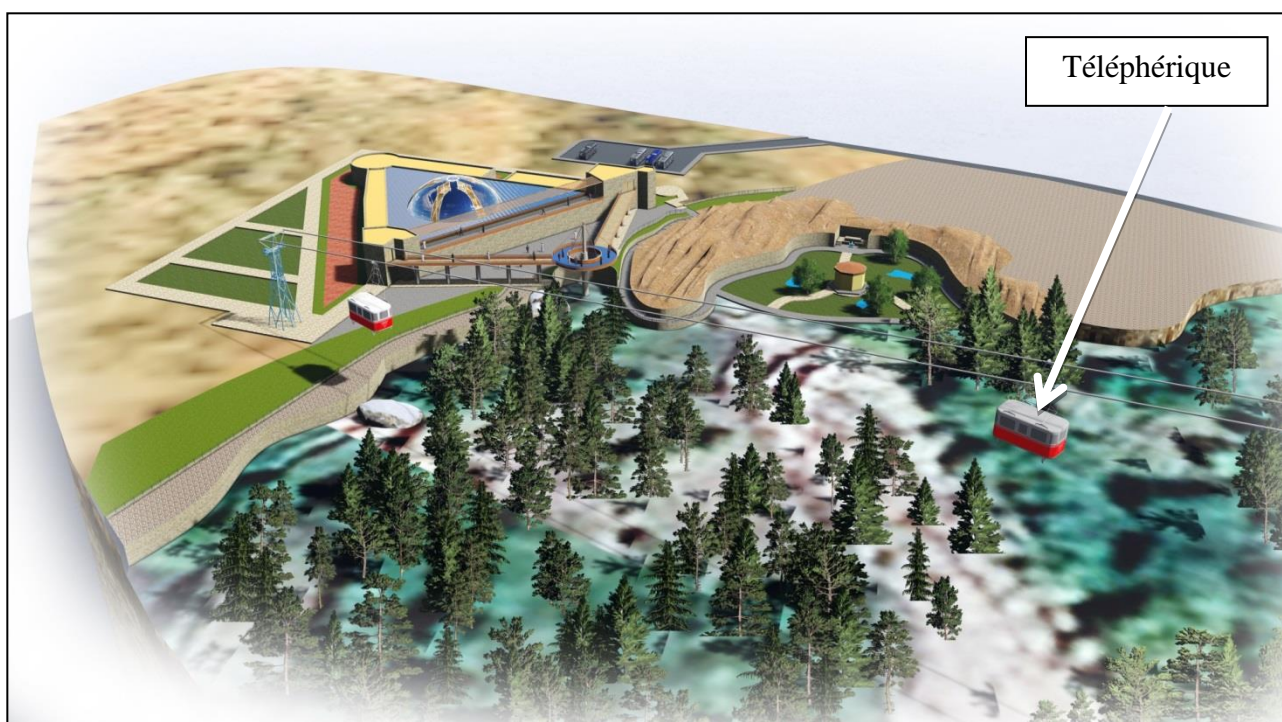

Figure 262: Vue sur l'Ain El khadra



Figure 263: Vue sur le musée



Figure 264: La source d'eau - Ain Ikhadra

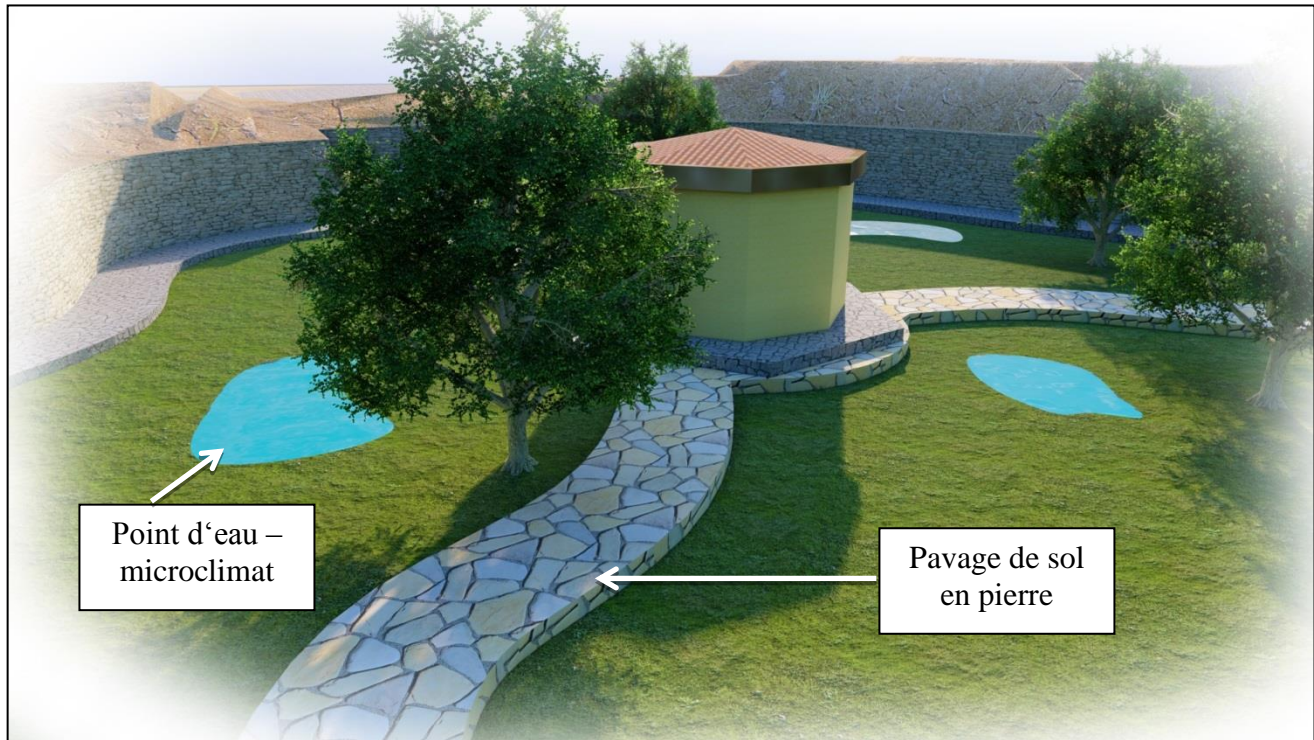

Figure 265: sur le restaurant de Ain Ikhadra

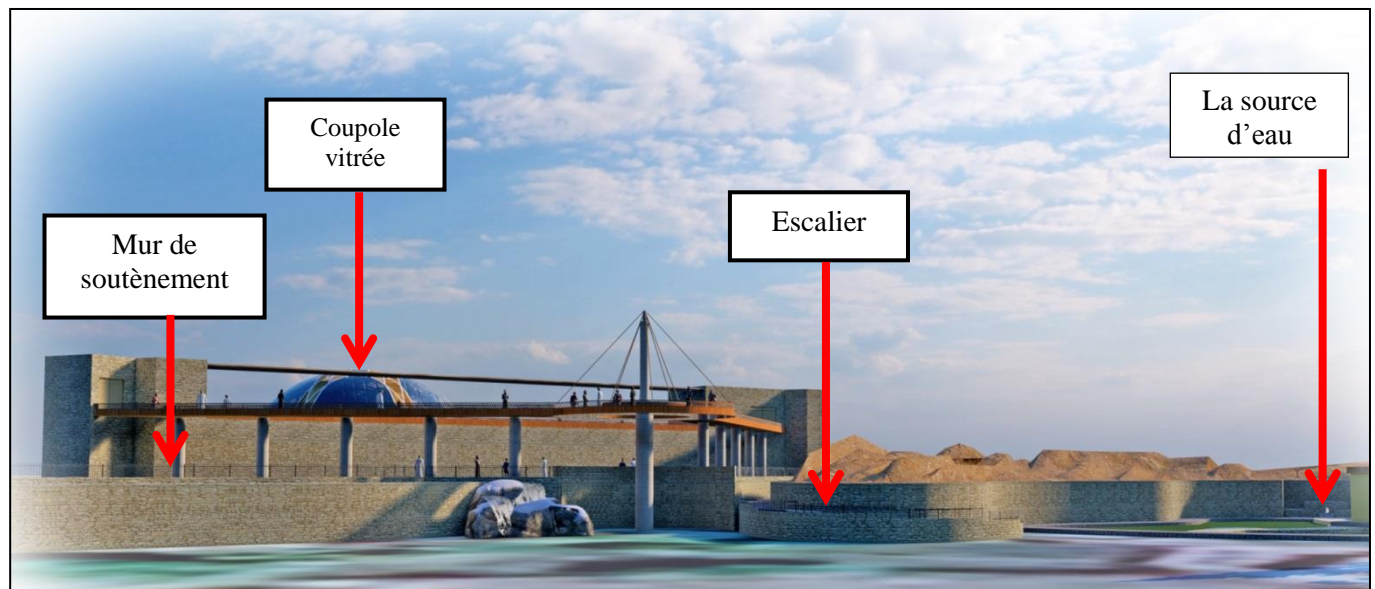

Figure 266: vue latérale du projet-Skyline-

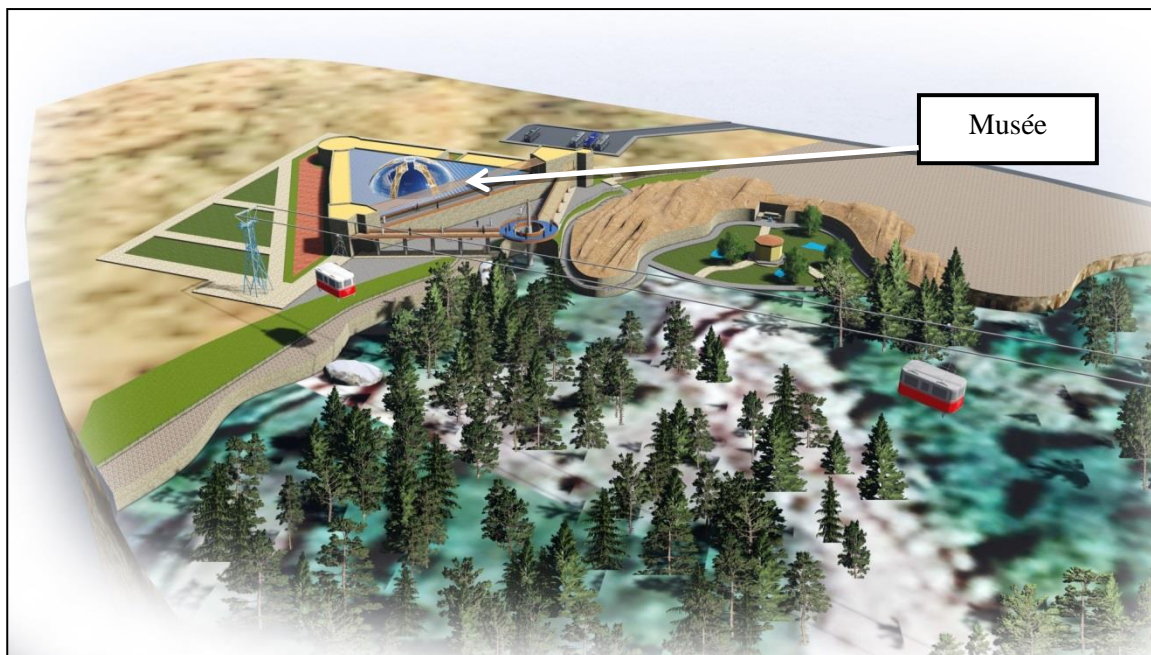

Figure 268: Vue global du site de Enfous



Figure 267: Musée d'Enfous

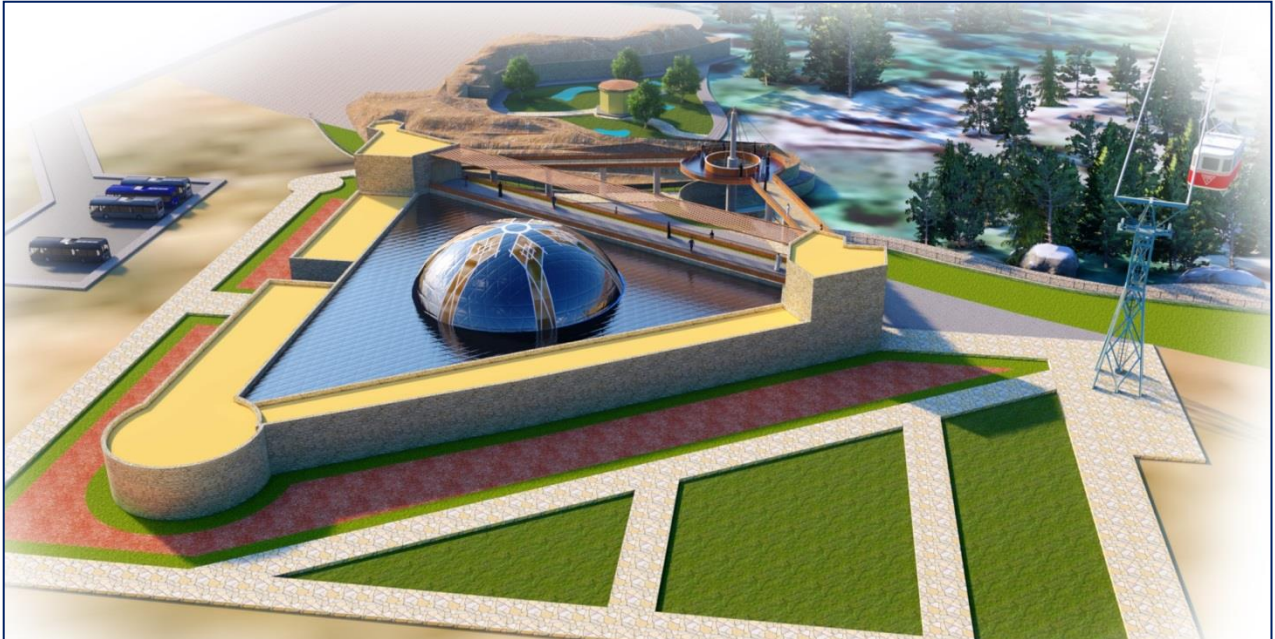

Figure 269: Musée d'Enfous

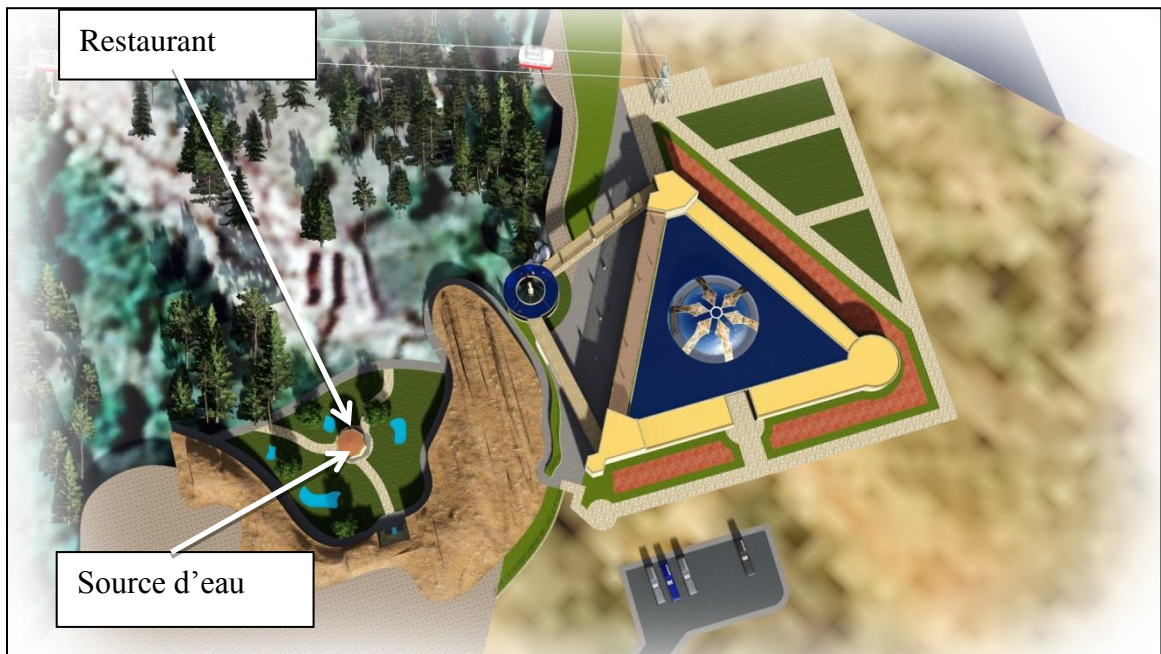

Figure 270: plan de masse

### Conclusion :

Le monument d'Enfous est un patrimoine historique et architectural qui doit être mis en valeur, donc il doit être gardé, entretenu, préservé et sauvegardé. Il restera un témoin physique et une mémoire historique pour la région de Ghicha et pour tout le pays.

D'après notre étude de réhabilitation et reconversion et l'application de leurs approches dans le Monument reconverti en musée historique et culturelle on a conclu plusieurs aspects selon :

- **Aspect historique:** le projet est un témoin sur la période coloniale.
- **Aspect architecturale:** le projet contient plusieurs caractères architecturaux (matériaux de construction, structure constructive, différents espaces, intégration au site)
- **Aspect touristique:** D'une part, ce projet permet de revaloriser cet édifice. D'autre part, il permet de booster le tourisme dans la région.
- **Adaptation d'une nouvelle fonction:** Le projet de reconversion est adapté avec la dimension, la structure et la forme du palais. La nouvelle fonction et le programme spatial sont convenables à l'organisation spatiale initiale du palais.
- **Aspect d'intégration d'un matériau modern :** L'intégration d'un matériau modern – Le verre -dans la structure ancienne du monument par une construction moderne

Cette greffe a pour rôle d'appliquer l'intégration par contraste dans la partie haute du projet. Ainsi que, de profiter le maximum de l'éclairage naturelle vu que c'est une construction opaque, qui n'a pas d'ouvertures extérieures de laisser une empreinte moderne qui marque l'intervention faite sur le monument.

- **Aspect d'intégration d'un skywalk :**

Cet élément permet de bien exploiter le site naturel d'Enfous, il offrira une attraction touristique très importante.

## **Bibliographie :**

### **1- Ouvrage :**

- Dictionnaire de langue française É-LITTRÉ, édition de la Librairie Hachette, 1886
- Livre Djebel Amour
- Oued mzi
- Les monuments historiques
- La reconversion des monuments historiques
- Larousse

### **2- Articles :**

- Guide de la protection des espaces naturels et urbains, Documentation française, 1991De Charte internationale pour la gestion du patrimoine archéologique (1990)
- Convention pour la sauvegarde du patrimoine architectural de l'Europe ; Grenade ; octobre 1985
- Bertrand. Rédaction : Isabelle Bonal ; Commission paritaire n° 1063 ADEP ; Céreq Bref n° 183 - FÉVRIER 2002 ; p.01.
- 19 28Le patrimoine architectural: Un marché en construction ; Céreq (Centre D'études et de Recherches sur les Qualifications) ; Direction de la publication : Hugues.
- Le processus de patrimonialisation : revalorisation, appropriation et marquage de l'espace
- Yves BONARD et Romain FELLI ; Articula, Patrimoine et tourisme urbain. La valorisation de l'authenticité à Lyon et Pékin ; revue de sciences humaines ; 2008
- OMT : organisation mondiale du tourisme
- PDF GUIDE DE RÉFÉRENCE : des bâtiments traditionnels dans le contexte spécifique des médinas marocaine

### **3- Loi :**

- Adoptée par ICOMOS à la 12<sup>e</sup> Assemblée Générale au Mexique, Octobre 1999.
- 11 Adoptée par ICOMOS à la 12<sup>e</sup> Assemblée Générale au Mexique, Octobre 1999.
- Loi n° 98-04 du 20 Safar 1419 correspondant au 15 juin 1998 relative à la protection du patrimoine culturel

### **4- Thèses**

- Lynda Chaoui « La mise en tourisme du patrimoine culturel saharien- cas d'étude : la vallée du M<sup>z</sup>ab
- .Mémoire présenté comme exigence partielle de la maîtrise en développement du tourisme . Janvier 2017
- Hana Medarag, Narou Boubir et Abdallah Farhi. «La ville de Tébessa en Algérie : un patrimoine archéologique entre marginalité et sauvegarde». URBAMAG, 13 juin 2008.  
Politiques de conservation du patrimoine archéologique cas du site archéologique de madaure-  
Mémoire de Magister- 2010-2011
- Politiques de conservation du patrimoine archéologique cas du site archéologique de madaure-  
Mémoire de Magister- 2010-2011
- Rehabilitatoion des fortifications de la ille de Laghouat- Djamaleddine Baroud et Azzedine – mémoire pour l'obtention du D.I.A – 2008/2009
- Sabah Ferdi (archéologue).
- La valorisation des monuments historiques en Algérie le cas du palais de l'Agha-Mémoire Pour L'obtention Du Diplôme de Magister- Mm.Benseddik-Souki-Habiba-Juin2012- Page : 22
- Donadiou P. & Périgord M., Clés pour le paysage, Ophrys, 2005, p. 31
- La valorisation des monuments historiques en Algérie le cas du palais de l'Agha-Mémoire Pour L'obtention Du Diplôme de Magister- Mm.Benseddik-Souki-Habiba-Juin2012- Page : 24

- Article 1 de Charte internationale pour la gestion du patrimoine archéologique (1990)
- La valorisation des monuments historiques en Algérie le cas du palais de l'Agha-Mémoire Pour L'obtention Du Diplôme de Magister- Mm.Benseddik-Souki-Habiba-Juin2012- Page : 24 -25
- 18 27Encyclopédie WIKIPEDIA
- Analyse morphologique et requalification de l'ancien quartier schettit a Laghouat. 2015 / 2016. Page 08
- LA VALORISATION DES MONUMENTS HISTORIQUES EN ALGERIE-LE CAS DU PALAIS DE L'AGHA A FERDJIOUA- BENSEDDIK-SOUKI- HABIBA -juin 2012
- Mise En Valeur des Monuments Historiques Et Vestiges Enfouis De La Ville De Tlemcen- Mme Amina HAMDAN ép. SMAHI
- La réhabilitation des Ksours de la vieille ville de nigrine, cas d'étude : Type des maisons ksourienne-Brik et Smaali-Mémoire de fin d'études pour l'obtention du diplôme de Master en Architecture-2015/2016-Page 12
- Réhabilitation des fortifications de la ville de Laghouat » mémoire en architecture 2008/2009, page 9, 19, 20, 21, Chettih.A, Baroud. Dj
- Requalification des places publiques de l'ancien Centre-ville de Laghouat-Cas d'étude : Les travaux d'urgence et les travaux de restauration. Abdelhafidi M- Mai-2016 Page10
- Alain HESPLIER, Pierre BLOC, BURAFFOUR ; le tourisme dans le monde ; 6ème édition Bréal ; septembre
- REVALORISATION DE SITE TOURISTIQUE « GHOUFI » : page :29
- Complexe touristique à Marsat Ben M'hidi
- Mountain Resort Project-Sudan
- La mise en valeur du vieux ksar de Tadjmout en 1996 établie par Mr TAKHI BELKACEM
- ANALYSE MORPHOLOGIQUE ET REQUALIFICATION DE L'ANCIEN QUARTIER SCHETTIT A LAGHOUEAT-CAS D'ETUDE : Restauration ET Rénovation DES FACADES-Far Hadjira 2015 / 2016
- 10Revalorisation du patrimoine industriel-La centrale électrique de Laghouat OPERATION DE RECONVERSION -Laouar Med Laid-2015 :2016- Page :55
- Mémoire de l'ingénieur, Musée régional de l'atlas saharien à Laghouat, FERHAT Yasmina, Juillet 2010.
- 13 MUSEE D'ART ET D'HISTOIRE A ORAN- 2014-2015 –page 37
- 11 Aklil anissa Achiou Lydia : Mémoire pour l'obtention du diplôme de Master II en Architecture « Architecture, ville et territoire » Les pathologies structurelles et humides dans le vieux bâti : cas de l'ancienne ville de Bejaïa
- 3 FAR HADJIRA : ANALYSE MORPHOLOGIQUE ET REQUALIFICATION DE L'ANCIEN QUARTIER SCHETTIT A LAGHOUEAT CAS D'ETUDE : Restauration ET Rénovation DES FACADES
- ماسٹر مرکرة وذناني فاطنة المصطف سعيد غلوهة اعادة تأهيل وتوظيف " زاوية سيدي الحاج امحمد " بعين ماضي
- **Sites Web :**
- <https://www.meubliz.com>
- Service pédagogique Château Guillaume le Conquérant - 14700 Falaise ; Op cite
- 3ème conférence européenne des ministres responsables de l'aménagement du territoire (CEMAT) Op cite
- [www.parc-dounya.com](http://www.parc-dounya.com)
- Source [www.parc-de-la-tensch-loisire.fr](http://www.parc-de-la-tensch-loisire.fr)
- <http://www.communeelghicha.dz/>
- [www.djazair.com](http://www.djazair.com)

- Grand canyon west ESRI
- [www.leroyermerlin.fr](http://www.leroyermerlin.fr)
- <http://www.rpilacroixavranchinvergoncey.com/pages/Le-moulin-de-roche-garret>

**Autre source :**

- La direction du tourisme
- Plan d'aménagement du territoire de la wilaya de Laghouat
- Cadastre
- PDAU (Plan Directeur d'aménagement et d'urbanisme) de la commune d'El Ghicha
- PAT (Plan D'aménagement Touristique) de la commune d'El Ghicha.
- PAT de la commune d'El Ghicha
- Cours : TECHNIQUE DU RELEVÉ ARCHITECTURAL5
- PDF château en vue ! Spécial "moulin"
- Cours de la préservation de patrimoine 1ere master architecture (CHETTIH-A) 2015
- Le -guide-du-ravalement-de-façades., p161
- PDF cercle d'études du patrimoine et de l'histoire et du Sospel
- Mr.Khaled Dhouib :Professeur de Philosophie et le directeur de l'association touristique d'El Ghicha
- Mr.Ahmed Hamdi Professeur des sciences humaine et archéologue
- ديوان تسيير وترقية وادي ميساب، دليل الشغال و الترميم، غرداية ،  
544-عودة-سياحة-في-جديتا/view/com.eahanews