



République Algérienne Démocratique et Populaire
Ministère de l'Enseignement Supérieur et de la Recherche Scientifique



Université Amar Thelidji- Laghouat

FACULTE: TECHNOLOGIE
DEPARTEMENT : D'ARCHITECTURE

MEMOIRE DE MASTER

Présenté par : Sadki Meriem

FILIERE : Architecture
OPTION : Architecture et Environnement

Thème

ECOLE DURABLE D'HOTELLERIE

DANS LA VILLE D'Ain MADHI

**(L'IMPACT DE DIMENSIONS DES FENETRES SUR LE CONFORT THERMIQUE D'UN
ESPACE BUREAU POUR UN REGION COMME LA VILLE D'AIN MADHI)**

Jury de soutenance :

Nom et Prénom	qualité
Membre Ziregue Ahmed	Président
Membre korkaz Ben harzaalah	Examineur1
Membre Laghouati abdel waheb	Examineur2
Membre Sofrani Khalifa	Rapporteur
Membre Baali Saida	Co-rapporteur

Promotion : juin – 2014/2015

Remerciements

Avant tout, nous remercions ALLAH le tout puissant qui nous a donné le courage, la volonte et la patience pour faire ce travail.

Nous tenons tout d'abord à remercier Mr SOFRANI Khelifa, notre Encadreur, pour son aide, ses conseils, son encouragement et sa disponibilité dans ce projet, sans lui ce mémoire ne serait jamais achevé.

Et nous le remercions vivement pour sa gentillesse.

Au terme de ce travail, nous tenons à exprimer notre Gratitude et nos remerciements pour toutes les personnes qui ont contribué à sa réalisation surtout notre encadreur M^{elle} BAALI Saïda.

A notre Jury d'examinations de ce mémoire, qu'il nous soit ainsi permis de remercier son président et ses membres très Sincèrement pour avoir Spontanément accepté d'évaluer ce Travail et d'en être la rapporteur et tenons à leurs assurer de notre considération la plus respectueuse.

Nous tenons à exprimer notre profonde reconnaissance à tous nos enseignants de département de l'architecture de l'Université Amar Thelidji – Laghouat.



République Algérienne Démocratique et Populaire
Ministère de l'Enseignement Supérieur et de la Recherche Scientifique



Université Amar Thelidji- Laghouat

FACULTE ou INSTITUT : Science et Technologie

DEPARTEMENT : D'architecture

RESUME DE MEMOIRE DE MASTER

Filière : Architecture

Option : Architecture et Environnement

Thème : ECOLE DURABLE D'HOTELLERIE DANS LA VILLE D'Ain MADHI

Présenté par : Sadki Meriem

Encadré par: sofrani khelifa

Résumé : Le travail de recherche que nous proposons essaie d'examiner la problématique de développement durable en générale et en spécifiquement L'architecture durable et comment l'intégrée dans un notre environnement, Elle est un plaidoyer pour une prise de conscience sur l'impasse dans laquelle se trouvent l'homme et son environnement en ouvrant le débat sur l'absence de réflexion et la question de l'architecture contemporaine durable.

La bioclimatique et l'approche environnementale font partie des démarches qui fondent L'architecture durable, cette dernier c'est l'idée de réflexion émanant du développement durable qui se fonde sur une notion d'écodéveloppement, c'est-à-dire sur un développement qui vise à améliorer le niveau de vie de l'homme, sans compromettre l'environnement naturel, sans en épuiser les ressources énergétiques. L'Algérie, parmi les pays à travers le monde, accuse un retard énorme en matière d'efficacité énergétique dans le bâtiment, pour répondre aux besoins de confort Dans le but de contrebalancer cette tendance, nous avons proposés des solutions environnementales qui permettent à obtenir une bonne conception architecturale caractérisée par un aspect de durabilité pour l'école durable d'hôtellerie dans une zone aride exactement dans la région Ain Madhi.

Mots clés : l'école durable d'hôtellerie, développement durable, architecture durable, le confort.



الجمهورية الجزائرية الديمقراطية الشعبية
وزارة التعليم العالي و البحث العلمي



جامعة عمار ثليجي - الأغواط

كلية.....التكنولوجيا

قسم: الهندسة المعمارية.....

ملخص مذكرة الماستر

الشعبة: هندسة معمارية.....

التخصص: هندسة وبيئة.....

عنوان المذكرة: مدرسة مستدامة في الفندقة بمدينة عين ماضي.....

تقديم الطالبة : صادقي مريم.....

الأستاذ المؤطر: صفراني خليفة.....

ملخص المذكرة : العمل التفكيرى الذى نقدمه يحاول فحص اشكالية التنمية المستدامة بشكل عموم و بالخصوص الهندسة المعمارية الدائمة و كيفية دمج هذه الاخيرة في محيطنا الخاص .

هذه الاشكالية هي عبارة عن نداء لا دراك الطريق المسدود اين يوجد الشخص و محيطه من خلال فتح النقاش حول عدم وجود التفكير في مسألة العمارة المعاصرة المستدامة.

البيو مناخية والنهج البيئي هي من بين الأساليب التي تقوم عليها الهندسة المعمارية المستدامة، هذه الأخيرة هي عبارة عن فكرة انعكاس من التنمية المستدامة التي تقوم على مفهوم التنمية البيئية، اي هي التطور الذي يهدف إلى تحسين مستوى معيشة الإنسان دون المساس بالبيئة الطبيعية و دون استنفاد الموارد الطاقوية .

الجزائر، مثل العديد من البلدان الأخرى في جميع أنحاء العالم، تصنف متخلفة كثيرا في مجال كفاءة استخدام الطاقة في المبنى و ذلك لتلبية الاحتياجات اللازمة للراحة ةة و من أجل مواجهة هذا الاتجاه، حاولنا اقتراح حلول بيئية تسمح بالحصول على التصميم المعماري الجيد الذي يتميز بالديمومة وذلك من اجل المباني مدارس الفندقة المستدامة في منطقة قاحلة مثل منطقة عين ماضي .

الكلمات المفتاحية: مدارس الفندقة المستدامة، التنمية المستدامة، الهندسة المستدامة، الراحة .

Sommaire

Remerciements	I
Dedicace	II
Resumes	III
1. Chapitre : Approche introductive	
1.1. Introduction Générale.....	02
1.2. Problématique générale	02
1.3. Problématique spécifique.....	02
1.4. Hypothèses.....	02
1.5. Objectifs.....	03
1.6. Méthodologie D'approche.....	03
2. Chapitre : Approche thématique	
2.1. Introduction.....	06
2.2. Définition des concepts.....	06
2.2.1. Les concepts relatifs au thème.....	06
2.2.1.1. Le mot d'enseignement.....	06
2.2.1.2. l'école d'hôtellerie.....	06
2.2.2. Les Concepts généraux.....	06
2.2.2.1. Architectures et climat.....	06
2.2.2.2. Architecture bioclimatique.....	07
2.2.2.3. Confort thermique.....	07
2.2.2.4. Confort visuel.....	07
2.2.2.5. Confort acoustique.....	07
2.2.2.6. Confort olfactif.....	08
2.2.3. Les Concepts de durabilité.....	08
2.2.3.1. Le développement durable.....	08
2.2.3.1.1. Définition.....	08
2.2.3.1.1.1. Le concept de besoins.....	08
2.2.3.1.1.2. L'idée de limites.....	08
2.2.3.1.2. Aperçu historique sur le développement durable.....	08
2.2.3.1.3. L'objectif de développement durable.....	09
2.2.3.1.4. Les Stratégies de développement durable.....	09
2.2.4. Les concepts de développement durable en architecture	09

Sommaire

2.2.4.1.1. Définition.....	09
2.2.4.1.2. Les enjeux clés de la conception durable.....	09
2.2.4.1.2.1. L'isolation thermique.....	09
2.2.4.1.2.2. L'orientation du bâtiment.....	10
2.2.4.1.2.3. La forme du bâtiment.....	10
2.2.4.1.2.4. La gestion de l'eau, de l'air et des déchets	10
2.2.4.1.2.5. La production d'énergie	11
2.2.4.1.2.6. La végétation et L'utilisation de matériaux propres	11
2.2.4.2. L'architecture écologique.....	11
2.2.4.3. L'architecture verte.....	11
2.2.4.4. L'architecture vernaculaire.....	12
2.2.4.5. L'Eco-conception.....	12
2.2.4.6. Les matériaux intelligents.....	12
2.2.4.7. La biomasse.....	12
2.2.4.8. Haute qualité environnementale (HQE).....	12
3. Chapitre : Approche analytique	
3.1. Introduction.....	15
3.2. Exemple N° 1: Le Lycée Hôtelier « Georges Frêche ».....	15
3.2.1. Fiche technique.....	15
3.2.2. La Situation et L'accessibilité.....	16
3.2.3. L'occupation spatiale du site.....	16
3.2.3.1. Plan de masse.....	16
3.2.3.1.1. Gabarit.....	16
3.2.3.1.2. Étude du bâti et du non bâti.....	17
3.2.3.2. Aspect architecturale.....	17
3.2.4.2.1. Études volumétriques.....	17
3.2.4.2.2. Etudes de façade.....	18
3.2.4.2.2. Etudes des plans.....	19
3.2.4.2.3. Le programme général de ce exemple.....	19
3.3. Exemple N° 2 : Siège social de La Capitale.....	20

Sommaire

3.3.1. Fiche de présentation.....	20
3.3.2. Situation et accessibilité.....	20
3.3.3. Étude du contexte climatique du projet.....	21
3.3.4. Plan de masse.....	21
3.3.4.1. Gabarit.....	21
3.3.4.2. Rapport bâti et non bâti.....	21
3.3.5. Aspect architecturale.....	22
3.3.5.1. études volumétriques.....	22
3.3.5.2. Etudes de façades.....	22
3.3.5.3. Etudes des plans.....	23
3.3.5.3.1. La circulation.....	23
3.3.5.3.1.2. Les composantes de projet.....	23
3.3.6. Les cibles du durabilités dans le projet.....	24
3.3.6.1. Relations harmonieuses du bâtiment avec son environnement immédiat.....	24
3.3.6.2. choix intègre des procédés et matériaux de construction.....	24
3.3.6.3. chantiers à faibles nuisances.....	25
3.3.6.4. Gestion de l'énergie.....	25
3.3.6.5. gestions de l'eau.....	27
3.3.6.6. Gestions des déchets d'activités.....	28
3.3.6.7. confort visuel.....	28
3.3.6.8. qualités de l'air.....	29
3.3.7. Évaluation environnementale.....	30
3.4. Conclusion.....	31
4. Chapitre : Approche programmatique	
4.1. Introduction.....	33
4.2. Programme qualitatif.....	33
4.3. Programme quantitatif.....	38
4.3. Conclusion.....	44

Sommaire

5. Chapitre. Approche contextuelle

5.1. Introduction.....	46
5.2. Présentation de la ville.....	46
5.3. Analyse des composantes de la ville de Ain Madhi.....	47
5.4. Les données climatiques de la ville d'Ain Madhi.....	51
5.5. Analyse du site d'intervention.....	55
5.6. Conclusion.....	59

6. Chapitre : Approche architecturale

6.1. Introduction.....	61
6.2. Les étapes de la genèse du projet.....	61
6.3. Dimension fonctionnelle	69
6.4. Conclusion	83

7. Chapitre : Approche technique

7.1. Introduction.....	86
7.2. Système constructif.....	86
7.3. Les gros œuvres.....	87
7.4. Ascenseur.....	88
7.5. Conception de l'aquaculture.....	89
7.6. Relation harmonieuse du bâtiment avec son environnement immédiat...	90
7.7. Gestion de l'eau.....	90
7.8. Stockage de l'énergie.....	90
7.9. Confort visuel.....	91
7.10. Façades végétalisée.....	91
7.11. Les toitures jardin.....	92
7.12. Systèmes des cristaux.....	92
7.13. Jardin potager.....	92
7.14. Protection contre les rayons de soleil.....	93

8. Chapitre : Approche de durabilité et simulation

8.1. introduction.....	95
8.2. cadre théorique (confort thermique et visuelle).....	95
8.3. cadre ampérique (les étapes du simulation).....	99

Sommaire

8.4. conclusion.....	104
Conclusion générale	125
Bibliographie	127



DEVELOPPEMENT
DURABLE

DEVELOPPEMENT



1 CHAPITRE : INTRODUCTIF

1. Introduction Générale :

A l'heure où l'on se rend compte des limites de notre planète, qu'elle est quantifiée, Qualifiée, estimée, mesurée, analysée, « rééquilibrée », il se produit une prise de conscience de l'importance de ne pas porter gravement atteinte à notre environnement. On doit répondre à cette exigence et chercher des solutions alternatives, afin de limiter l'impact des différents Secteurs, A cet effet, Le développement durable remet en cause les pratiques de construction du siècle dernier, gaspilleuses en énergies et en paysages, coûteuses en maintenance et destructrices de lien social. L'accessibilité à un ouvrage viable, qui favorise les solidarités, qui soit efficace sur le plan environnemental, économe en ressources et créateur d'esthétique est un défi pour nos sociétés contemporaines. C'est aussi celui des architectes qui constatent que la demande de "durabilité" ne permet plus de concevoir et de réaliser des ouvrages comme par le passé.

Notre volonté de concevoir une architecture qui s'ajuste aux modes de vie ne doit pas faire du secteur du bâtiment un consommateur irraisonné de ressources naturelles. Il est Aujourd'hui, à la fois, gros consommateur de ressources naturelles et d'énergie et une source importante de rejets de déchets majoritairement non recyclables, Le secteur du bâtiment est aujourd'hui confronté à un enjeu de taille pour atteindre une réelle pratique de développement durable : il va falloir qu'il compte sur la nature plutôt que de la bannir afin de devenir un véritable écosystème. Devant l'émergence de ces problèmes, on s'intéresse aux modèles nouveaux plus adaptés à leurs contextes environnants.

Donc l'école durable d'hôtellerie fait partie des ouvrages qui doivent être caractérisés par un aspect environnemental durable et ce pour :

- ✓ leur impact sur la société et l'environnement.
- ✓ permet à exploiter de façon optimale les ressources environnementales.
- ✓ respecter l'authenticité socioculturelle des communautés d'accueil.
- ✓ offrir à toutes les parties prenantes des avantages socioéconomiques.

2. Problématique Générale :

Les architectes tirent la sonnette d'alarme concernant la détérioration de l'environnement construit et pensent que si on ne procède pas aux inflexions nécessaires, on réservera aux générations futures un mode plus difficile à vivre, qui pourrait connaître des altérations irréversibles.

Les architectes ; par leur approche globale et leur capacité à intégrer de multiples paramètres, sont bien évidemment parfaitement aguerris pour faire coexister ces données dans le champ du bâti. A partir de là on peut se poser le questionnement suivant

- **Quel type de conception architecturale pouvant rapproché l'homme avec son environnement pour s'orienter vers un développement écologique durable le renvoyant à une utilisation raisonnable des ressources énergétiques existantes ?**

3. Problématique spécifique :

L'architecture durable est une notion qui se base sur des principes et des conditions essentielles pour produire un environnement durable et confortable pour la génération actuelle et de future, entre autres (le confort thermique et confort visuel).

- **Quelles sont les dispositifs architecturaux possibles à intégrer dans le projet pour assurer le confort thermique en tenant compte des contraintes environnementales et climatiques de la ville d'Ain Madhi ?**
 - **Quelle est la manière correcte et idéale pour l'exploitation de la lumière naturelle afin de parvenir à un confort visuel dans le projet pour le climat d'Ain Madhi ?**

4. Hypothèses

Pour répondre à la problématique posée, nous avons émis les hypothèses suivantes :

- ✓ Amélioration les dispositifs architecturaux pour diminuer les pertes énergétiques de l'enveloppe de bâtiment en hiver et les gains thermiques en été en s'inscrivant dans le thème de architecture durable.
- ✓ Le confort visuel dans l'école hôtelière doit assurer La couleur des surfaces internes des salles de cours ayant un impact important sur les Conditions de confort visuel des usagers des salles de cours, à savoir les étudiants et les enseignants, et que ces derniers soient satisfaits des conditions d'éclairage naturel de leur environnement de travail.

5. Objectifs :

Dans le but de réussir une architecture durable des écoles d'hôtellerie pour une région comme la ville d'Ain madhi, on doit assimiler les travaux ayant trait à la réglementation technique relative à la consommation de l'énergie du bâtiment, à la promotion de la recherche et le développement dans le domaine de l'efficacité énergétique et environnementale, la démarche vise plusieurs fins qu'il est possible de les résumer ainsi :

- ✓ Faire la connaissance des principes de base pour la conception durable des écoles d'hôtellerie dans une région froids en hiver et été chauds et secs.
- ✓ comprendre la liaison entre le confort thermique et visuel et l'aspect écologique de l'architecture verte dans les écoles d'hôtellerie à travers les solutions architecturales et durables
- ✓ développer les connaissances et les concepts nécessaires à l'appréhension d'une architecture bioclimatique pour les écoles d'hôtellerie
 - ✓ comprendre les différents dispositifs pour minimiser l'impact des contraintes environnementales de la région d'AIN Madhi pour obtenir une conception verte.

6. Méthodologie D'approche :

Le présent mémoire est commencé par un chapitre introductif qui contient : l'introduction générale, la problématique générale et spécifique, les hypothèses et les objectifs.

Aussi est structuré en quatre parties :

La première concerne le corpus théorique, il s'agit d'introduire le thème l'architecture durable en générale et en spécifiant l'école d'hôtellerie durable est ce à travers l'ensemble des définitions existant dans ce domaine.

La deuxième partie, basée sur l'analyse des exemples et comment résumer leur spécificité durable pour l'appliquer dans le projet.

La troisième partie explique les différentes étapes suivies pour concevoir le projet.

La quatrième partie traite l'aspect technique générale du projet et par la simulation qui permet de mieux comprendre la performance du projet dans le thème de confort thermique et visuel.

Et enfin on clôture notre recherche par une conclusion générale.



Schéma de la structure de mémoire



DEVELOPPEMENT
DURABLE

DEVELOPPEMENT

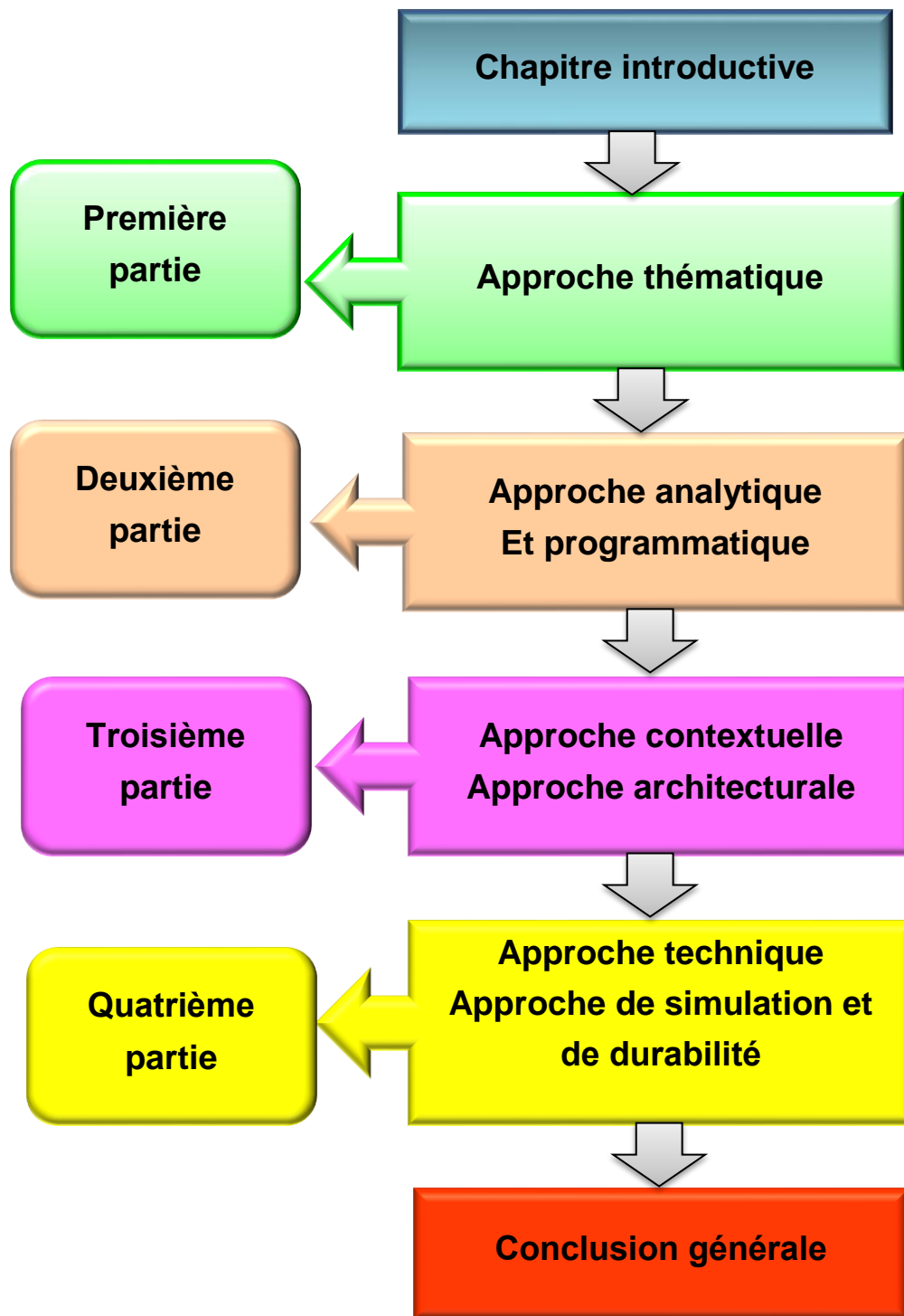

2 CHAPITRE 1: APPROCHE THÉMATIQUE

THÉMATIQUE

2.1 Introduction :

Ce premier chapitre est dédié à la compréhension, d'une part, des concepts de l'architecture et leur relation avec le climat et le développement durable, qui sont partagés en trios sous-titre : les concepts généraux , les concepts de durabilité et les concepts de développement durable en architecture, et d'autre parts, les concepts liés ou notre thème d'étude.

2.2 Définition des concepts :

2.2.1 Les concepts relatifs au thème :

2.2.1.1 Le mot d'enseignement :

L'enseignement (du latin insignes, remarquable, marqué d'un signe, distingué) est une pratique mise en œuvre par un enseignant visant à transmettre des connaissances (savoir, savoir-faire, compétences...) à un élève, un étudiant ou tout autre public dans le cadre d'une institution éducative. Cette notion se distingue de l'apprentissage qui renvoie lui à l'activité de l'élève qui s'approprie les connaissances.¹

2.2.1.2 l'école d'hôtellerie :

Ce type d'établissement de formation a pour but de préparer les étudiants aux différentes filières du secteur de l'hôtellerie (réception, restauration, cuisine, hébergement).

L'école hôtelière forme des métiers de l'hôtellerie et de la restauration : maître d'hôtel, chef de cuisine, directeur de restaurant. Les étudiants pourront évoluer dans divers secteurs : tourisme, restauration rapide, traditionnelle ou collective, hôtels...etc.²

2.2.2 Les Concepts généraux:

2.2.2.1 Architectures et climat :

Architecture et Climat propose un ensemble de recherches qui touchent à l'architecture durable : celle-ci tire parti des avantages qu'offrent les contextes dans lesquels elle s'inscrit, se protège des désavantages de ceux-ci, fait bénéficier le milieu dans lequel elle s'inscrit de ses apports, protège celui-ci de ses propres nuisances.

¹ a et b Manuel Musial, Fabienne Pradere et André Tricot, Comment concevoir un enseignement, Bruxelles, De Boeck, 2012

² Larousse : Industrie2015, vie publique .Fr

Ainsi au niveau climatique, l'architecture vise à utiliser les ressources du climat pour réduire les dépenses d'énergie consacrées au chauffage, au refroidissement et à l'éclairage des bâtiments, en vue de réaliser le confort des occupants : confort thermique d'hiver et d'été, confort lumineux, confort respiratoire.³

2.2.2.2 Architecture bioclimatique :

L'architecture bioclimatique permet de réduire les besoins énergétiques, de maintenir des températures agréables, de contrôler l'humidité et de favoriser l'éclairage naturel.

L'énergie solaire disponible est exploitée sous forme de lumière ou de chaleur, afin de consommer le moins d'énergie possible pour un confort équivalent. Elle vise également à protéger la construction des vents et pluies froides. Elle s'appuie sur l'emplacement, l'orientation, l'isolation et l'agencement des pièces ; il s'agit pour les concepteurs d'allier, par ces biais, l'architecture au contexte du climat local. Une démarche bioclimatique se développe sur trois axes (Capter la chaleur, la stocker, la diffuser et la Conserver).⁴

2.2.2.3 Confort thermique :

Le confort thermique est défini comme un état de satisfaction vis-à-vis de l'environnement thermique. Il est déterminé par l'équilibre dynamique établi par échange thermique entre le corps et son environnement. Dans les conditions habituelles, l'homme assure le maintien de sa température corporelle autour de 36,7°⁵

2.2.2.4 Confort visuel :

Rappeler le besoin en éclairage naturel et la nécessité de gérer l'implication énergétique du recours aux éclairages naturels ou artificiels.⁵

2.2.2.5 Confort acoustique :

Le confort acoustique est un élément souvent négligé des espaces intérieurs. Or l'équilibre psychologique et la productivité au travail des occupants y sont intimement liés.⁵

³ Clément G ,2014 :l'alternative ambiante, Edition sene et tonka ,20p

⁴ Liébard .A et Herde A, (2005): traité d'architecture et d'urbanisme bioclimatique. Edition du moniteur. France 45p

⁵ Luc A ,1998 : ambiances architecturale et urbain, Edition Marseille ,147p

2.2.2.6 Confort olfactif :

La qualité de l'air intérieur est importante pour les processus métaboliques et pour l'hygiène de chacun.

La ventilation et la réduction de la pollution à la source sont les alternatives garanties d'un meilleur confort respiratoire, olfactif et d'une meilleure santé. ⁵

2.2.3 Les Concepts de durabilité :

2.2. 3.1 Le développement durable :⁶

2.2. 3.1.1 Définition :

Le développement durable est un développement qui répond aux besoins du présent sans compromettre la capacité des générations futures de répondre aux leurs. Il comporte deux concepts essentiels : le concept de besoins et l'idée de limites.

2.2.3.1.1.1 Le concept de besoins :

En particulier les besoins essentiels des personnes démunies qui devraient avoir une priorité absolue.

2.2. 3.1.1.2 L'idée de limites :

Imposée par l'état de la technologie et l'organisation sociale, à la capacité de l'environnement de répondre aux besoins présents et à venir.

2.2. 3.1.2 Aperçu historique sur le développement durable:

La phase du naturalisme :	Jusqu' au milieu du 20 ^{ème} siècle est dominé par les idées des scientifiques qui prônent la protection de certains espaces.
La phase du conservatisme :	La problématique devient globale et le droit international devient un outil de gestion des ressources.
La phase du développement :	De 1945 à 1970, permet de l'émergence de l'écologie comme une science appliquée à la gestion des ressources naturelles.
Depuis 1990 :	Marque la période 1970 à 1990, au cours de laquelle le mouvement écologique devient politique.

Tableau 1: LES DIFFERENTS ETAPES HISTORIQUE DE DEVELOPPEMENT DURABLE

⁶ Mewaly, O .1999 : Le développement durable, Edition l'Age d'homme, 50.55.60p

2.2. 3.1.3 L'objectif de développement durable:

- ❖ L'Amélioration de notre bien –être.
- ❖ La durabilité de notre ressource naturelle.
- ❖ La Protection de la sante de tous les habitants de la planète.
- ❖ Le Respect des obligations internationales.

2.2. 3.1.4 Les Stratégies de développement durable :

Le principal enjeu d'un développement durable est d'adopter un développement qui soit compatible avec les besoins des générations futures, sur le plan économique, social et environnemental. C'est donc parvenir à l'harmonie de ces trois piliers, pour l'équité, la viabilité, la vivabilité et la durabilité de la planète.

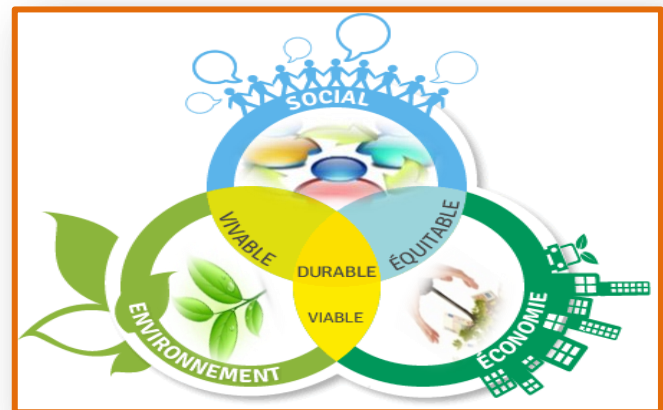

Figure 1: ORGANIGRAMME SUR LA STRATEGIE DE DEVELOPPEMENT
SOURCE :([HTTP://ASSOHQE.ORG](http://ASSOHQE.ORG))

2.2. 4 Les concepts de développement durable en architecture :

2.2. 4.1 L'architecture durable :

2.2. 4.1.1 Définition :

L'architecture durable peut être définie comme étant la création de bâtiments dont la conception, la construction et l'exploitation ne consomment que des ressources renouvelables. La durabilité sous-entend aussi la fabrication et le transport des matériaux, des composantes et de l'équipement de construction. ⁷

2.2. 4.1.2 Les enjeux clés de la conception durable :⁸

2.2. 4.1.2.1 L'isolation thermique :

Une isolation efficace réduit la dissipation de chaleur en hiver et inversement, l'entrée de chaleur en été.

⁷ Helene M. Jana R, 2007 : ambiances architecturale et urbain, Edition Moniteur ,89p

⁸ My-Lan CAO., 2009 : Les variés enjeux d'un projet de construction durable, Edition Le harmattan Paris ,25p

2.2. 4.1.2.2 L'orientation du bâtiment :

Permet de maximiser les apports d'énergies naturels et de minimiser les pertes d'énergies.

2.2. 4.1.2.3 La forme du bâtiment :

Un bâtiment présentant une surface extérieure étendue aura tendance à perdre plus de chaleur.

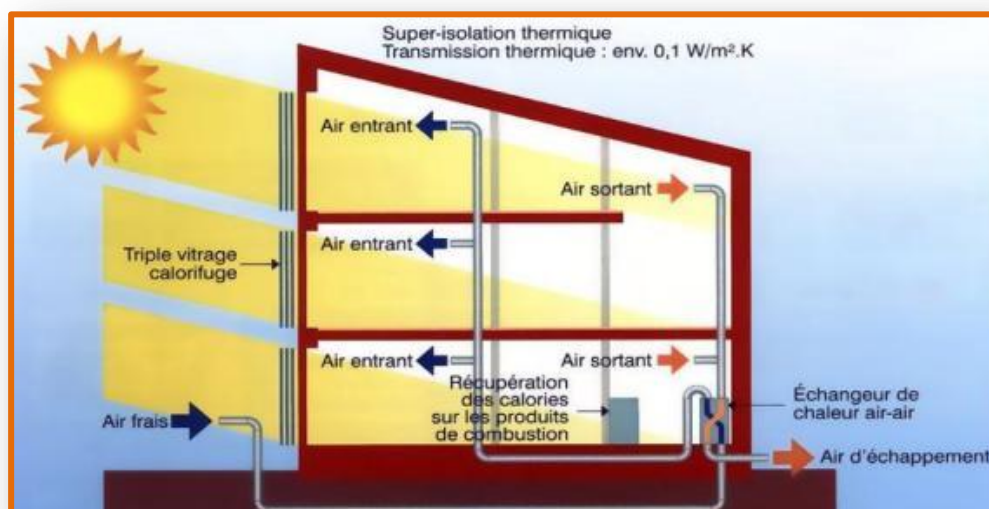

Figure 2: schéma d'un bâtiment passif : l'architecture durable passe avant tout par la maîtrise de l'énergie.
SOURCE : (<http://www.neoma-alumni.com>)

2.2. 4.1.2.4 La gestion de l'eau, de l'air et des déchets :

L'énergie perdue lors de l'évacuation des déchets et des eaux usées peut être récupérée et réinjectée dans le bâtiment par des systèmes qui permettent de chauffer l'eau ou l'air propre.

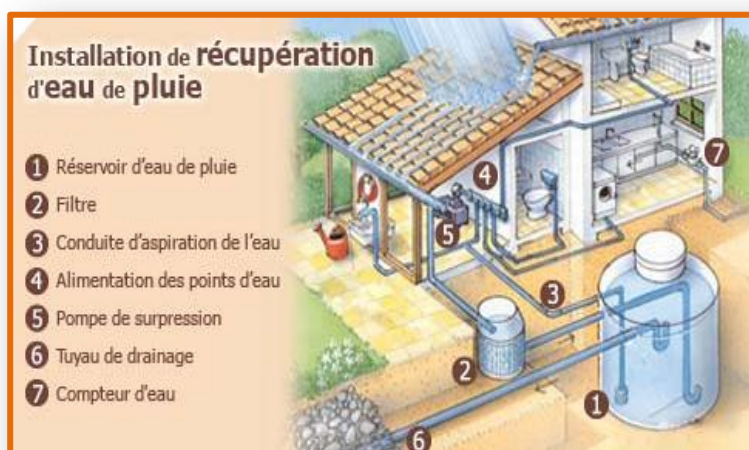

Figure 3: schéma d'un bâtiment passif : l'architecture durable passe avant tout par la maîtrise de l'énergie.
SOURCE : (<http://www.neoma-alumni.com>)

2.2. 4.1.2. 5 La production d'énergie :

L'utilisation de panneaux solaires photovoltaïques, voire de cellules photovoltaïques directement intégrées dans les surfaces exposées au soleil est un bon moyen de produire de l'électricité solaire.

2.2. 4.1.2.6 La végétation et L'utilisation de matériaux propres :

Planter des arbres à feuilles caduques est également une solution écologique pour favoriser la régulation de l'ensoleillement tout en améliorant la qualité de l'air par la photosynthèse naturelle.

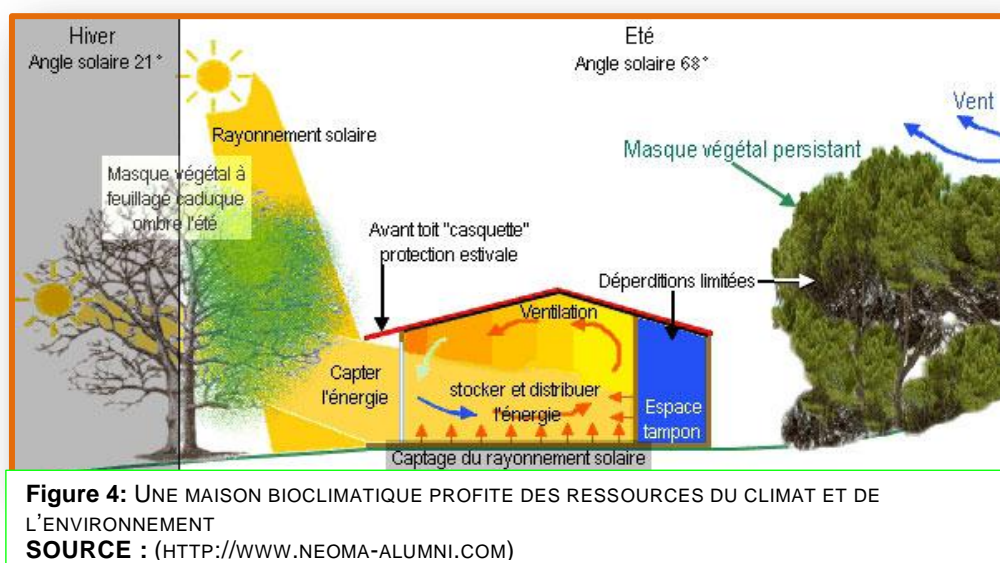

2.2. 4.2 L'architecture écologique :

L'architecture écologique est un mode de conception et de réalisation ayant pour préoccupation de concevoir une architecture respectueuse de l'environnement et de l'écologie.⁹

2.2. 4.3 L'architecture verte :

Elle doit produire un espace de vie offrant un confort optimal, tout en prenant en compte les considérations relatives à l'énergie. Elle doit limiter au maximum les pertes d'énergie.¹⁰

⁹ Gauzin –Müller D ,2001 : architecture écologique, Edition France ,36p

¹⁰ Wines J ,2002 : architecture verte va-25, Edition Taschen ,35p

2.2. 4. 4 L'architecture vernaculaire :

L'architecture vernaculaire est le plus souvent définie comme une architecture employant des matériaux, techniques de mise en œuvre, et des codes esthétiques avoisinant le site d'implantation.

Le terme « vernaculaire » est largement employé et parfois détourné dans un usage contemporain qui serait d'avantage définissable comme étant « inspiré» des architectures anciennes environnantes.¹¹

2.2. 4.5 L'Eco-conception :

Eco-conception désigne une démarche de management environnemental centrée sur le produit (biens ou services), Elle consiste à prendre en compte des critères environnementaux dès la phase de conception du produit.¹²

2.2. 4.6 Les matériaux intelligents :

Un matériau intelligent est sensible, adaptatif et évolutif. Il possède des fonctions qui lui permettent de se comporter comme un capteur (détecter des signaux), un actionneur (effectuer une action sur son environnement) ou parfois comme un processeur.¹³

2.2. 4.7 La biomasse :

La biomasse représente l'ensemble dès la matière organique, qu'elle soit d'origine végétale ou animale. Elle peut être issue de forêts, milieux marins et aquatiques, haies, parcs et jardins, industries générant des coproduits, des déchets organiques ou des effluents d'élevage.¹⁴

2.2. 4.8 Haute qualité environnementale (HQE) :

Démarche visant à réduire les impacts sur l'environnement des bâtiments lors de leur construction, de leur rénovation et de leur usage.¹⁵

¹¹ Frey P ,2010 : learning from vernaculaire : pour un nouvelle architectura vernaculaire, Edition Actus sud ,56p

¹² Peuportier B, 2008 : Eco-conception des bâtiments et des quartiers, Presses de l'École des mines Edition Paris, 55p

¹³ Calvary G, 2012 : Informatique et intelligence ambiante : des capteurs aux applications , Edition lavoisier , 68p

¹⁴ Damien A ,2008 : la biomasse énergie, Edition DUNOD ,20p

¹⁵ Hetzel J ,2009 : bâtiments HQE, Edition AFNOR ,32.33p

- Les 14 cibles de haute qualité environnementale :



Figure 5: LES 14 CIBLES DE LA DEMARCHE HQE.
SOURCE :(<http://assohqe.org>)



12/03/2011

3 CHAPITRE II: APPROCHE ANALYTIQUE

ANALYTIQUE



3.1 Introduction :

Afin de mieux cerner le thème et avoir une idée sur le projet, il est nécessaire de procéder à l'analyse de projets des exemples qui représente une étape très importante qui nous fait une idée sur sa forme , son système constructif ainsi que les principes conceptuels qui étaient à l' origine de la conception du projet , L'étude de cas a porté sur deux exemples:

Exemple 1: pour une information nécessaire pour Le programme.

Exemple 2: La Convention-cadre sur le développement durable afin de comprendre les cibles de la Haute qualité environnementale.



Figure 6: exemple 1 : Le lycée hôtelier« Georges Frêche »
source :(<http://www.lyceehoteliergeorgesfreche.fr/>)



Figure 7 : exemple 2: Siège social de La Capitale
Source : (ecochantier.lacapitale.com)

3.2 Exemple N° 1: Le Lycée Hôtelier « Georges Frêche »¹⁶

3.2.1 Fiche technique :

- ❖ **Le nom** : Le lycée hôtelier « Georges Frêche »
- ❖ **La situation** : 401 Rue Le Titien
34000 Montpellier France
- ❖ **Echéancier de réalisation**: 2012
- ❖ **Usage**: Édifice à bureaux
- ❖ **Surface DE terrain**: 16 516 m²
- ❖ **Nombre d'étage(s)**:3



Figure 8: Le lycée hôtelier « Georges Frêche »
Source :(<http://www.lyceehoteliergeorgesfreche.fr/>)

3.2.2 La Situation et L'accessibilité :

Le lycée Georges situé à l'est de Montpellier, dans la Z.A.C Port Marianne, cédé par la Ville de Montpellier pour un euro symbolique.



Figure 9: photo arienne de projet
Source : (Google Earth)

3.2.3 L'occupation spatiale du site :

3.2.3.1 Plan de masse

Le projet est situé dans un emplacement stratégique.

3.2.3.1.1 Gabarit

- Batiment forme Y R+2
- Gymnase R+2 .
- Internat R+2
- Batiment forme B R+3

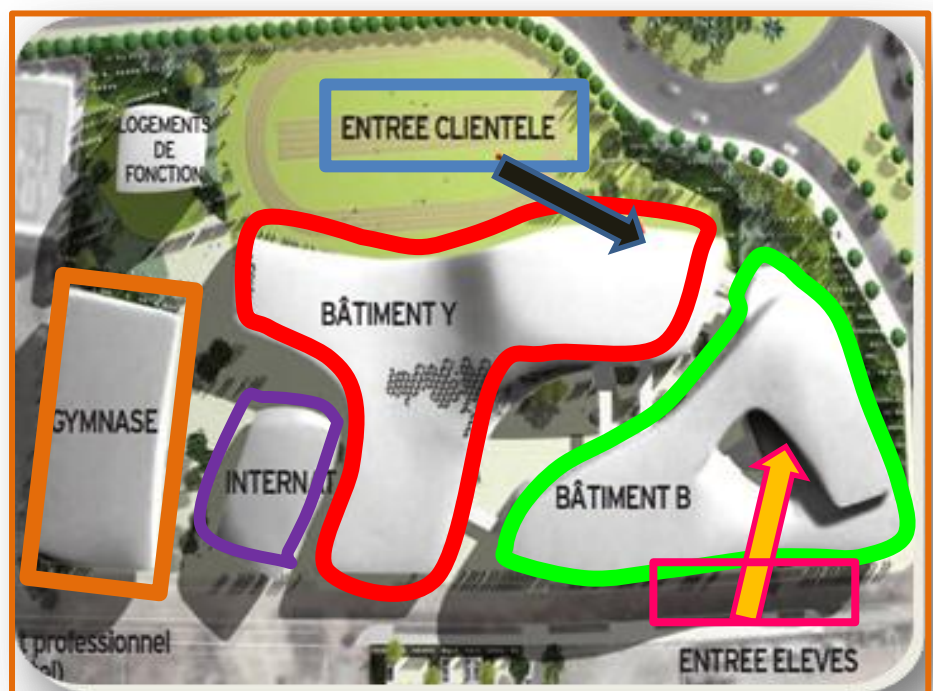
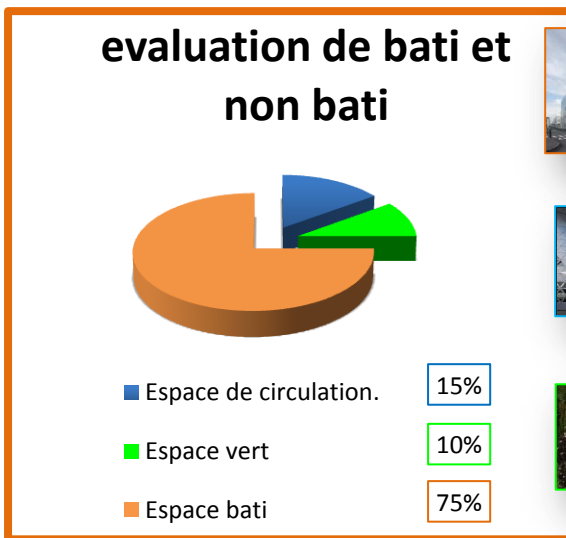

Figure 10: plan de masse.
Source : (<http://www.lvceehotelieraesfreche.fr/>)

3.2.3.1.2 Étude du bâti et du non bâti :



Graphe 1: évaluation de bâti et non bâti
Source :(Auteure)



Figure 11: vue latérale de projet
Source :(<http://www.lyceehotelieraeoraesfreche.fr/>)

3.2.3.2 Aspect architecturale :

3.2.4.2.1 Études volumétriques :

Le volume est : l'édifice éclaté, avec une forme ondulée pour faire un dynamisme et une continuité à la nature, L'immeuble est composé de 5 unités



Figure 12: volumétrie de projet.
Source :(<http://www.lyceehoteliergeorgesfreche.fr/>)

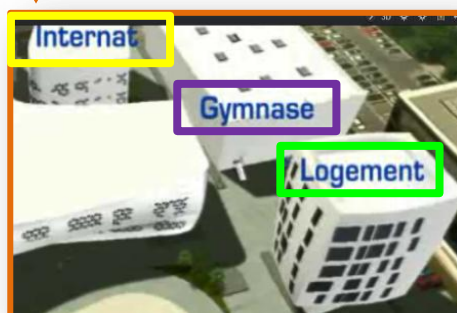

3.2.4.2.2 Etudes de façade :

Les façades représentent un style contemporain et affiche un tableau homogène entre le plein et le vide par l'utilisation des panneaux en métal avec des trous (pour réaliser un éclairage presque idéal du jour). Les façades en aluminium sont recouvertes d'une multitude de triangles qui en font une œuvre singulier.



Figure 13: vue laterale de projet

Source : (<http://www.lyceehoteliergeorgesfreche.fr/>)

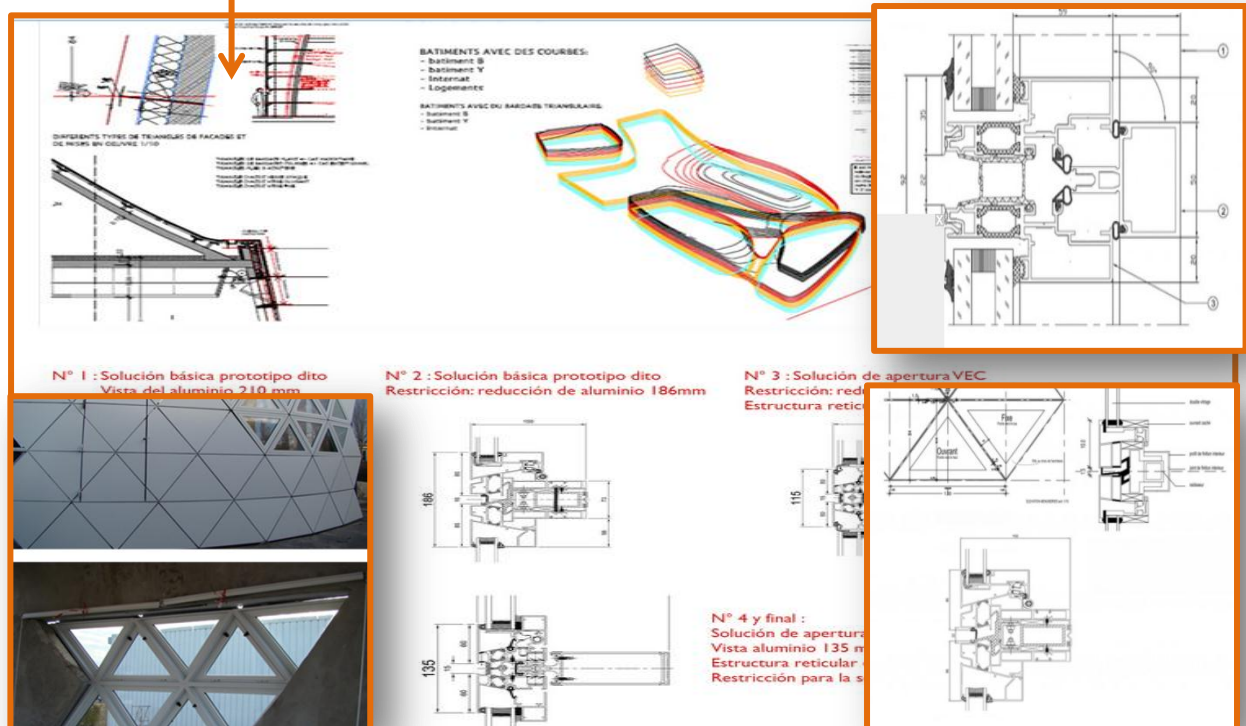
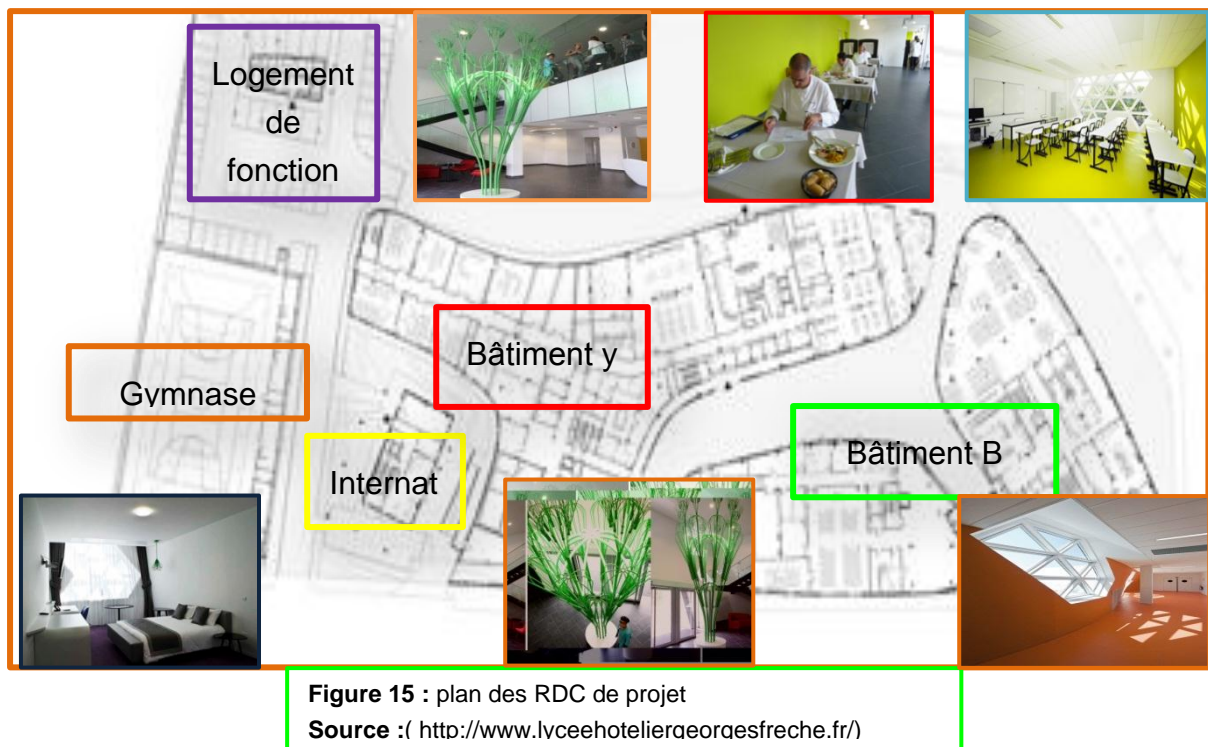

Figure 14 : schéma sur la technique de façade de projet.

Source : (<http://www.lyceehoteliergeorgesfreche.fr/>)

Les joints de ces charpentes ont été développés et vérifiés par des solutions spécifiques qui ont permis la poursuite de la courbe de tirage dans les deux directions

3.2.4.2.2 Etudes des plans :



3.2.4.2.3 Le programme général de ce exemple :

Nom de l'espace	Nombre
Restaurant gastronomique	1
Restaurants d'initiation	1
Hôtel d'application : composé de deux chambres 2 lits, trois chambres 3 lits et, dont 3 suites,	1
Logements de fonction	2
Magasin : de vente de produits confectionnés par les élèves	1
Espace polyvalent et de conférence : d'une capacité de 180 places,	1
Internat	1

Tableau 2 : le programme général de projet
Source : (<http://www.lyceehotelieraoraesfreche.fr/>)

¹⁶ (<http://www.lyceehoteliergeorgesfreche.fr/>)

3.3 Exemple N° 2 : Siège social de La Capitale.¹⁷

3.3.1 Fiche de présentation :

- **Le nom** : Siège social de La Capitale
- **La situation** : 3 Capitale-Nationale
625, rue Saint-Aimable. (Canada)
- **Échéancier de réalisation**:
2009-01 au 2012-06
- **Usage**: Édifice à bureaux
- **Superficie des planchers brute**:
18 500 m²
- **Nombre d'étage(s)**: 10



Figure 16: Siège social de La Capitale
Source : (ecochantier.lacapitale.com)

3.3.2 Situation et accessibilité :

Situé au centre-ville de Québec dans le Quartier historique, L'immeuble est limité Par Trois axes :

- **Axe primaire.**
- **Axe secondaire.**

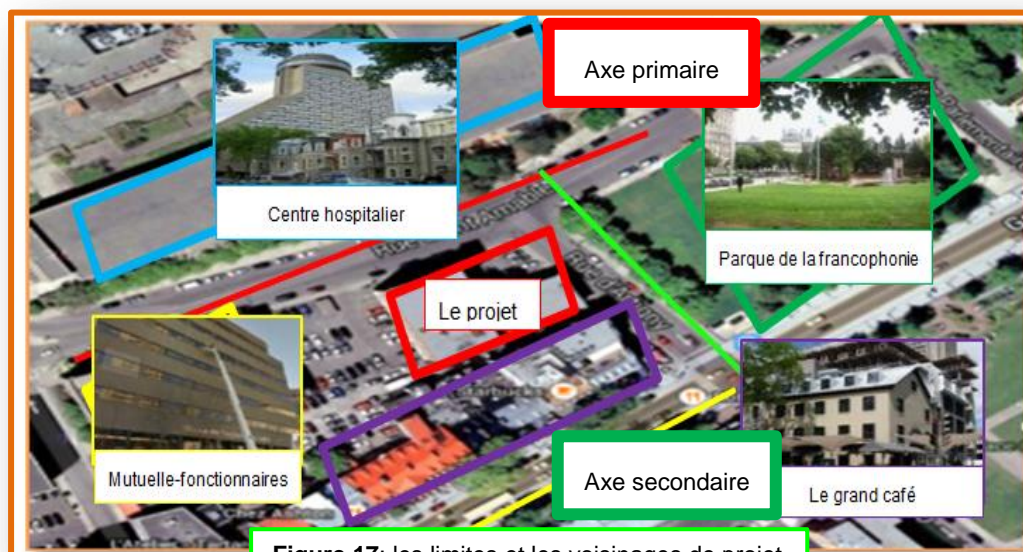

Figure 17: les limites et les voisinages de projet
Source : (Google Earth : 2014)

3.3.3 Étude du contexte climatique du projet :

Les hivers sont froids avec assez de neige alors que les étés sont chauds et humides. Il y a normalement plus de neige au Québec qu'à Montréal. D'ailleurs.

3.3.4 Plan de masse :

3.3.4.1 Gabarit :

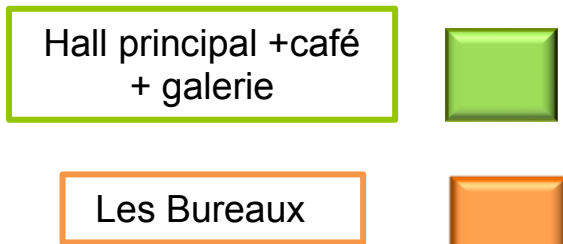
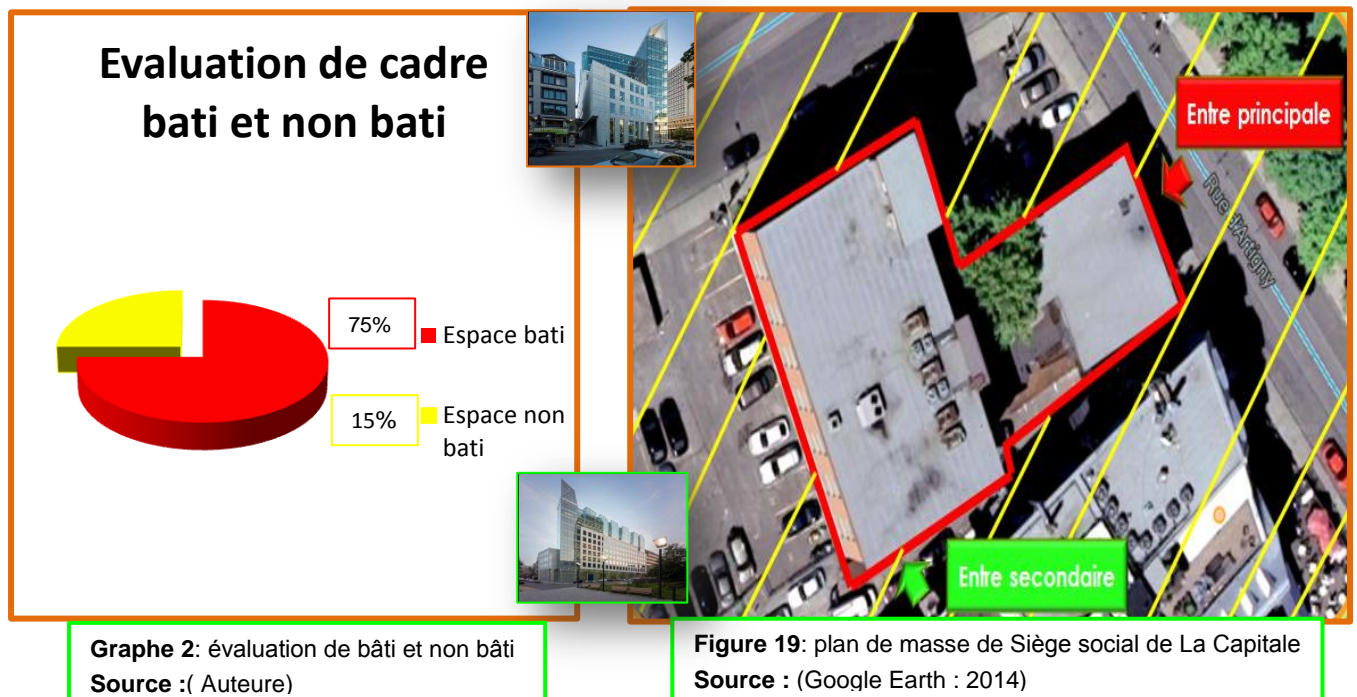

Figure 18: le gabarit de Siège social de La Capitale
Source : (Google Earth : 2014)

3.3.4.2 Rapport bâti et non bâti :



3.3.5 Aspect architecturale:

3.3.5.1 études volumétriques :

Le volume est monobloc et léger, L'immeuble est composé par 4 unités.



Figure 20: les 4 unités de Siège social de La Capitale.
Source : (ecochantier.lacapitale.com)

3.3.5.2 Etudes de façades :

Le concept développé par le consortium repose sur trois éléments signaux, soit : un socle de pierre calcaire sur lequel vient de déposer un couronnement de « cristaux », une réinterprétation des toits en mansarde de plusieurs édifices institutionnels au Québec et, enfin, la tour, un élément vertical qui rappelle les clochers et les flèches de Québec.

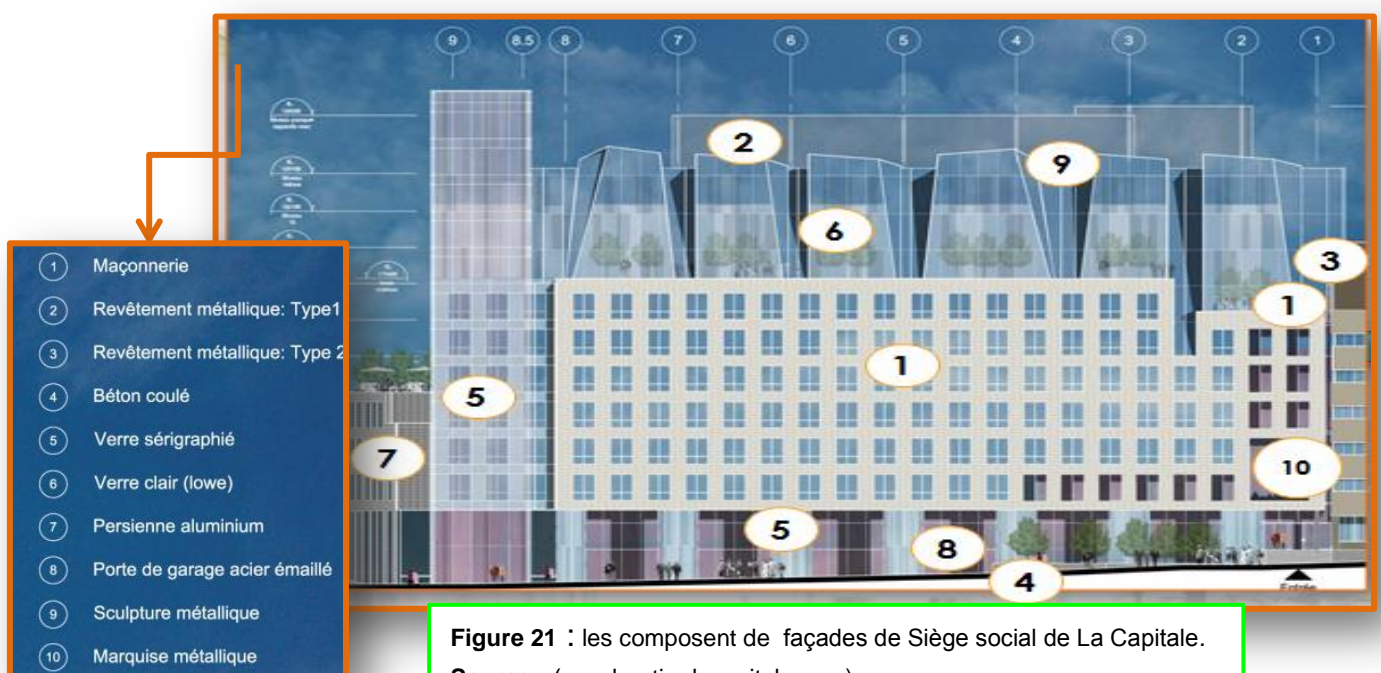

Figure 21 : les composés de façades de Siège social de La Capitale.
Source : (ecochantier.lacapitale.com)

3.3.5.3 Etudes des plans :

3.3.5.3.1 La circulation :

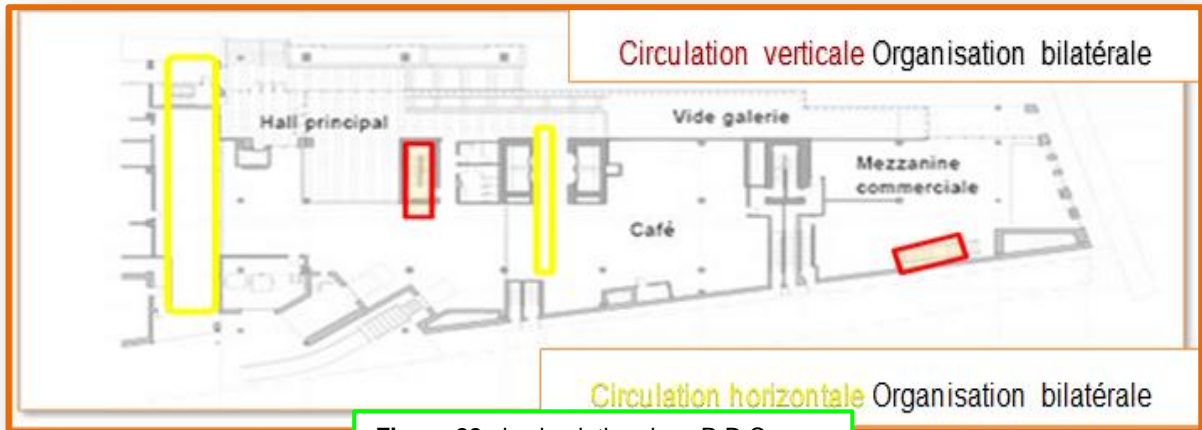

Figure 22 : la circulation dans R.D.C
Source : (ecochantier.lacapitale.com)

3.3.5.3. 2 Les composantes de projet:



Figure 23 : les composantes de R.D.C
Source : (ecochantier.lacapitale.com)



Figure 24 : les composantes de 1 etage
Source : (ecochantier.lacapitale.com)

3.3.6 Les cibles du durabilités dans le projet :

3.3.6.1 Relations harmonieuses du bâtiment avec son environnement immédiat :

Les espaces extérieure et intérieure	Leurs impacts sur l'environnement
	<p>Réduction des îlots de chaleur urbains au moyen d'un toit vert (55 % de la surface totale) et de portions de toitures granulées blanches.</p>
	<p>Élimination des stationnements de surface existants et remplacement par des stationnements en souterrain.</p>
	<p>Supports à vélo (plus d'une centaine) à l'intérieur.</p>
	<p>Occupant 100 % du terrain, le projet laissait peu de place à la livraison des matériaux et à l'installation des échafauds des travailleurs.</p>

Tableau 3 : les relations harmonieuses du bâtiment avec son environnement immédiat

Source : (ecochantier.lacapitale.com)

3.3.6.2 choix intègre des procédés et matériaux de construction :

Le projet vise l'accréditation LEED-NC-OR, un système de reconnaissance en regard du respect des principes du développement durable qui est mis en place tout au long de la construction.



Figure 25 : symbole de système LEED-NC
Source : (ecochantier.lacapitale.com)

 <p>Programme de gestion des matières résiduelles (recyclage multi matière et compostage).</p>	 <p>Matériaux à contenu recyclé (15%)</p>	 <p>Utilisation de bois certifié FSC (Forest Steward ship Council) provenant des forêts gérées</p>
---	--	---

Tableau 4 : les matériaux de construction dans le projet
Source : (ecochantier.lacapitale.com)

3.3.6.3 chantiers à faibles nuisances

La responsabilité du maître d’ouvrage est engagée dans l’intérêt de générer un chantier Qualifié de chantier « vert » qui oblige des accès à mettre en œuvre.



Figure 26 : le chantier de siège social de la capitale
Source : (ecochantier.lacapitale.com)

3.3.6.4 Gestion de l'énergie :

L’efficacité énergétique du nouveau siège social repose en grande partie sur la récupération de la chaleur.

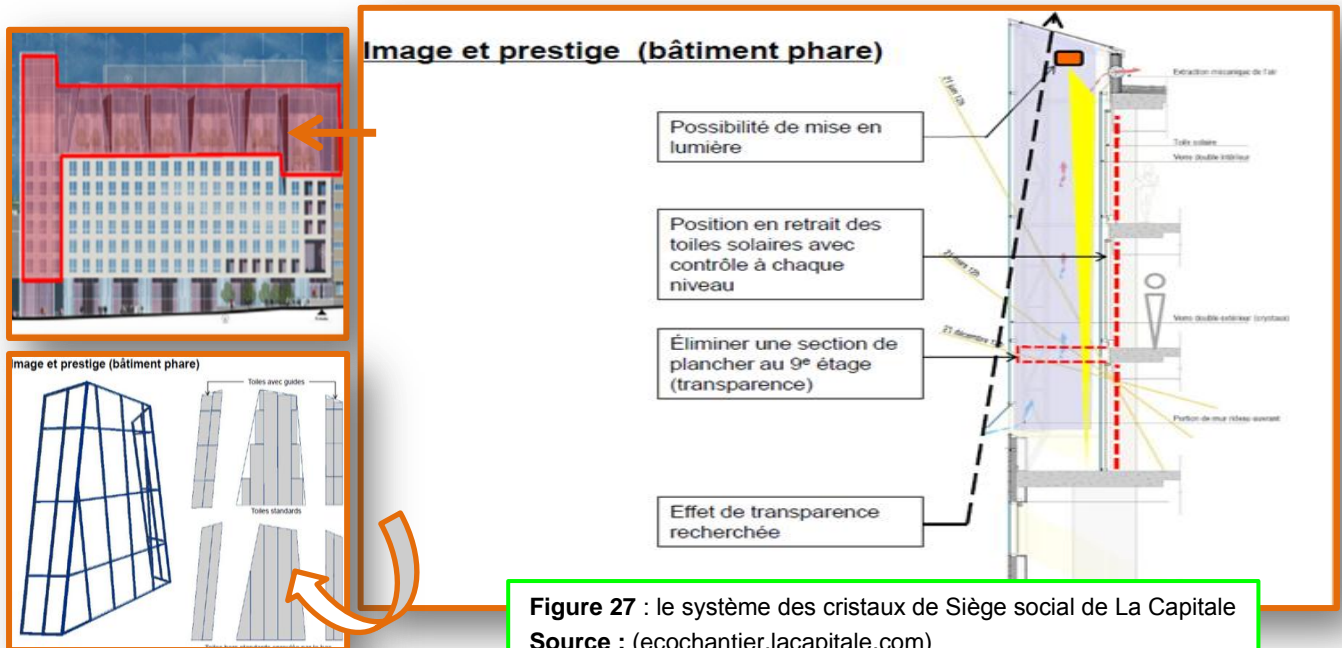

Figure 27 : le système des cristaux de Siège social de La Capitale
Source : (ecochantier.lacapitale.com)



Mode hivernal

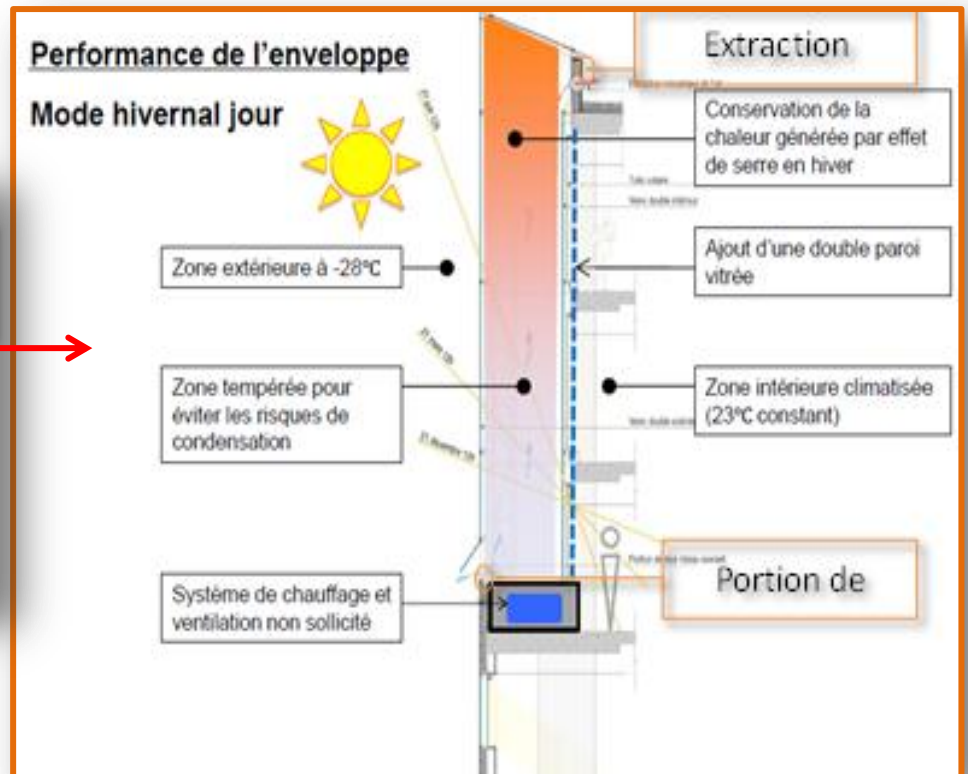

Figure 28 : les caractéristiques de l'enveloppe –mode hivernale (jour)

Source : (ecochantier.lacapitale.com)



Mode hivernal nuit

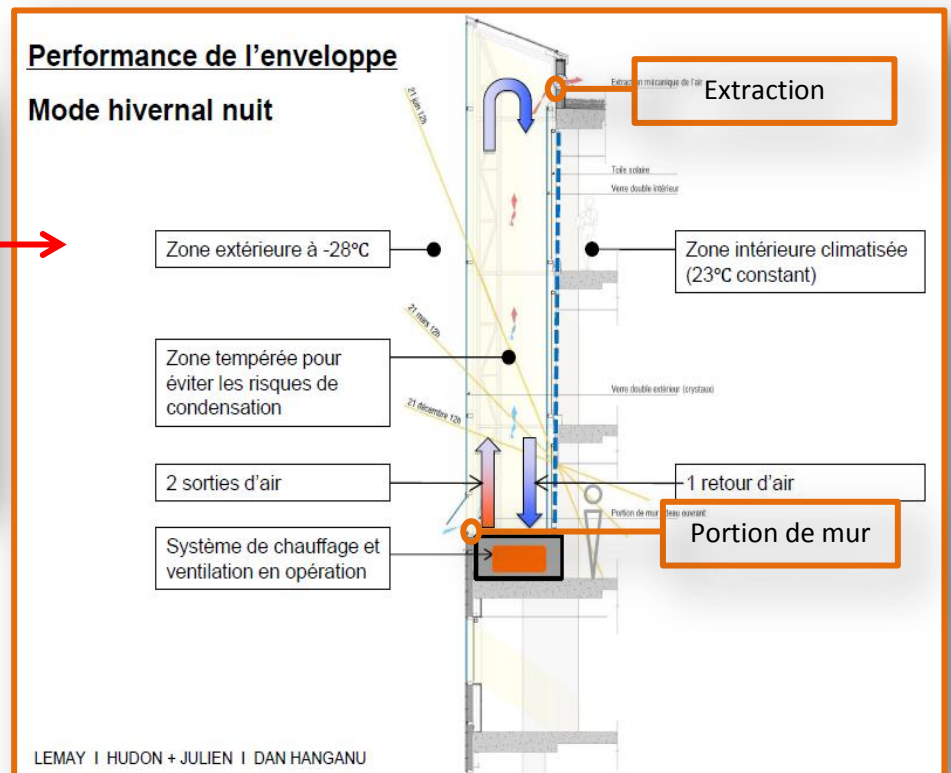

Figure 29 : les caractéristiques de l'enveloppe –mode hivernale (nuit)

Source : (ecochantier.lacapitale.com)

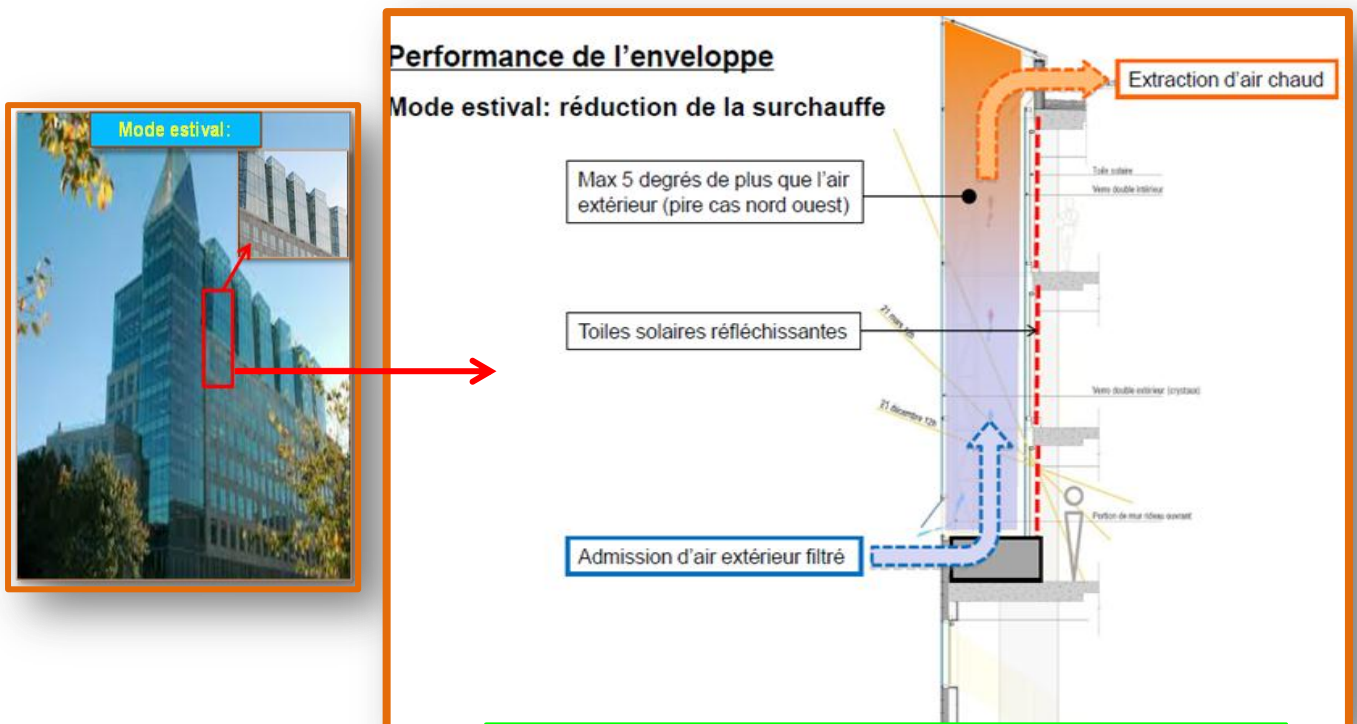

Figure 30 : les caractéristiques de l'enveloppe –mode estivale (jour)
Source : (ecochantier.lacapitale.com)

3.3.6.5 gestions de l'eau:

- Réduction de la consommation d'eau potable, comparativement à un bâtiment similaire conventionnel.
- Appareils de plomberie à faible consommation d'eau et à détection de présence.



Figure 31 : les moyennes de gestion de l'eau dans le projet
Source : (ecochantier.lacapitale.com)

3.3.6.6 Gestions des déchets d'activités:

Les déchets de construction et des édifiés démolis sont acheminés vers des sites de récupération et de recyclage pour les réintroduire dans la chaîne de production et diminuer l'utilisation de matériaux naturels bruts.



Figure 32 : les différentes déchets de projet
Source : (ecochantier.lacapitale.com)

3.3.6.7 confort visuel:

Protection solaire requise sur toutes les façades.

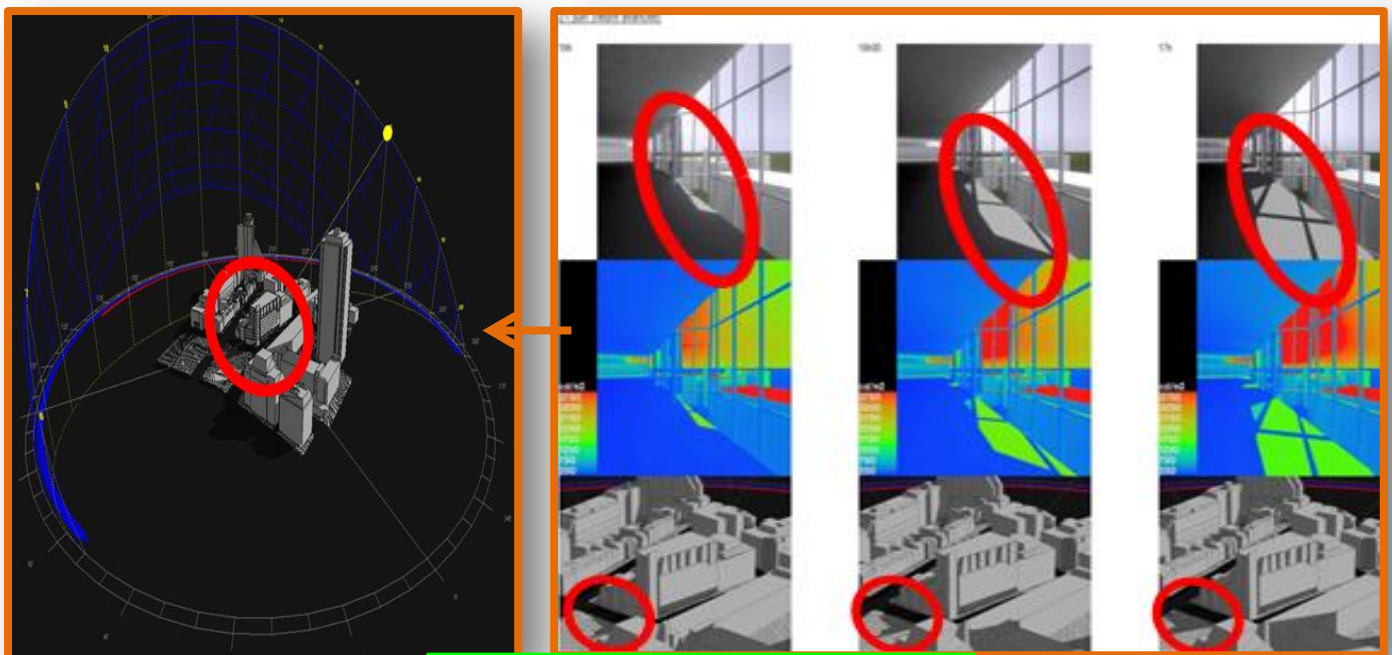

Figure 33 : la réflexion de soleille dans projet
Source : (ecochantier.lacapitale.com)

Tous les membres du personnel et les dirigeants de l'organisation bénéficient du maximum de luminosité. Ainsi, les aires ouvertes de bureaux sont placées le long des fenêtres. Les bureaux fermés, positionnés au centre de l'édifice, sont vitrés en façade pour capter l'éclairage naturel. Ce type d'aménagement favorise une plus grande luminosité naturelle pour l'ensemble du personnel



3.3.6.8 qualités de l'air:



Les techniques et matériaux	Leurs impacts sur le qualité de l'air
	<p>Installation d'une double façade aux niveaux supérieurs assurant un confort thermique et visuel.</p>
	<p>Finis, adhésifs et colles à faible émission de COV</p>
	<p>Arrosage du site durant les travaux de démolition et d'excavation permettant de diminuer et de contrôler la poussière générée au chantier et rejetée dans l'air</p>
	<p>Qualité de l'air et de la mécanique supérieure aux normes ASHRAE applicables</p>

Tableau 5 : les conditions de la qualité de l'air dans le projet
Source : (ecochantier.lacapitale.com)

Trois toitures extensives non irriguées situées aux 5ème, 11ème et 12ème étages. Surface totale de 2.02m². Végétation composée de semis de graminées, vivaces et plantes indigènes et de plantations de vivaces adaptées. Système prairie avec 150 mm de (Sopraflor).*

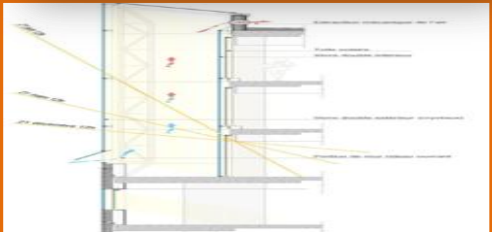

Figure 34 : les différents espaces verts dans projet
Source : (ecochantier.lacapitale.com)

* SOPRAFLORE : est un substrat de culture spécialement formulé pour les toitures végétales et terrasses-jardins

3.3.7 Évaluation environnementale:

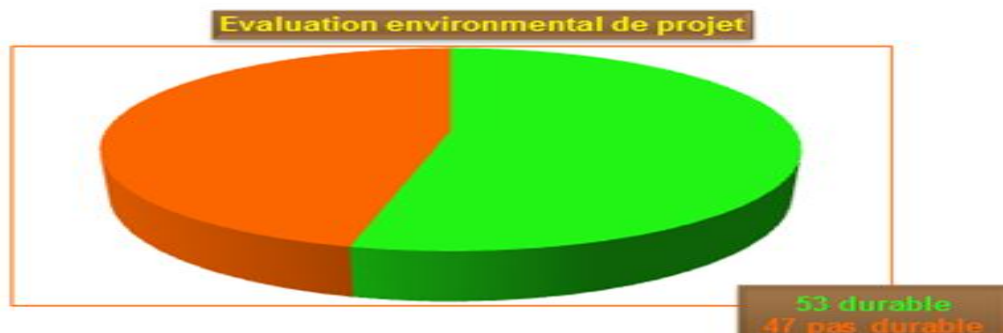
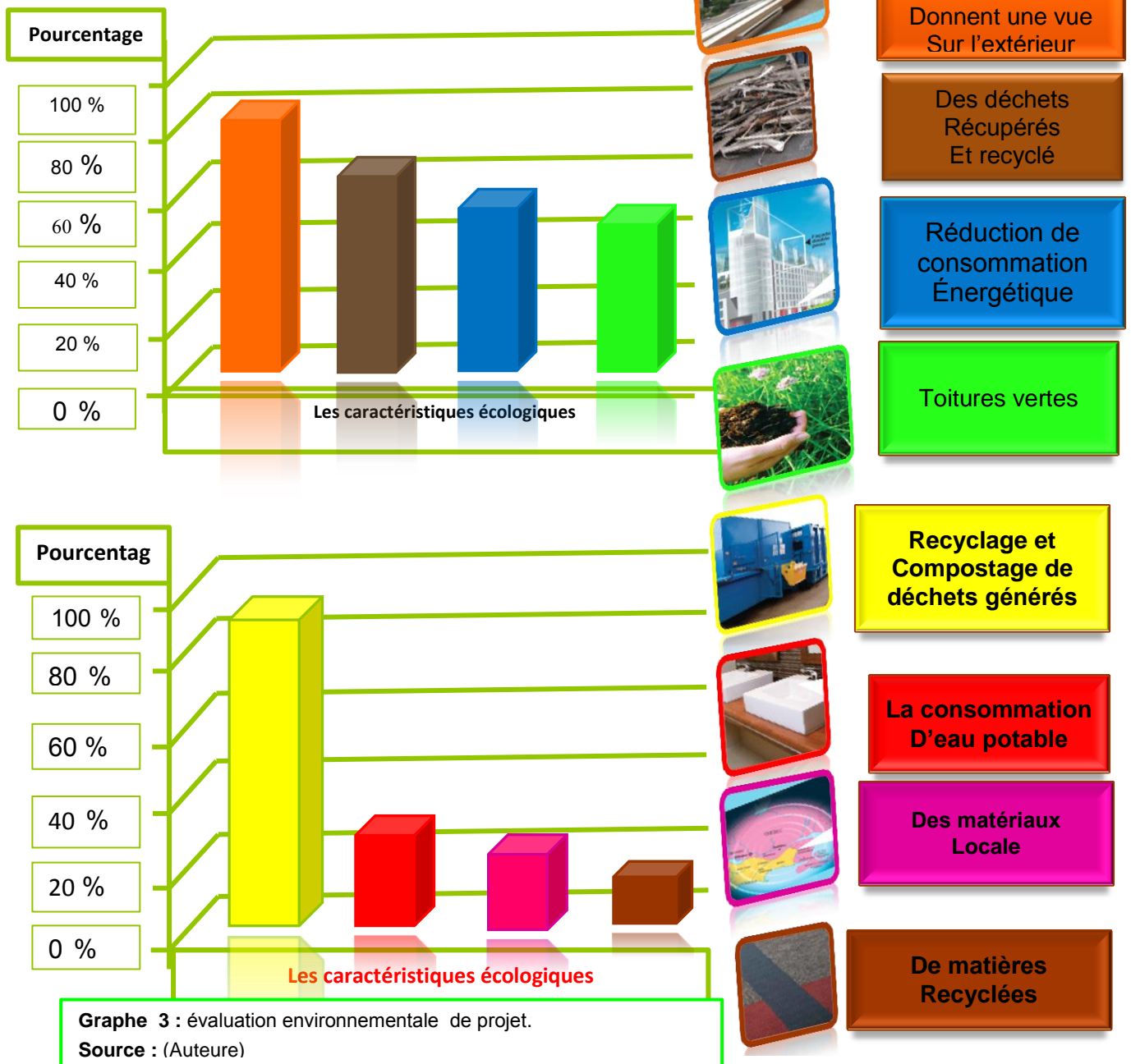

17 (ecochantier.lacapitale.com)

3.4 Conclusion :

Après l'analyse des exemples et parmi les différents principes de chaque exemple nous avons retenu les notions suivantes pour les appliquer dans le projet :

- 1- Un projet caractérisé par les cibles de durabilité (HQE).
- 2- Un projet avec une variété formelle (statique, dynamique).
- 3- Occupation d'une partie de site pour le bâti et l'autre réservée pour les espaces verts et les aménagements extérieurs et les espaces de repos.
- 4- Reprendre lors de la programmation les différents services pour une école durable d'hôtellerie et la qualité spatiale de leurs espaces.
- 5- Dégagement des espaces et la distribution linéaire ou organique qui facilite les déplacements entre les différents espaces
- 6- Assurer la circulation verticale de centre par les escaliers et les ascenseurs et l'horizontale par les espaces de circulation.
- 7- La combinaison du verre et des autres matériaux au niveau de façades (principe de la transparence, la symétrie et le symbolisme)



4 CHAPITRE IV : APPROCHE PROGRAMMATIQUE



4.1 Introduction :

« Le programme est un moment en amont du projet, c'est une information obligatoire à travers laquelle l'architecture va pouvoir exister, c'est un point de départ mais aussi une phase préparatoire. »¹⁸

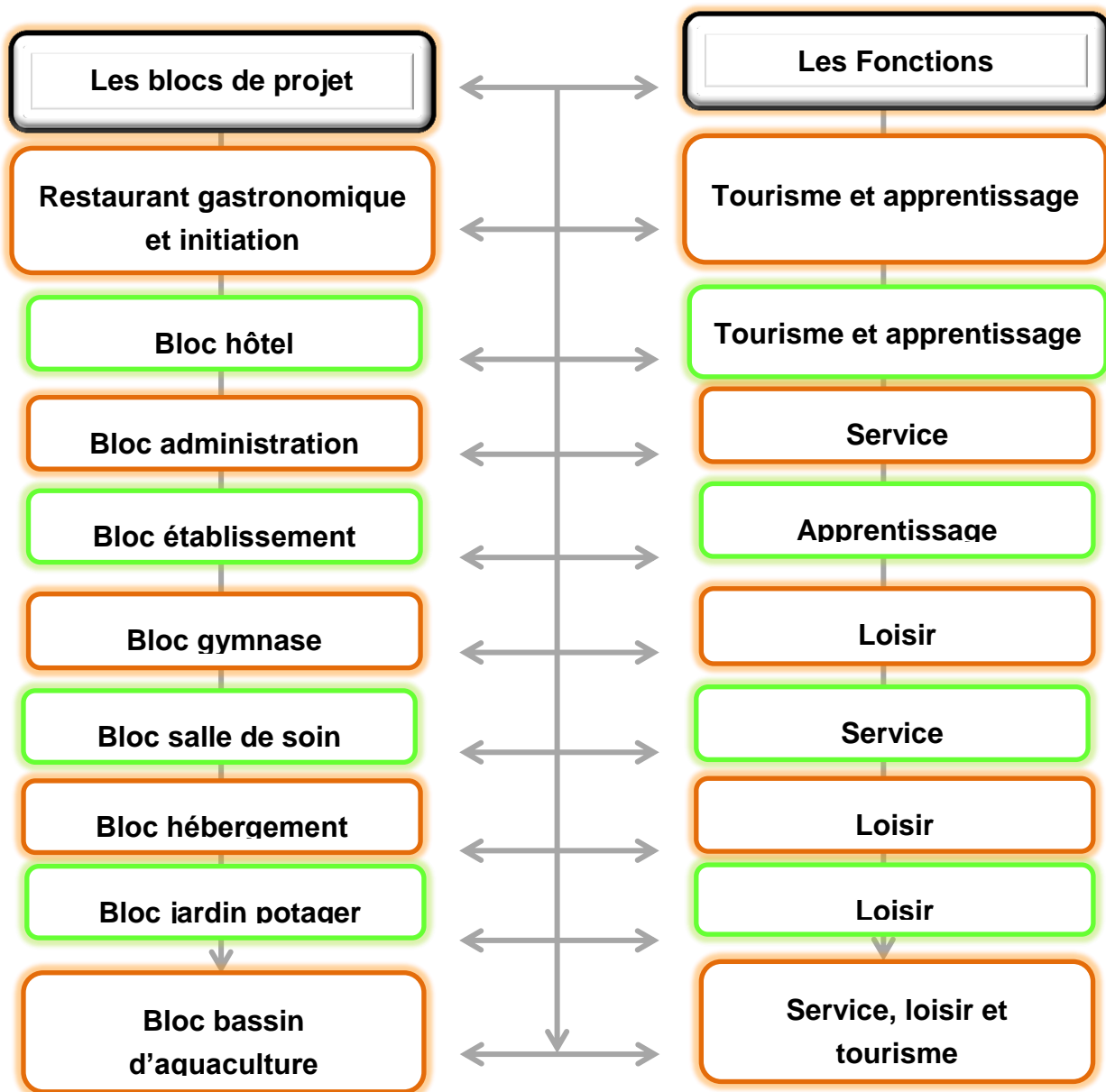

Figure 35: pire van meiss
Source : Google image

4.2 Programme qualitatif:

Répartition des entités de l'école durable d'hôtellerie dans la ville d'Ain Madhi selon leurs activités:

4.2.1 Les exigences fonctionnelles:



¹⁸ Van miess P, 1993 : De la forme au lieu, Edition paris, 43P

4.2.2 Caractéristiques des différentes espaces:

Réception:

Activité : offre plusieurs services (information, réception, orientation vers les différents bureaux)

Mobilier: le comptoir de réception, chaise, armoire.

Doit être visible à l'entrée.

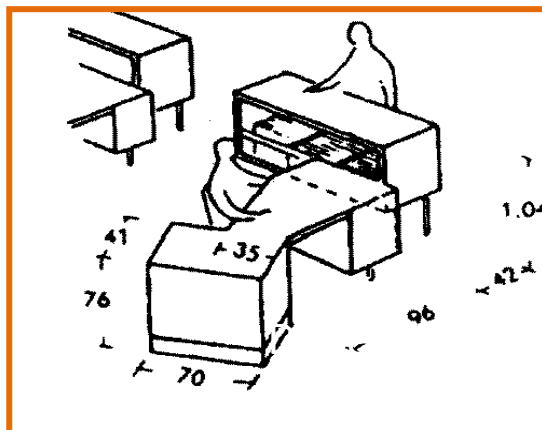

Figure 36: Dimensionnement
Source : Neufert 8^{ème} Edition page 342

bureau directeur

Activité: espace réservé au directeur à fin de vieller

Sur le bon déroulement des activités et des fonctions

De chaque employé de l'administration

Mobilier: table basse ; bureau, canapés

Une armoire coffre

Le bureau doit être bien présenté.

La bonne situation de bureau par rapport

Aux autres espaces.

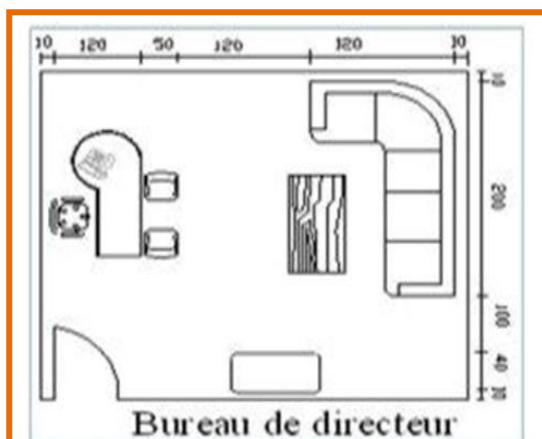

Figure 37: Dimensionnement
Source : Neufert 8^{ème} Edition page 343P

Bureau du secrétariat

L'activité: elle joue le rôle de la Réception du public voulant voir Le directeur

Mobilier : un bureau, les chaises, Fauteuils, table basse.

Cet espace doit être mitoyen au bureau

Du directeur Il doit être en relation directe

Avec la salle d'archives

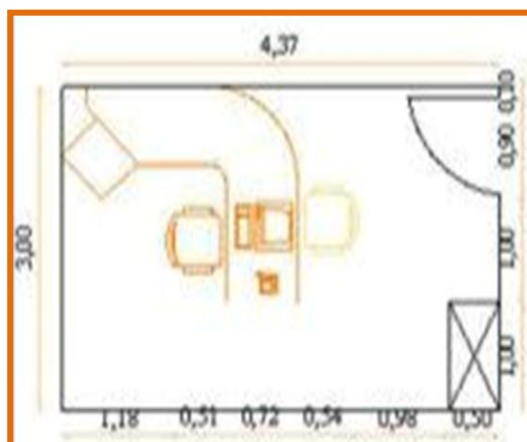

Figure 38: Dimensionnement
Source : Neufert 8^{ème} Edition page 320 P

Bureaux de la comptabilité

Activité: permet la gestion du budget des salaires et de la dépense liée au fonctionnement de l'établissement

Mobiliers: un bureau, une chaise, une armoire

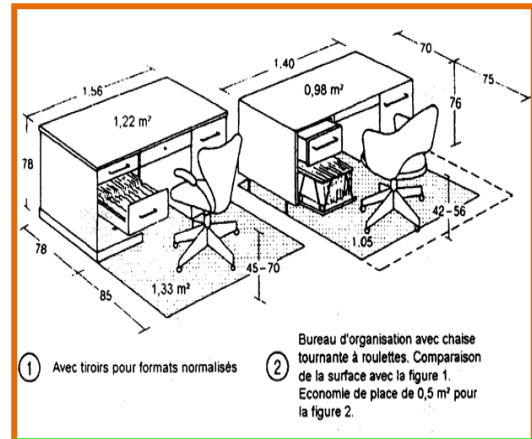

Figure 39: Dimensionnement

Source: Neufert 8^{ème} Edition page 340 P

Salle de réunion

Activité: C'est une salle qui permet de regrouper Tous le personnel et pour assurer une bonne Coordination et un bon déroulement de l'établissement.

Mobiliers: une grande table; des chaises

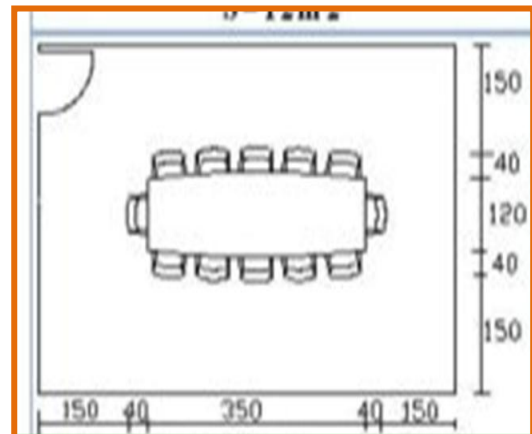

Figure 40: Dimensionnement

Source: Neufert 8^{ème} Edition page 350 P

salle d'archive

L'activité: C'est l'espace où on classe les archives

Mobilier: des grands rangements

Pour classer les archives de manière claire pour faciliter la recherche cet espace doit être protégé de l'humidité.

La bonne aération du milieu avec une température

Convenable (la salle doit être bien chauffée)

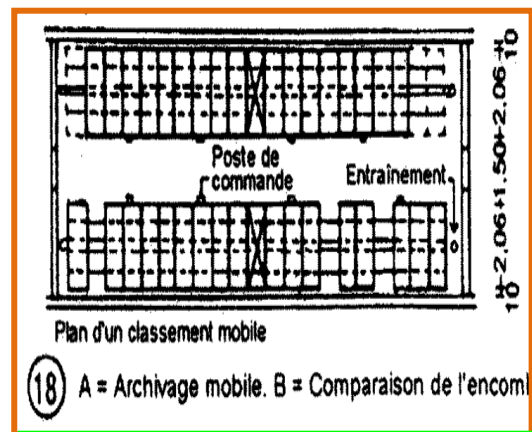

Figure 41 : Dimensionnement

Source : Neufert 8^{ème} Edition page 370 P

Salle de prière

Activité : Lieu pour les 5 prières.

Mobilier: les tapis de prière, des armoires vers al- qibla (sud-est).

Assurer le bon ensoleillement.



Figure 42: vue intérieure
Source : (Google image)

La salle d'exposition

Le Hall d'exposition : est une grande salle.

Elle doit être idéale Pour la tenue de salons,
De congrès, D'événements.

D'entreprises. Elle doit être modulable

Et aménageable en fonction de la

Programmation.

Elle doit être bien éclairé naturellement On
doit avoir plusieurs accès vers les deux
salles La hauteur doit être plus de 4 m.

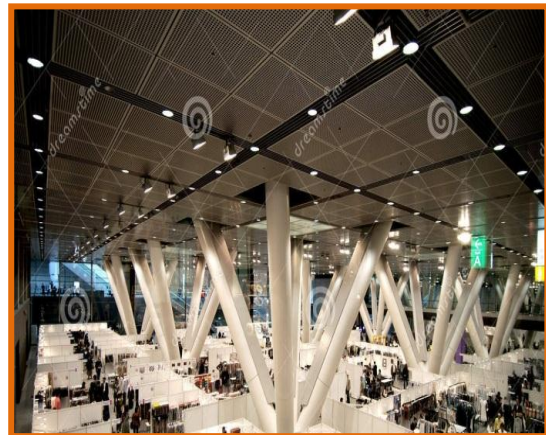

Figure 43: vue intérieure
Source : (Google image)

Atelier de sculpture

Mobiliers: Les tables .Les chaises, les
matériaux de sculpture.



Figure 44: vue intérieure
Source : (Google image)

Hall d'accueil

La porte doit être spacieuse et confortable de point de vue circulation. Ce projet doit comprendre une entrée Principale (visiteur) et une autre pour les exposants et une troisième entrée pour les travailleurs. Surface : 300 et 800

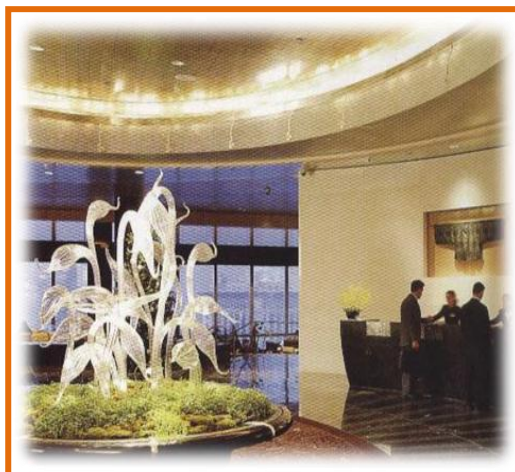

Figure 45: vue intérieure
Source : (Google image)

Salle de conférence

Flux fort (circulation), Bon éclairage naturel et artificiel, Exige isolation thermique et acoustique

Mobiliers: les chaises + les tables



Figure 46 : vue intérieure
Source : (Google image)

Cafétéria

Café: boissons pâtisseries et petite restauration

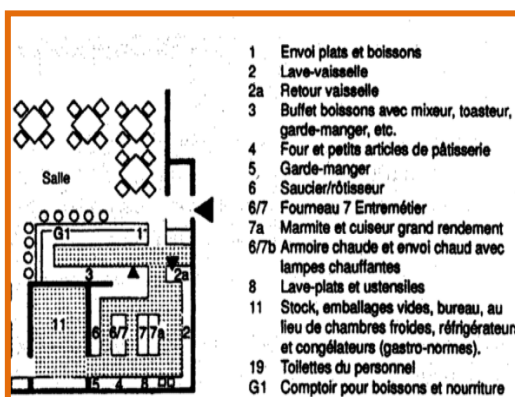

Figure 47: Dimensionnement
Source: Neufert 8^{ème} Edition page 400

4.3 Programme quantitatif:

Bloc établissement			
L'espace	Nombre	Surface unitaire en m ²	Surface totale
Réception	01	97 m ²	97,00 m ²
Salle de classe	09	64 m ²	576 m ²
Salle de réunion	01	64 m ²	64,00 m ²
Laboratoire	01	66 m ²	66,00 m ²
Salle de prof	01	64 m ²	64,00 m ²
Foyer	01	216 m ²	216,00 m ²
WC	08	8 m ²	64,00 m ²
Totale			1147,00 m ²
Surface spéciale pour la circulation 30%			309,69 m ²
Totale des utilitaires d'hôtel			1456,69 m ²

Tableau 6 : programme de bloc établissement
 Source : Analyse des exemples et neufert 8^{eme} Edition

Bloc gymnase			
L'espace	Nombre	Surface unitaire en m ²	Surface totale
Salle de musculation	01	65 m ²	65,00 m ²
Salle dlg tropiques	01	42 m ²	42,00 m ²
piscine	02	126 m ²	252,00 m ²
Dépôt matérielle sportif	02	49 m ²	98,00 m ²
vestiaire	02	18 m ²	98,00 m ²
totale			555,00 m ²
Surface spéciale pour la circulation 20%			111,00 m ²
Totale des utilitaires d'hôtel			666,00 m ²

Tableau 7 : programme de bloc gymnase
 Source : Analyse des exemples et neufert 8^{eme} Edition

Bloc bassin d'aquaculture			
L'espace	Nombre	Surface unitaire en m ²	Surface totale
Salle d'exposition	02	305 m ²	610,00 m ²
Atelier de sculpture	01	103 m ²	103,00 m ²
Atelier de dessin	01	49 m ²	49,00 m ²
fleuriste	01	49 m ²	49,00 m ²
Bassin d'aquaculture	01	103 m ²	103,00 m ²
WC	02	8 m ²	16,00 m ²
totale			930,00m ²
Surface spéciale pour la circulation 20%			186,00m ²
Totale des utilitaires de bassin d'aquaculture			1116,00m ²

Tableau 8 : programme de bloc bassin d'aquaculture
Source : Analyse des exemples et neufert 8^{eme} Edition

Bloc de soin			
L'espace	Nombre	Surface unitaire en m ²	Surface totale
Salle de psychologique	01	78 m ²	78,00 m ²
dentiste	01	70 m ²	70 ,00 m ²
oculiste	01	58 m ²	58 ,00 m ²
Médecin généraliste	01	66 m ²	66 ,00 m ²
Salle de soin	01	54 m ²	54,00 m ²
pharmacie	01	64 m ²	64,00 m ²
WC	04	8 m ²	32,00 m ²
Totale			422 ,00 m ²
Surface spéciale pour la circulation 15%			63,30 m ²
Totale des utilitaires de salle de soin			485,30 m ²

Tableau 9 : programme de bloc de soin
Source : Analyse des exemples et neufert 8^{eme} Edition

Bloc d'administration			
L'espace	Nombre	Surface unitaire en m ²	Surface totale
Halle d'entrée et réception	01	80 m ²	80 ,00 m ²
bureau directeur	01	20 m ²	20 ,00m ²
Bureau secrétaire	01	10 m ²	10 ,00m ²
Bureau	04	15 m ²	60 ,00 m ²
Salle de réunion	01	40 m ²	40 ,00 m ²
archive	01	42 m ²	42 ,00m ²
WC	05	8 m ²	40 ,00m ²
Totale			292 ,00m ²
Surface spéciale pour la circulation 25%			73,00m ²
Totale des utilitaires d'administration			365,00m ²

Tableau 10 : programme de bloc d'administration
Source : Analyse des exemples et neufert 8^{eme} Edition

Bloc de Restaurant initiation			
L'espace	Nombre	Surface unitaire en m ²	Surface totale
réception	02	41 m ²	164,00 m ²
Réfectoire	01	200 m ²	200 ,00 m ²
cuisine	02	127 m ²	254,00 m ²
Chambre froide	02	18 m ²	36,00 m ²
Locale poubelle	02	18 m ²	36,00 m ²
dépôt	02	18 m ²	36,00 m ²
vestiaire	02	12 m ²	24 ,00m ²
WC	04	8 m ²	32,00 m ²
Totale			782,00 m ²
Surface spéciale pour la circulation 20%			156,40 m ²

Tableau 11 : programme de bloc Restaurant initiation
Source : Analyse des exemples et neufert 8^{eme} Edition

Bloc de Restaurant gastronomique			
L'espace	Nombre	Surface unitaire en m ²	Surface totale
réception	02	41 m ²	164,00 m ²
Réfectoire	01	200 m ²	200 ,00 m ²
magazine	01	80 m ²	80,00 m ²
cuisine	02	127 m ²	254,00 m ²
Chambre froide	02	23 m ²	46,00 m ²
Locale poubelle	02	17 m ²	34,00 m ²
dépôt	02	23 m ²	46,00 m ²
vestiaire	02	12 m ²	24 ,00 m ²
WC	04	8 m ²	32 ,00 m ²
Totale			880,00 m ²
Surface spéciale pour la circulation 20%			176,00m ²
Totale des utilitaires de Restaurant gastronomique			1056,00m ²

Tableau 12 : programme de bloc Restaurant gastronomique
Source : Analyse des exemples et neufert 8^{eme} Edition

Bloc jardin potager			
L'espace	Nombre	Surface unitaire en m ²	Surface totale
cafétéria	01	800 m ²	800 ,00 m ²
Jardin potager	01	800 m ²	800 ,00 m ²
Jardin accessible	01	800 m ²	800 ,00 m ²
Totale			2400,00m ²
Surface spéciale pour la circulation 25%			600,00m ²
Totale des utilitaires de jardin potager			3000,00m ²

Tableau 13 : programme de bloc jardin potager
Source : Analyse des exemples et neufert 8^{eme} Edition

Bloc d' hébergement			
L'espace	Nombre	Surface unitaire en m ²	Surface totale
réception	01	50 m ²	50,00 m ²
Bureau directeur d'hébergement	01	30 m ²	30,00 m ²
Bureau secrétariat	01	11 m ²	11,00 m ²
Bureau comptable	01	17 m ²	17,00 m ²
Salle de réunion	01	75 m ²	75,00 m ²
archive	01	22 m ²	22,00 m ²
réfectoire	01	215 m ²	215,00 m ²
buanderie	01	47 m ²	47,00 m ²
Salle de tv	03	34 m ²	102,00 m ²
Salle de prière étudiante	03	68m ²	204,00 m ²
Salle de loisir	03	34 m ²	102,00 m ²
Chambre 2 lite	24	25 m ²	600,00 m ²
Chambre 3 lite	12	34 m ²	408,00 m ²
WC	04	8 m ²	32,00 m ²
Totale			1915,00 m ²
Surface spéciale pour la circulation 33%			631,95 m ²
Totale des utilitaires d'hébergement			2546,95 m ²

Tableau 14 : programme de bloc d' hébergement
Source : Analyse des exemples et neufert 8^{eme} Edition

Bloc de l'hôtel			
L'espace	Nombre	Surface unitaire en m ²	Surface totale
salon d'attente+ réception	01	243 m ²	243,00 m ²
Chambre 02 lits	05	30 m ²	150,00 m ²
Chambre 03 lits	05	37 m ²	517,00 m ²
Chambre 04 lits	11	47 m ²	4800,00 m ²
suite	03	160 m ²	480,00 m ²
réfectoire	01	300 m ²	300,00 m ²
cafeteria	01	98 m ²	298,00 m ²
dépôt	03	18 m ²	54,00 m ²
Locale poubelle	02	12 m ²	24,00 m ²
Chambre froide	02	20 m ²	40,00 m ²
vestiaire	02	20 m ²	40,00 m ²
Fleuriste semi couverte	01	100 m ²	100,00 m ²
Salle de prière	01	100 m ²	100,00 m ²
Salle de conférence	01	300 m ²	300,00 m ²
locaux technique	02	19 m ²	38,00 m ²
Bureau directeur	01	44 m ²	44,00 m ²
Chambre directeur	01	36 m ²	36,00 m ²
Bureau secrétariat	01	25 m ²	25,00 m ²
Bureau comptable	01	25 m ²	25,00 m ²
Bureau gestion	01	25 m ²	25,00 m ²
archive	01	41 m ²	41,00 m ²
Salle de renions	01	91 m ²	91,00 m ²
Salle de jeu	01	60 m ²	60,00 m ²
salle de musculation homme	01	88 m ²	88,00 m ²

vestiaire homme	01	23 m ²	23,00 m ²
Piscine ouverte pour l'homme	01	132 m ²	132,00 m ²
Salon d'attente femme	01	48m ²	48,00 m ²
Salon dames	01	34m ²	34,00 m ²
Pédicure femme	01	34m ²	34,00 m ²
Soin de visage	01	34m ²	34,00 m ²
Vestiaire femme	01	18m ²	18,00 m ²
Piscine couvert pour la femme	01	145m ²	14500 m ²
Espace service	01	55m ²	55,00 m ²
Buanderie repassage	01	80m ²	80,00 m ²
totale			8983,00 m ²
Surface spéciale pour la circulation 40%			3593,20m ²
Totale des utilitaires d'hôtel			12576,20m ²

Tableau 15 : programme de bloc d'hôtel
Source : Analyse des exemples et neufert 8^{eme} Edition

4.4 Conclusion:

L'objectif de l'approche programmatique est de définir l'identité des groupements fonctionnels qui se composent des différentes entités du programme du projet d'une école hôtellerie , répondant aux besoins et aux aspirations des étudiants, C'est un point de départ de phase préparatoire de developpement de l'approche architectural de notre projet .



DEVELOPPEMENT
DURABLE

DEVOIT

5 CHAPITRE V : APPROCHE CONTEXTUELLE

COLLEGE



5.1 Introduction :

L'approche contextuelle se base sur la compréhension de toutes les caractéristiques du contexte sur le plan territorial, urbain et local y compris, les conditions climatiques, les potentialités urbaines, culturelles et sociales...etc. , ce chapitre contient également les arguments du choix de site et de terrain. L'objectif visé est d'Identifier les variables contextuelles susceptibles d'influencer la conception du n Le contexte est étudié à travers les trois échelles : territoriale, urbaine, locale autour de projet.

5.2 Présentation de la ville

d'Ain Madhi : ¹⁹

5.2.1 La wilaya de Laghouat:

La wilaya de Laghouat est située au piémont de l'Atlas Saharien à une altitude moyenne de 750 mètres, à l'intersection de deux axes structurants la RN 1 et la RN 23, Elle est défini par Les Coordonnées (latitude 32° 55' nord et longitude 2° 30 'l'est).

5.2.2 La commune d'Ain Madhi :

Ain Madhi est l'une des 24 communes de la Wilaya de Laghouat, Elle est située à 75 km à L'Ouest du chef-lieu de la Wilaya de Laghouat.

5.2.3 Les Limites de la commune d'Ain Madhi :

- La commune de Tadjmout au **Nord**
- Les communes d'el Houita et Khneg à **L'Est**
- La commune de HassiR'mel ou **Sud-Est**

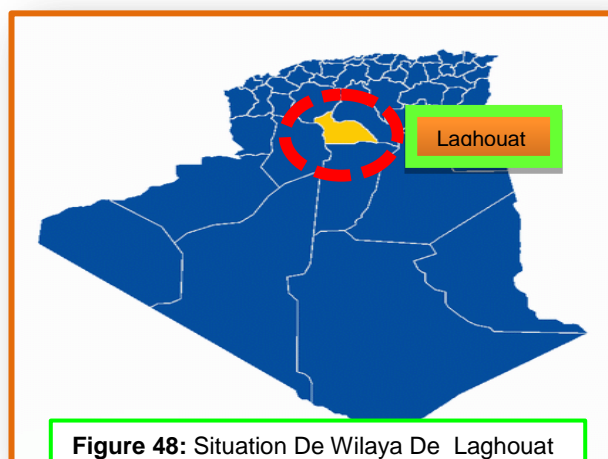

Figure 48: Situation De Wilaya De Laghouat
Source : (<http://www.laghouat-dz.org>)

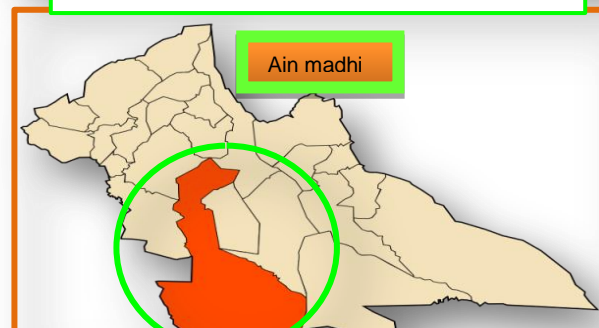

Figure 49: Situation De la Commune D'Ain Madhi
Source : (<http://www.laghouat-dz.org>)

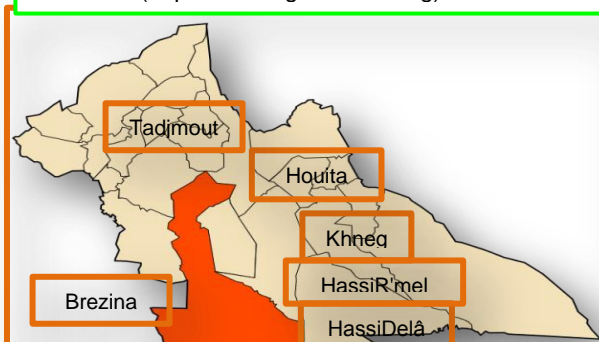

Figure 50: les limites de la Commune D'Ain Madhi
Source : (<http://www.laghouat-dz.org>)

¹⁹ Société de Gestion des Participations GENEST «Études et Engineering» - URBA

- La commune de HassiDelâa au **Sud**
- La commune de Brezina (wilaya d'el BAYADH) à L'Ouest et au **Sud-Ouest**

5.2.4 L'accessibilité de la ville d'Ain Madhi :

Le chemin de la wilaya N°231 : passe par la commune d'Ain Madhi .ce chemin est ramifié à partir de la route nationale n ° 23 à une distance de 37 km à travers la commune de Tadjemout.

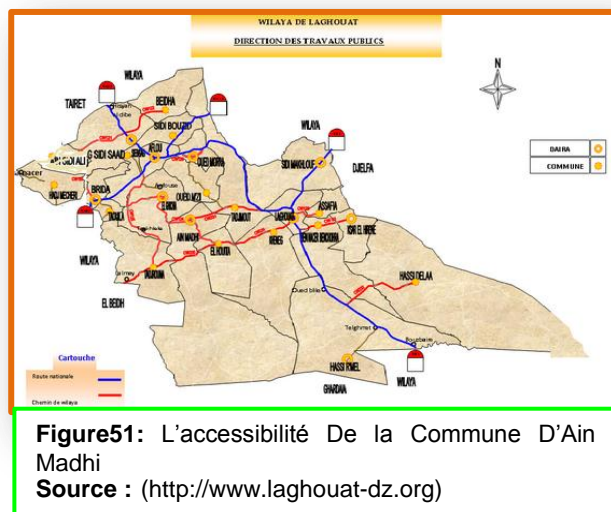

5.3 Analyse des composantes de la ville d'Ain Madhi :

5.3.1 Les grands équipements :



Figure 52: le vieux d'ksar D'Ain Madhi
Source : photo prise par les étudiantes



Figure 53: la mosquée de la zaouia Tidjania
Source : photo prise par les étudiantes



Figure 54: mosquée du vieux k'sar
Source : photo prise par les étudiantes



Figure 55: mosquée el-atiq
Source : photo prise par les étudiantes



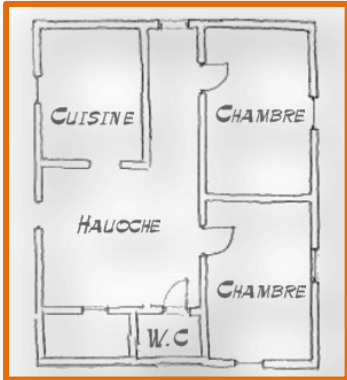

Figure 56: APC d'Ain Madhi
Source : photo prise par les étudiantes



Figure 57: l'hôtel
Source : photo prise par les étudiantes

5.3.2 L'habitat:

On distingue trois principaux types de logements:

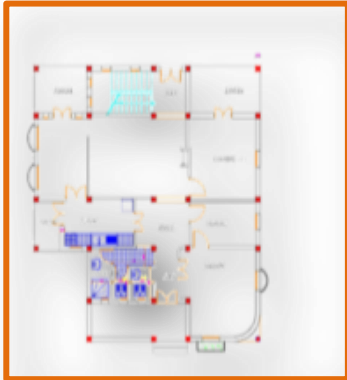
		
<p>Figure 58: Type traditionnel Source : (www.laghouat-dz.org)</p>	<p>Figure 59 Type Lotissement. Source : (www.laghouat-dz.org)</p>	<p>Figure 60 : Type De Villa. Source : (www.laghouat-dz.org)</p>
<p>Elle présente une forme simple inspirée de certaines valeurs culturelles</p>	<p>La Typologie de ce type de logement se caractérise par la taille importante des lots.</p>	<p>Ce Type de logement est réalisé suivant un plan type agencé pour donner Une seule unité de quatre logements</p>

5.3.3 Analyse des éléments architecturaux caractérisant la ville d'Ain Madhi:

	<p>Constituées de colonnes de base carrée (30/30) un fut torsadé de diamètre 20 cm, ces colonnes sont surmontées d'arcs ogives caractérisés par :</p> <ul style="list-style-type: none"> - Une base de 10 cm, un fut de 1.70 m. - Un chapiteau de 24 cm l'arc fait 1.40 m
<p>Figure 61: Les Arcades vieux ksar Source : photo prise par les étudiantes</p>	



Figure 62: Les copules de masjid al zaouïa
Source : photos prise par les étudiantes

L'utilisation des coupoles recouvrant le centre de la mosquée.
 Et marquent l'entrée de la salle de prière.



Figure 63: masjid al zaouïa
Source : photos prise par les étudiantes

L'utilisation les arcs plein cintre au niveau des ouvertures.



Figure 64 : salle de prier de mosquée el atiq
Source : photos prise par les étudiantes

L'utilisation des colonnes cylindriques au niveau de la salle de prière avec des arcs ogive et plein cintre

5.3.4 Analyse des éléments architectoniques caractérisant la ville d'Ain Madhi:



Figure 65: Couronnement et ornementation des façades et l'utilisation des arcs aveugles
Source : photos prise par les étudiantes

Le Mur est couronné par une disposition des "Mokarnassates" qui est une ornementation islamique formant une lisière.

Elle est inspirée de la végétation et les formes géométriques.

La présence des arcs aveugles



Figure 66: La Centralité
Source : photos prise par les étudiantes

Comme élément organisateur de l'espace la fontaine signifiant la purification en islam



Figure 67: Le Symbolisme :
Source : photos prise par les étudiantes

On connaît plusieurs formes géométriques des interprétations symboliques comme le carré, qui peut signifier le parfait et traduit l'image du temple au paradis.

5.3.5 Espaces publics et la végétation:

L'implantation du vieux KSAR près d'une zone de végétation (Palmiers) pour humidifier l'atmosphère



Figure 68: la zone végétalisée de vieux ksar
Source : photos prise par les étudiantes

5.4 Les données climatiques de la ville d'Ain Madhi : 20

5.4.1 Zonage :

Les zones chaudes et arides Algériennes sont subdivisées en 3 zones climatiques d'été E : -La zone E3 -La zone E4 - La zone E5.

Elles sont regroupées sous une seule zone climatique d'hiver H au sein de laquelle on distingue 3 sous-zones :-La sous-zone H3a - La sous-zone H3b et La sous-zone H3c.

Notre cas d'étude s'inscrit dans la région centrale du pays. Plus précisément dans la wilaya de Laghouat, la ville d'Ain Madhi caractérisée par deux climats principaux chaud et froid. Cette ville appartient à la zone climatique douce)

En Général la région d'Ain Madhi appartient à la zone climatique E3-Ha3, Qui se caractérise par un climat des hivers froids et des étés chauds et Secs.

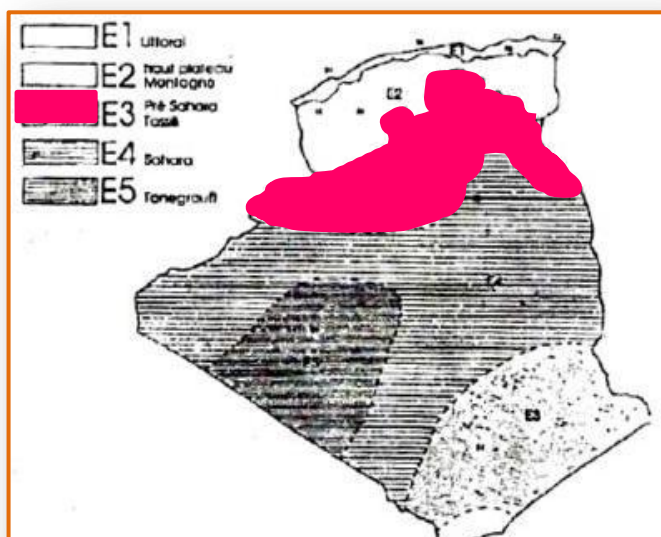

Figure 69:Zones climatiques de l'Algérie
Source : [DTR 2003]

Caractéristiques Générales De La Zone Climatique E3

Variation Saisonnière	02 Saison, Chaude Et Froide.
Température	T Max 45°, T Moye (20°, 30°).
Précipitation	Pluies Faibles.
Les Vents	Généralement Locaux.
Condition céleste et rayonnement	Ciel clair pour une grande partie de l'année, mais les vents de sable sont fréquents.

Tableau 16 : Caractéristiques Générales De La Zone Climatique E3

Source : [DTR 2003]

²⁰ Zacek.M, (1993), in « Recommandations architecturales », édition ENAG, Alger. P135

5.4.2 La précipitation :

Ain Madhi est caractérisée par une précipitation rare et irrégulière où des longues périodes de sécheresse sont observées en toutes saisons, où le plus haut quantum de la perte par **41,6 mm** en **Décembre** et le quantum le plus faible au mois de **Janvier** à **4,6 mm**

5.4.3 L'humidité :

Elle est la vapeur d'eau en suspension dans l'air et se mesure en pourcentage de vapeur saturante de cet air. Le confort climatique dépend strictement de l'humidité. Pour Ain Madhi l'humidité reste faible, le mois le plus humide est **Janvier** et **décembre 60%**, et le mois le plus sec est **Juillet 21%**.

5.4.4 La température :

Le mois le plus chaud est **juillet** avec une température maximale absolue de **40°C** et minimale absolue de **23,5°C**. Le mois le plus froid est **décembre** avec une température maximale absolue de **12,3°C** et minimale absolue de **2,7°C**.

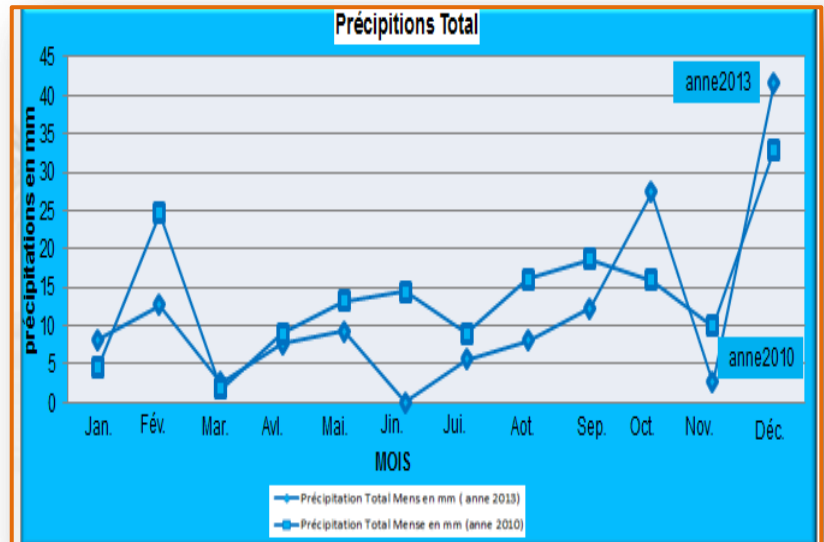

Figure 70: Graphe des précipitations mensuelles total

Source : élaboré par les étudiantes à base des données fournies par la station météo de Laghouat

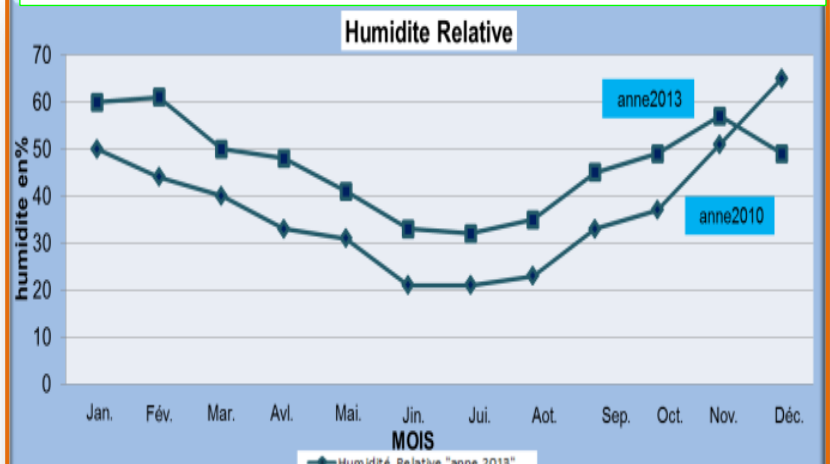

Figure 71: Graphe de l'humidité relative annuelle

Source : élaboré par les étudiantes à base des données fournies par la station météo de Laghouat

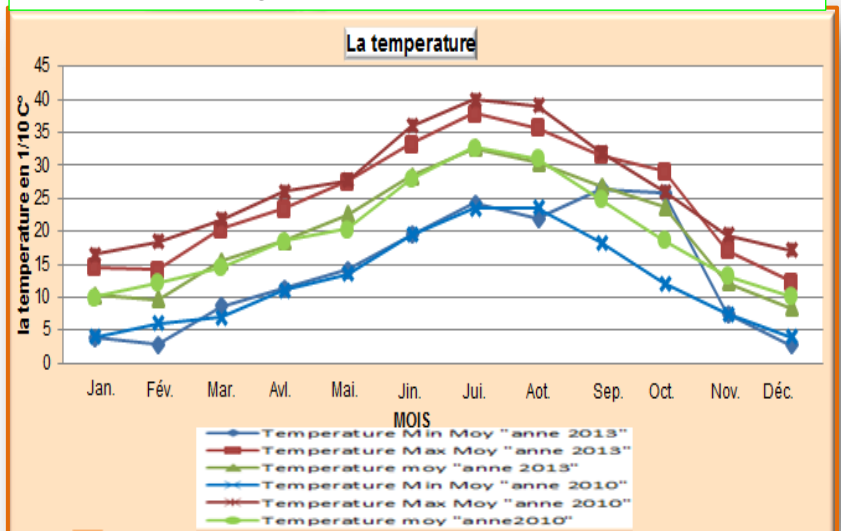

Figure 72: Graphe des températures de l'air

Source : élaboré par les étudiantes à base des données fournies par la station météo de Laghouat

5.4.5 Évaporation :

L'évaporation, atteint son paroxysme en **juillet** avec **370mm**. Le mois à faible évaporation est **décembre** avec **51 mm**.

L'augmentation de l'évaporation est due à la fois à la plus grande vitesse du vent et à sa sécheresse.

5.4.6 Insolation:

L'intensité solaire varie avec la situation, la latitude, et le climat du lieu, son intensité est en fonction de la hauteur du soleil, de la vapeur d'eau, et l'absence de la végétation. Pour Ain Madhi le mois le plus ensoleillé est **Juillet** avec **370 heures** et le mois le moins ensoleillé est **décembre** avec **175 heures**

5.4.7 Les vents :

-Le régime des vents est souvent fort et complexe, des tourbillons apparaissent à cause de la superposition des vents de directions différentes.

- La vitesse du vent moyenne est comprise entre une valeur maximale **5,4m / s** enregistrée en janvier et une valeur minimale **2.4m/s**

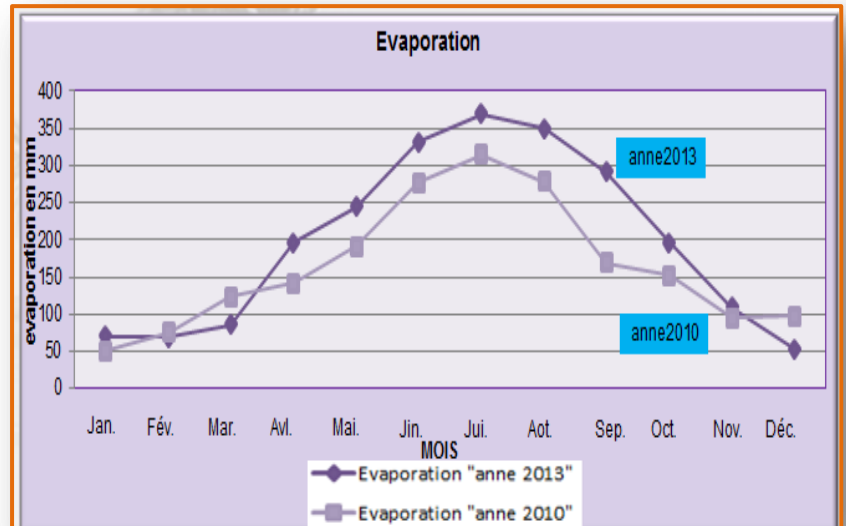

Figure 73:Graphe d'évaporation

Source : élaboré par les étudiantes à base des données fournies par la station météo de Laghouat

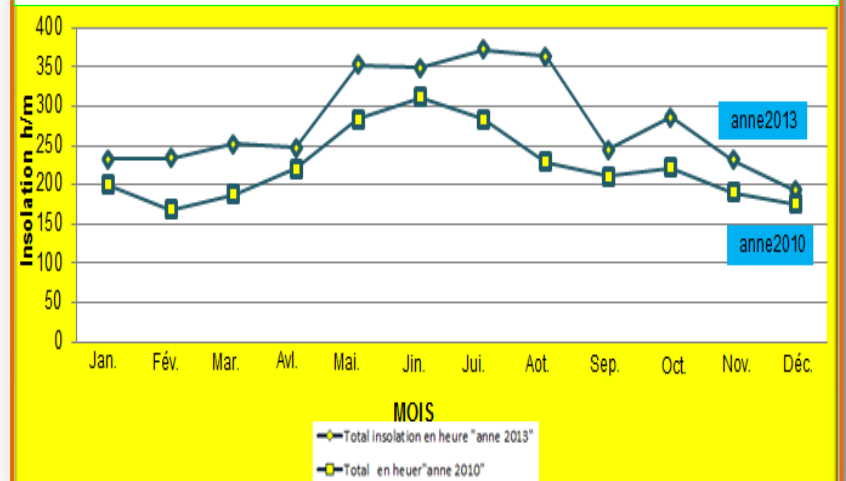

Figure 74: Graphe d'insolation total

Source : élaboré par les étudiantes à base des données fournies par la station météo de Lahouat

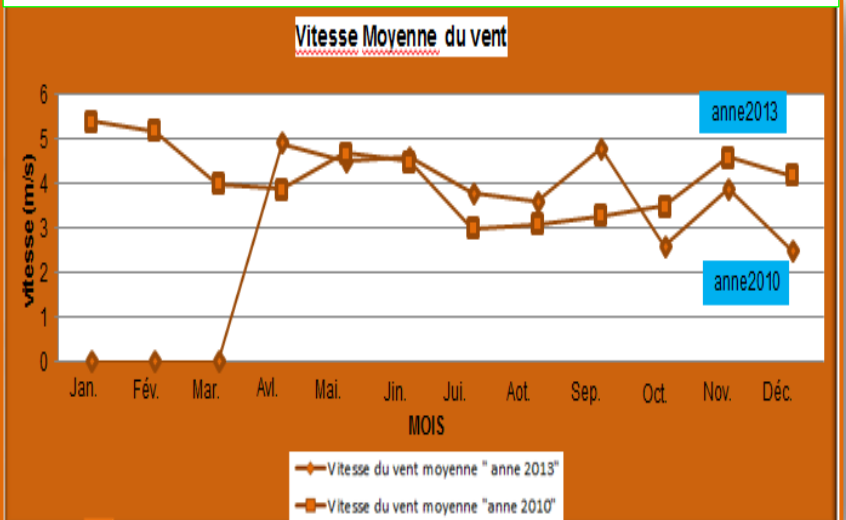

Figure 75: Graphe de vitesse moyenne du vent

Source : élaboré par les étudiantes à base des données fournies par la station météo de Laghouat

enregistrée en mois d'**Octobre et de décembre**.

-La direction du vent : la rose des vents montre que :

- De mois **Avril. Mai. Aout** ou **décembre**: la direction des vents **Nord/ Nord-Est**.

-De **Janvier à mars** : la direction es vents **Nord/ Nord-ouest**.

-**Juin et juillet**: la direction des vents **sud / Sirocco (Chaud)**.

5.4 .8 diagrammes bioclimatiques :

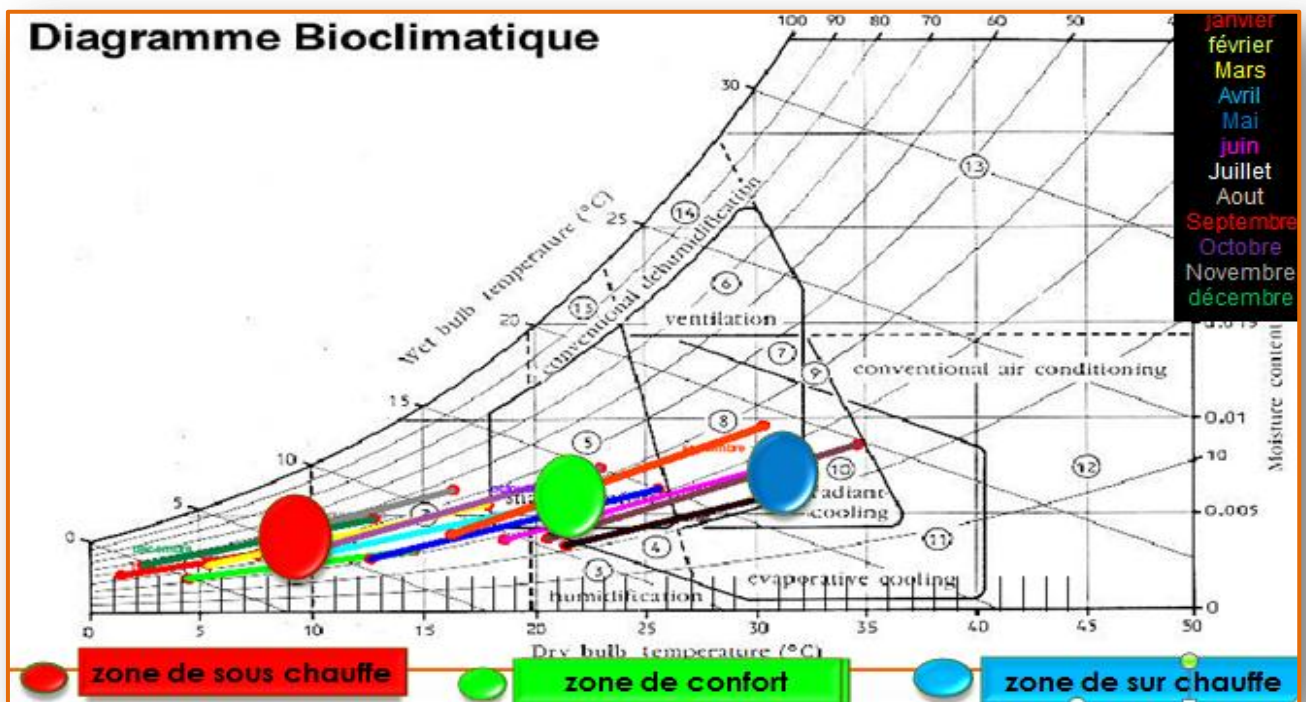

Figure 76: Diagramme psychrométrique du Givoni de la zone d'Ain mahdi

Source : élaboré par les étudiantes à base des données fournies par la station météo de Laghouat

L'analyse de diagramme psychométrique de la région d'Ain Mahdi nous permet de constater que :

- Les mois : **Mai, Juin** et **septembre** sont inclus dans **la zone du confort(5)**
- Les mois : **Janvier, Février, Mars, Avril, Octobre, Novembre** et **Décembre** situés dans **zone de sous chauffe (1-2)**, donc ils nécessitent un dispositif de chauffage.
- Les mois : **juillet, aout** se trouvent dans **la zone de surchauffe (8-10)**, ce qui signifie que le confort ne pourra pas être atteint sans faire recours aux systèmes de rafraîchissement.

5.5 Analyse du site d'intervention :

5.5.1 Critères de choix du site :

Notre choix s'est porté sur un terrain à l'extrémité de la ville d'Ain Madhi à une distance de 985 m de la zone du ksar. Cette zone d'intervention possède plusieurs potentialités en matière de culture et d'autres solides qui ont renforcé notre choix de ce terrain sont : le terrain vierge, très portant et favorable à la construction La variété du paysage, l'importance de voisinage.

5.5.2 Présentation du site d'intervention :

5.5.2.1 Situation et voisinages du site d'intervention :

Le terrain est situé à l'ouest de la ville d'Ain Madhi dans le quartier de (Mhatte sultane).



Figure 77: Situation de site d'intervention par rapport la ville d'Ain madhi

Source : Google Earth



Figure 78:les voisinages de site d'intervention

Source : élaboré par les étudiantes à base d'une image satellitaire Google Earth

5.5.2.2 L'accessibilité du site d'intervention :

le terrain du projet bénéficie d'une bonne accessibilité assurée par un chemin très important de wilaya N° 231 menant vers la commune d'el Gheicha.

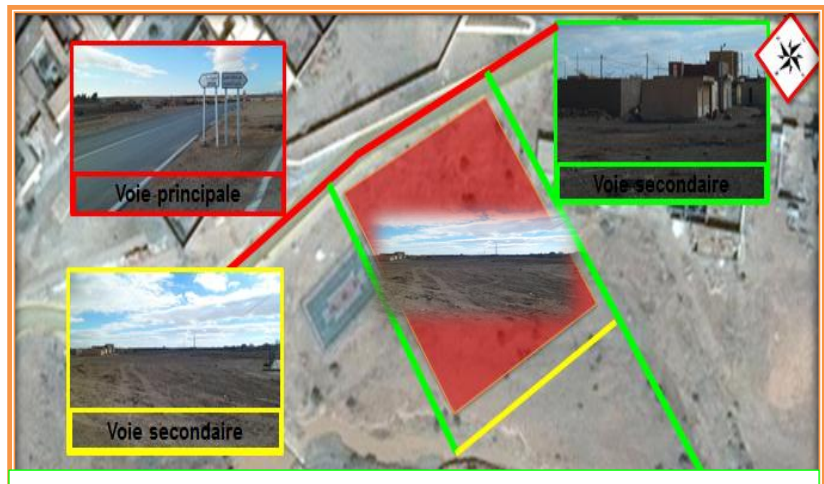

Figure 79: l'accessibilité de site d'intervention

Source : élaboré par les étudiantes à base d'une image satellitaire Google Earth

5.5.2.3 Les flux du site d'intervention :

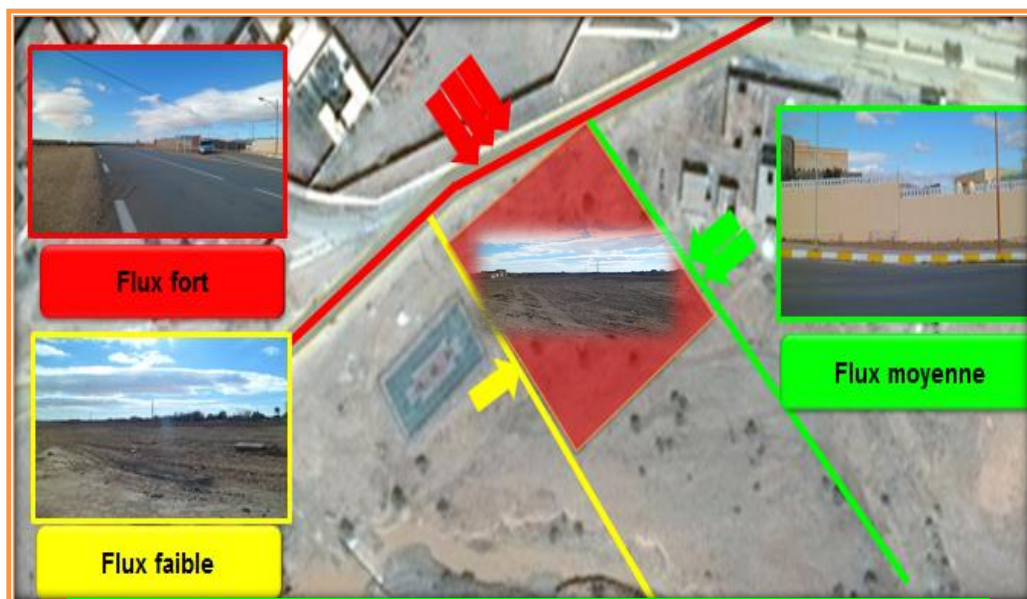

Figure 80: les flux qui limitent de site d'intervention

Source : élaboré par les étudiantes à base d'une image satellitaire Google Earth

5. 5.2.4 la morphologie du site d'intervention:

✚ la forme du terrain:

Le terrain a une forme régulière rectangulaire, et occupe une surface de **7 hectares**.

les différentes pentes:

Le terrain est caractérisé par une légère pente.

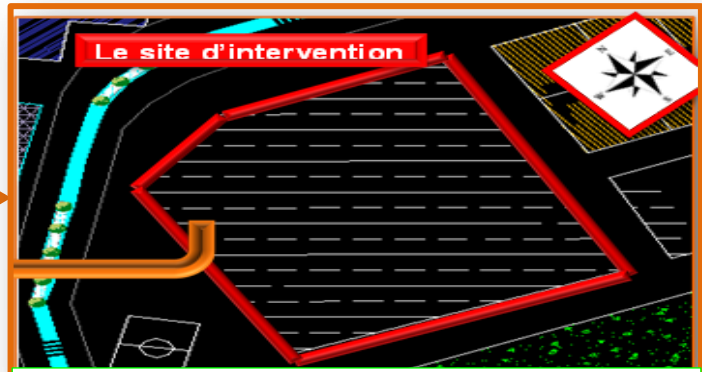

Figure 81: la forme de site d'intervention
Source : élaboré par les étudiantes à base d'une image PDAU

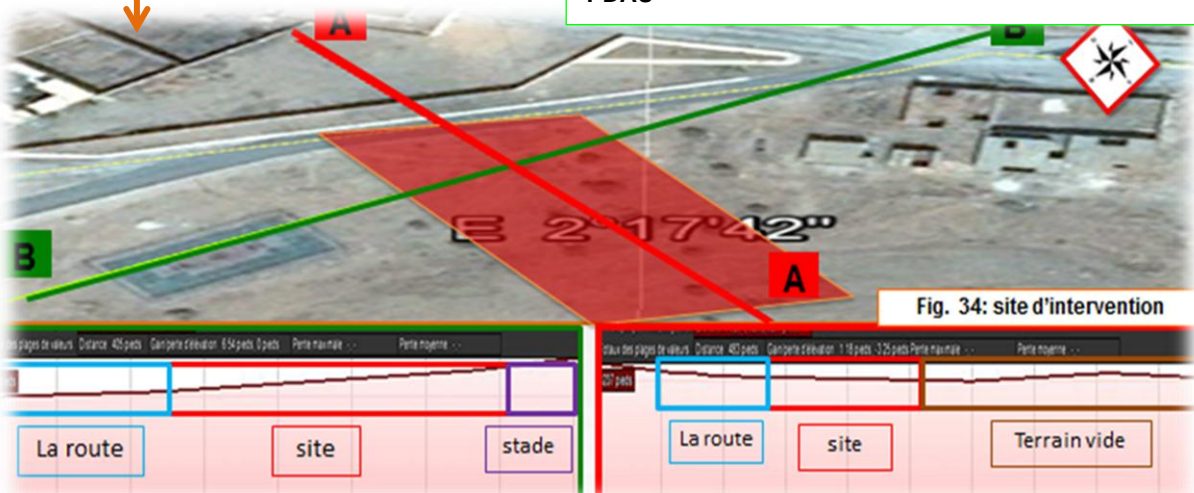

Figure 82 : les différentes pentes de site d'intervention
Source : élaboré par les étudiantes à base d'une image satellitaire Google Earth

5.5.2.5 le climat du site d'intervention :

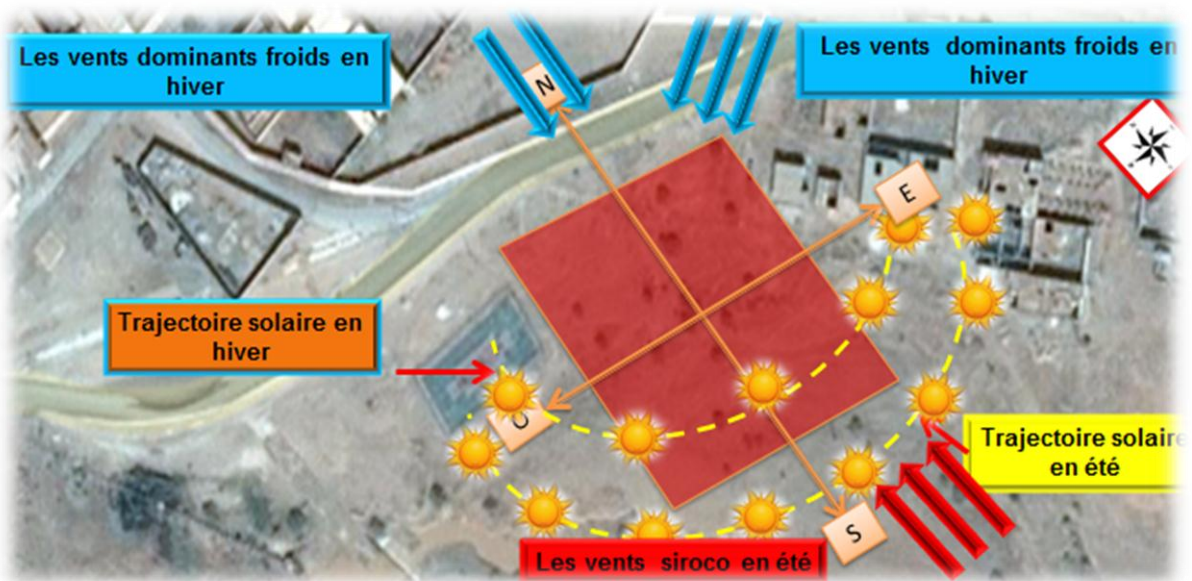

Figure 83 : le climat de site d'intervention
Source : élaboré par les étudiantes à base des données fournies par la station météo de Laghouat

5.5.2.6 l'aménagement extérieur :

on constate la présence: de l'éclairage public, air de jeu, il y a quatre panneaux de signalisation néanmoins le terrain est depourvu de mobiliers urbains, et d'aire de stationnement



Figure 84 : le climat de site d'intervention
Source : photos prise par les étudiantes

5.5.2.7 Analyses de cadre bâti et non bâti existants :

la mosquée		L'hôtel	
La Forme:	rectangulaire.	La Forme:	rectangulaire + cercle
Le Gabarit	R+9	Le Gabarit	R+2
La couleur	beige, vert	La couleur	beige, marron
La Fonction	cultuel.	La Fonction	résidentielle.
Le volume	cube + coupole	Le volume	cube
La façade	utilisation des arcs et +les merlans + le minaret	La façade	utilisation des fenêtres En forme rectangulaire
	<ul style="list-style-type: none"> Fut La coupole La corniche Les arcs Poinçon Arc aveugles 		<ul style="list-style-type: none"> Utilisation des éléments linéaire Utilisation d'une toiture plate Les arcs L'utilisation des petites plusieurs ouvertures Symétrie

les lotissements 219			
La Forme:	rectangulaire.	Absence de l'aspect architectural	
Le Gabarit	R+1		
La couleur	beige, marron		
La Fonction	résidentielle.		
Le volume	cube		
La façade	utilisation des fenêtres En forme rectangulaire	Utilisation des matériaux simple	

Figure 85 : Analyses de cadre bâti et non bâti existants
Source : photos prise par les étudiantes

5.5.2.8 la dimension paysagère :

-Présence d'espaces verts et des vues panoramique.



Figure 86 : Présence d'espaces verts des vues panoramique
Source : photos prise par les étudiantes

5.5.3 Conclusion :

on guise de conclusion et à partir de l'analyse de la ville de ain madhi on peut retenir les points suivants :

Les Atouts et les opportunités du site :

- l'oued madher au sud.
- les voisinages qui donne une diversité architecturale pour notre projet
- Le Chemin de Wilaya N° 231 menant vers Tadjmout.

Les faiblesses et les contraintes :

- La Ligne de moyenne tension.
- Les bruits à cause de CW N°231



REPORT

6 CHAPITRE VI : APPROCHE ARCHITECTURALE

ARCHITECTURE



6.1 Introduction :

L'architecture n'est pas une science exacte, elle ne dépend pas de règlement universels, mais dépend des paramètres hétérogènes. Le projet architectural est le résultat de combinaison entre les différentes données obtenues au préalable à savoir: thématique et programmatique, ainsi que l'analyse contextuelle.

A de ce fait, la composition formelle de notre projet doit obéir à la synthèse des approches précédentes. Il appartient à son environnement, en tant qu'un élément de composition indissociable de son contexte, notre démarche consiste à mettre en relation le site d'intervention, et le programme pour réaliser un projet répondant aux exigences dictées par le site et la spécificité programmatique du projet.

6.2 Les étapes de la genèse du projet :

6.2.1 Etape 01 : présentation de site

- Dans un site des ayant des potentialités riches, notre intervention doit respecter et bénéficier au maximum les conditions naturelle offert par le terrain.
- Changement de l'implantation de stade vers l'est prêt du lotissement 219 pour profiter au maximum de la surface du site.



6.2.2 Etape02 : choix de l'axe majeur de composition :

Les axes : Un axe fort de visibilité: c'est un axe majeur à partir duquel on aura une vue globale de l'équipement.

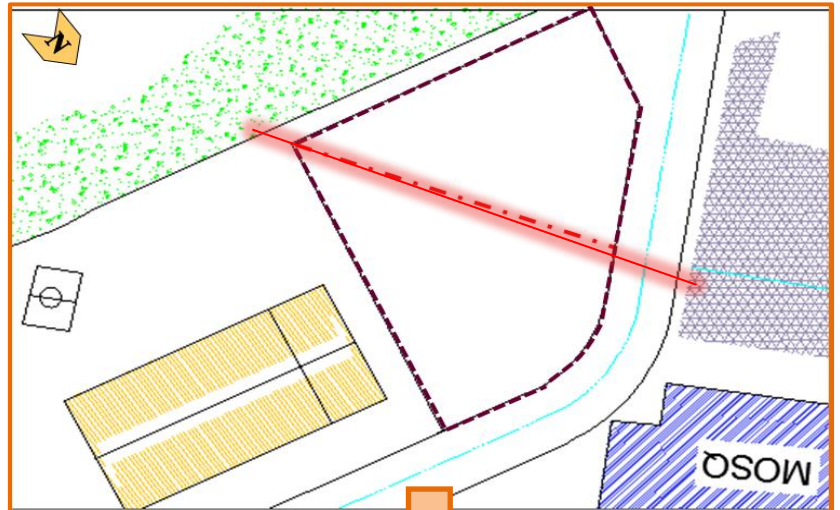

6.2.3 Etape03 : choix de d'accessibilité et des accès du projet

-l'emplacement de L'accès principale piéton: va se situer sur l'axe principal pour qu'il soit visible.

- L'accès mécanique et le parking : placés sur la voie Nord- Est et au Nord-Ouest, qui seront caractérisées par un faible et moyen flux mécanique.

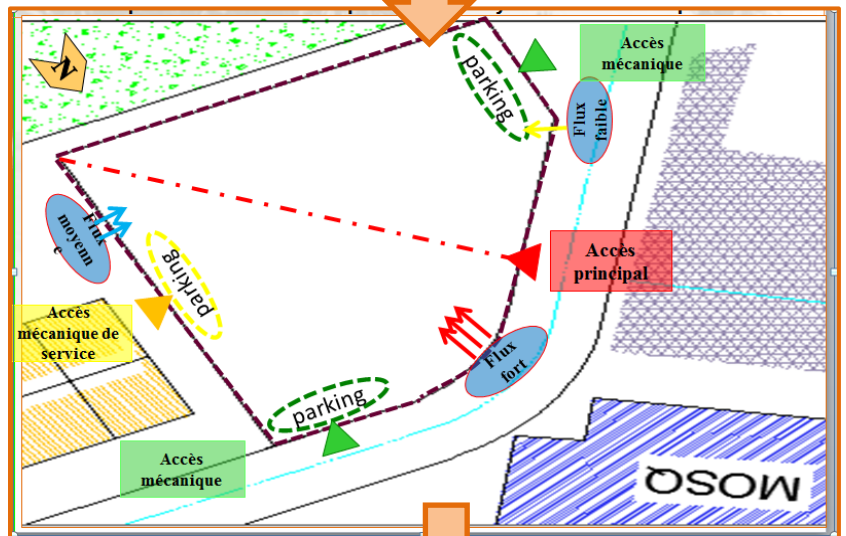

6.2.4 Etape 04 : l'implantation de projet :

-notre choix de l'emplacement du projet au centre du site (moment fort) Pour éviter le bruit (chemin de la wilaya N°231)

- La matérialisation des axes de liaison au niveau du site engendre un moment fort, au point d'intersection. Ce moment représente le centre de gravité du projet.

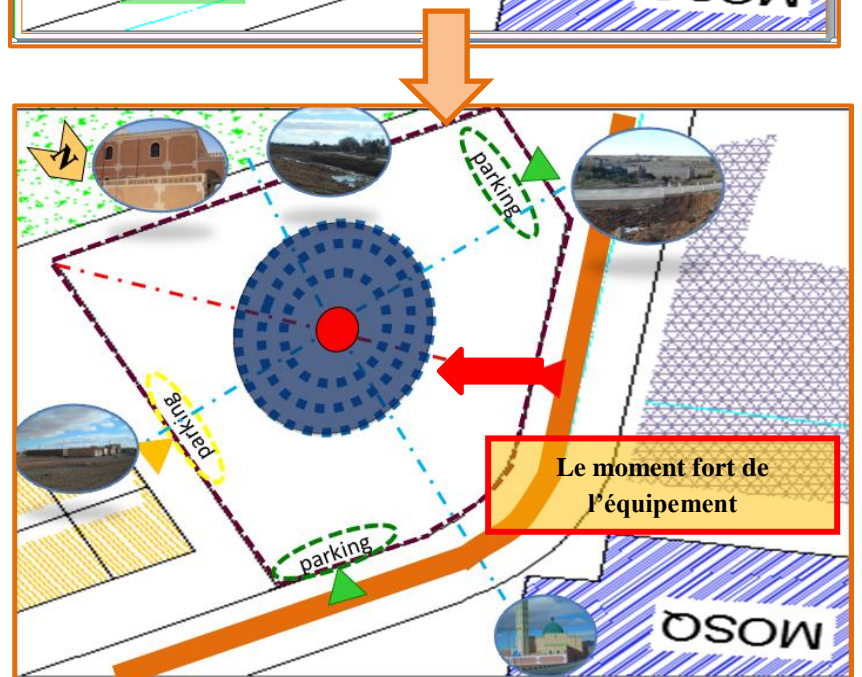

6.2.5 Etape 05 : Affectation des entités de projet :

L'organisation spatiale des fonctions se fait selon la priorité et la relation fonctionnelle entre elles.

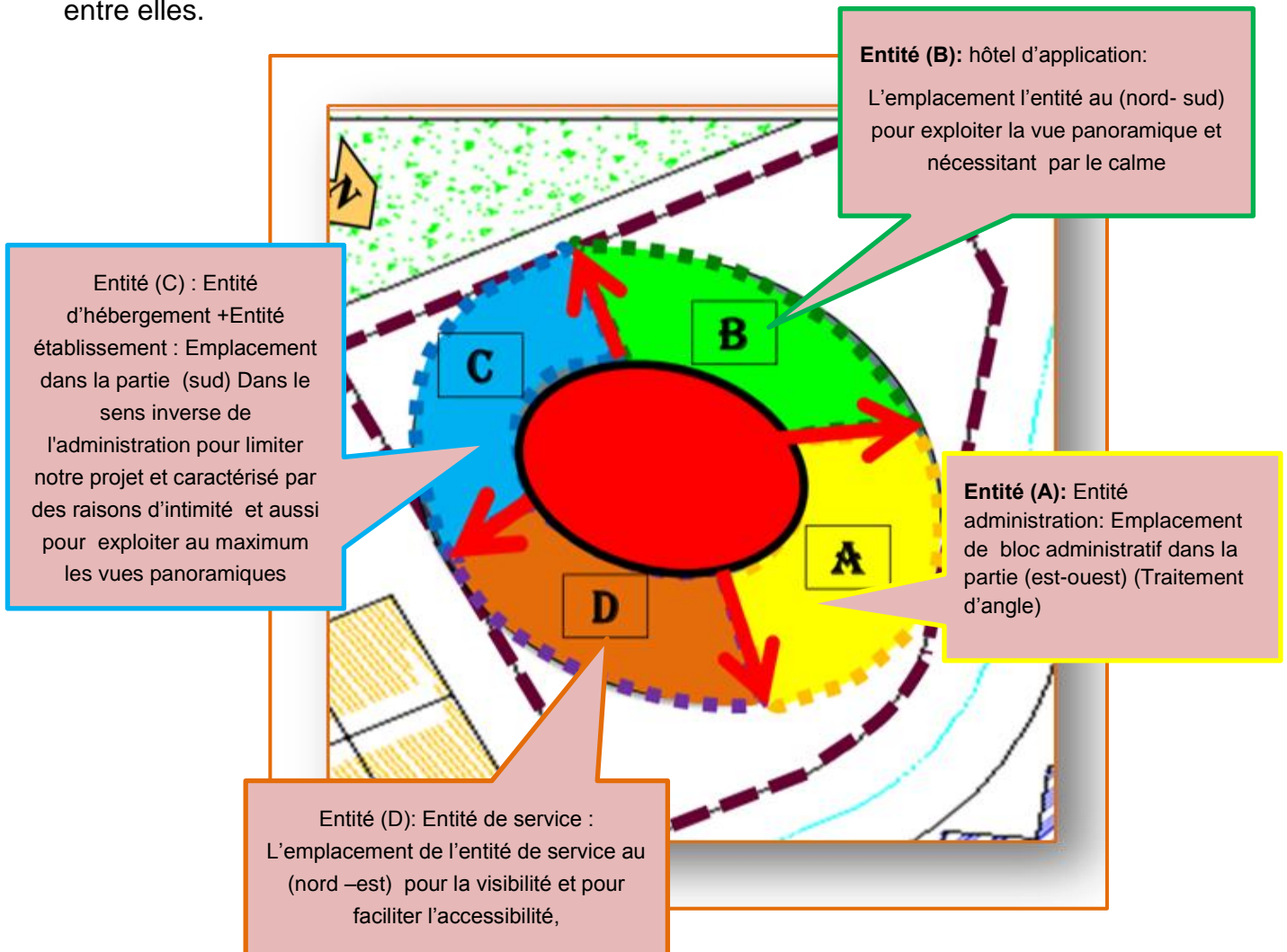

6.2.6 Etape 06 : le choix formel :

Notre site d'intervention étant situé au bord de l'oued et donnant directement sur l'ksar et l'oued, et notre thème de projet c'est le développement durable. Donc on a opté pour une forme qui dicte et symbolise le lien entre le thème et le projet pour exploite bien le but de cette travail ; C'est :

- la forme de main d'homme qui protège la terre

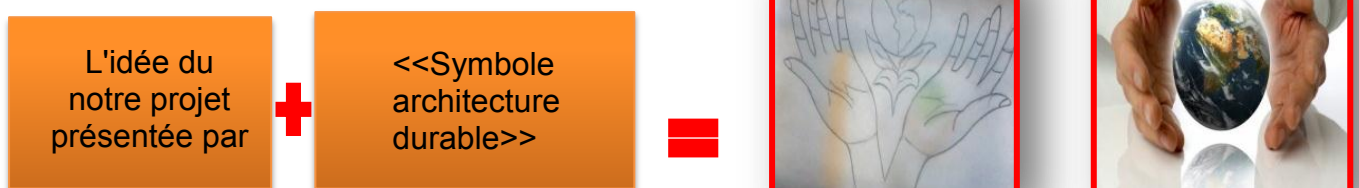

- L'intégration et l'harmonisation du projet avec son milieu.
- La flexibilité et le mouvement exprimés par sa forme curviligne.
- La conformité de son volume avec l'organisation de notre projet en un éclaté-

6.2.7 Etape07 : la forme et la volumétrie

Les mains d'homme qui protège la terre qui assure:

- L'intégration et l'harmonisation du projet avec son milieu.
- La flexibilité et le mouvement exprimés par sa forme courbe.
- La conformité de son volume avec l'organisation de notre projet .

6.2.8 Etape 08 : formalisation du projet :

Nous avons choisi l'emplacement de plan d'eau au centre de projet (inspiration de la maison traditionnelle maison a patio typologie de la ville).

La cour centrale est utilisée pour l'aération et l'éclairage Naturel, tenant compte du climat de la ville Ain Madhi est sec, qui nécessite des éléments naturelles pour humidifier l'air entre les plan d'eau, lac, fontaine et végétation avec tous ses variété, pour développes la ventilation naturelle et protection Contre les vents.

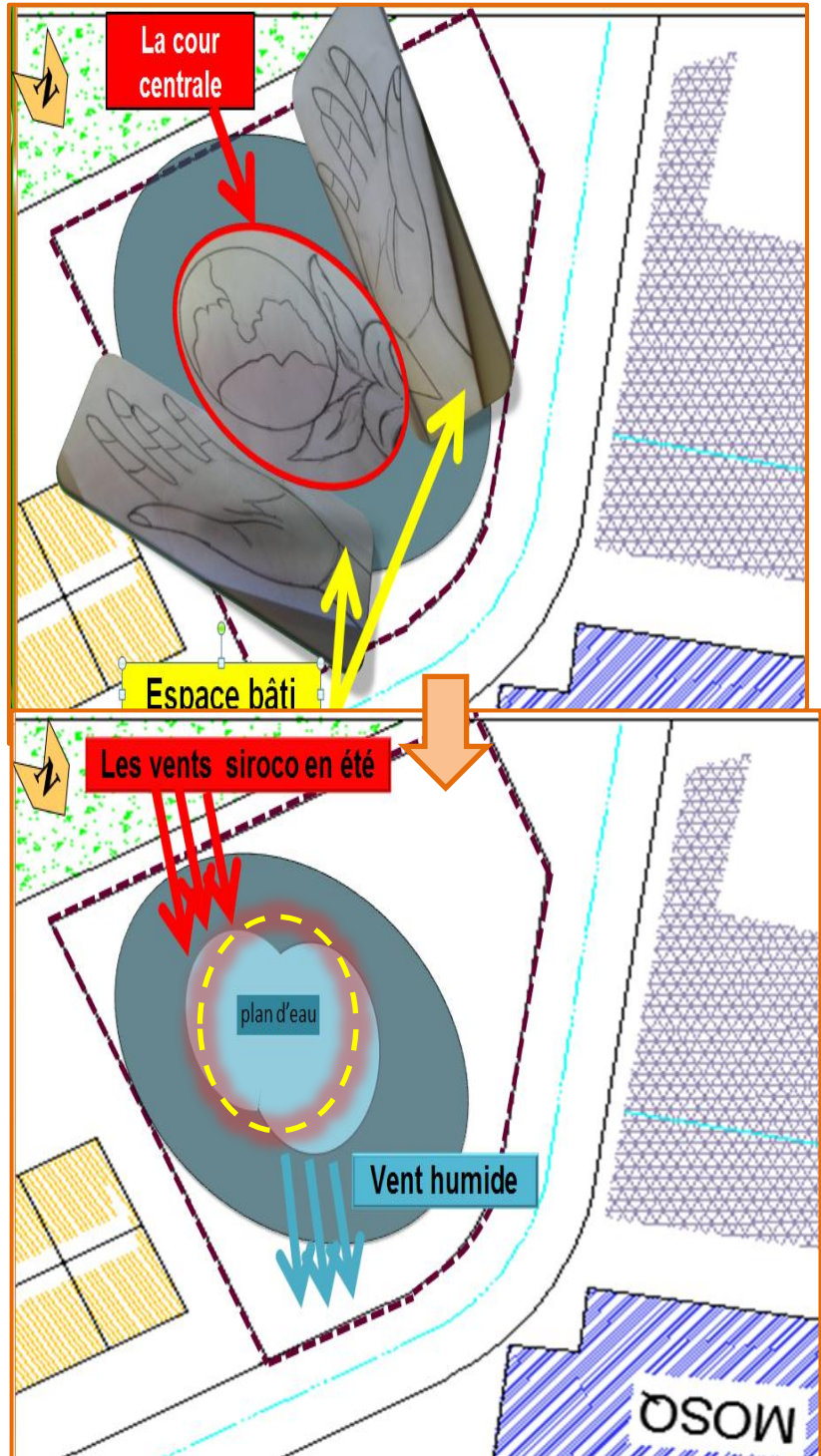

6.2.9 Etape09 : la forme la cour centrale (plan d'eau):

Le choix de la forme plan d'eau irrégulière pour crée un vue panoramique, et la palmes entoure par le plan d'eau pour crée oasis (la morphologie de la ville) Et protégé la cour centrale par des pergolas

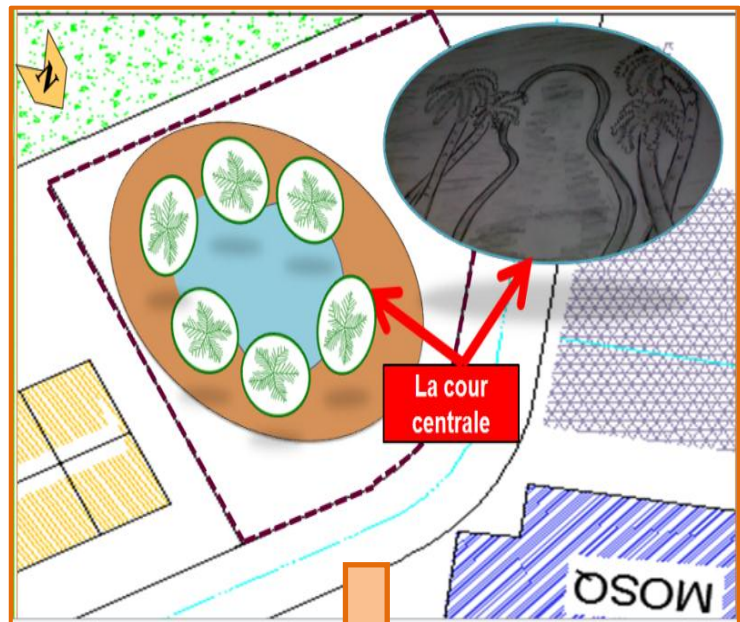

6.2 .10 Etape10 : l'idée métaphorique

La forme la main entoure par la cour centrale pour la protection (Symbole architecture durable).

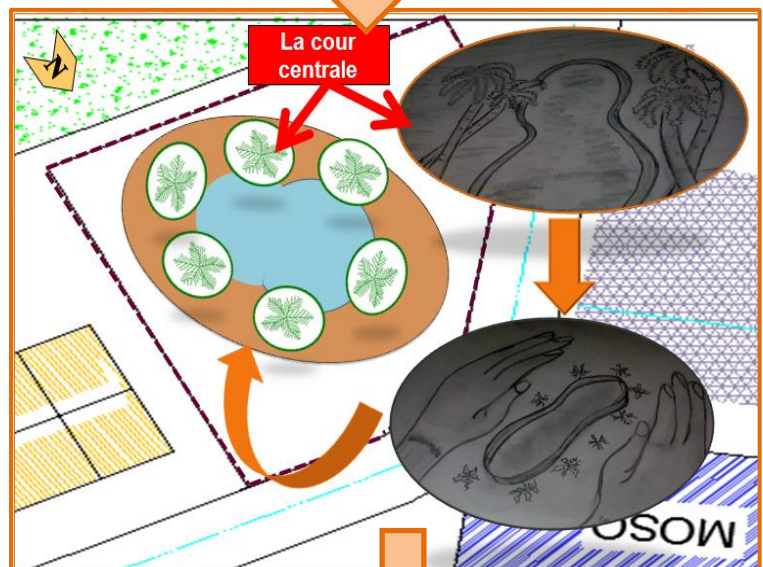

6.2.11 Etape11 : dynamisme de projet :

À partir du moment fort de l'équipement et l'axe structurant du projet, on a emboîtée un cercle entouré par le plan d'eau pour la dynamique et le mouvement.

Cette cercle est présentée les mains qui faire le but de protection.

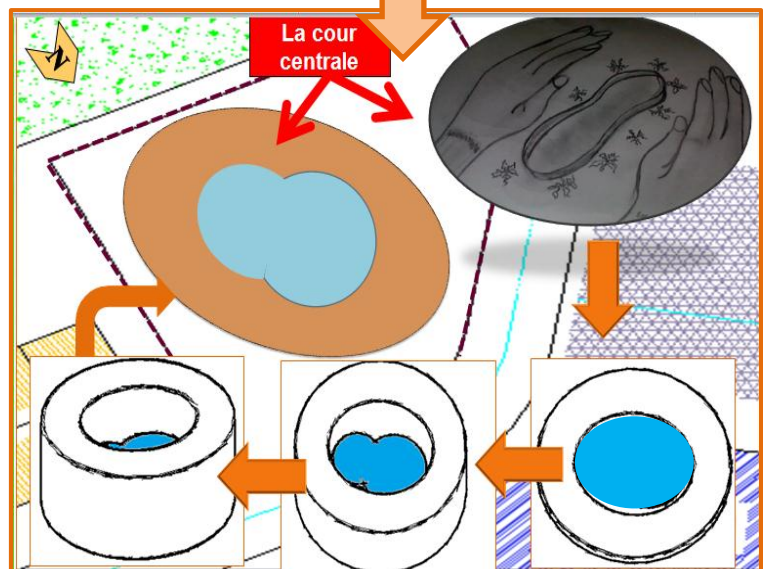

6.2.12 Etape12 : la forme d'élément d'appel :

Marquée l'entrée principale de notre projet par un cylindre caractérise par son hauteur pour profite la visibilité de projet.et pour déverse les vents froids.

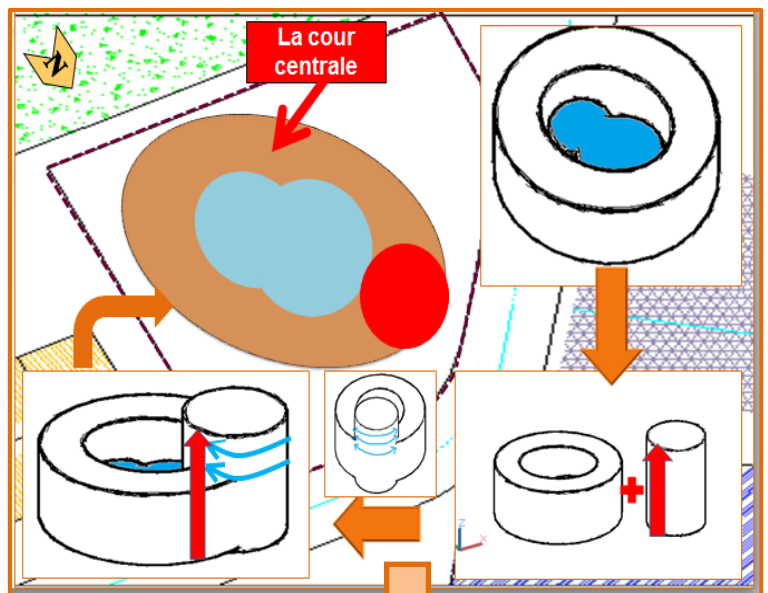

6.2.13 Etape13 : la forme d'élément d'appel :

Selon le symbole durable on remarque que les mains faire l'objet de protection et ces mains liée entre aux avec l'entrée principale.

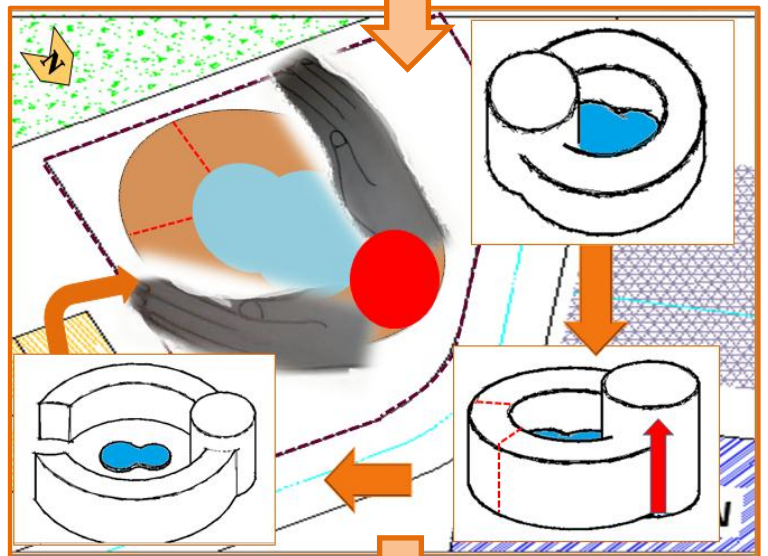

6.2.14 Etape14 : principe de dégradation et de liaisons :

Pour assure la dégradation des volumes on ajoute des volumes sur l'axe majeur pour faire la liaison entre les entités de projet .

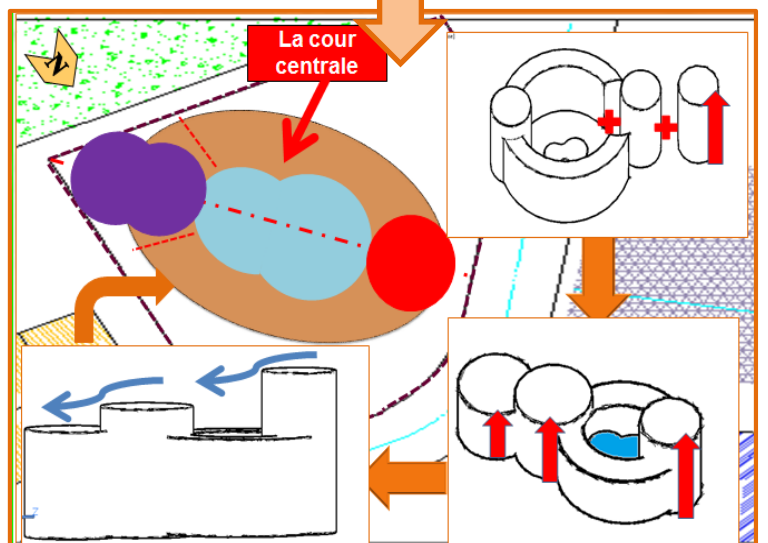

6.2.15 Etape15 : articulation des entités :

D'après le zoning de projet on remarque que l'enveloppe de notre projet est caractérisé par des plusieurs entêtes lies entre elle par des parcours qui renforcent

L'articulation entre ces entités du projet.

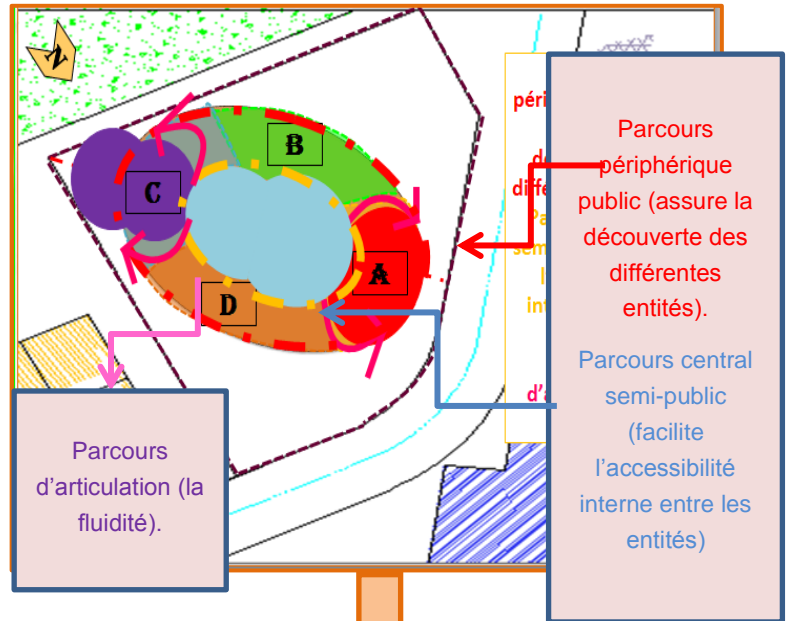

6.2.16 Etape16 : les patios:

La création des patios dans un chaque bloc pour améiore la qualité de lumière.

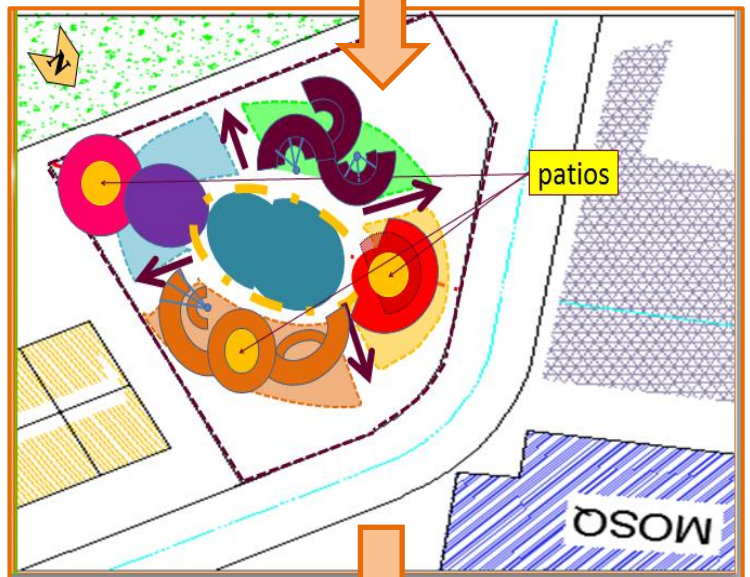

6.2.17 Etape17 : conception des espaces extérieurs

Après le traçage de la structure de notre projet, les différents parcours c'est elle qui crée les formes des espaces extérieurs.

Il contient principalement : espace verts, parking, Locaux technique, Loge gardiane....

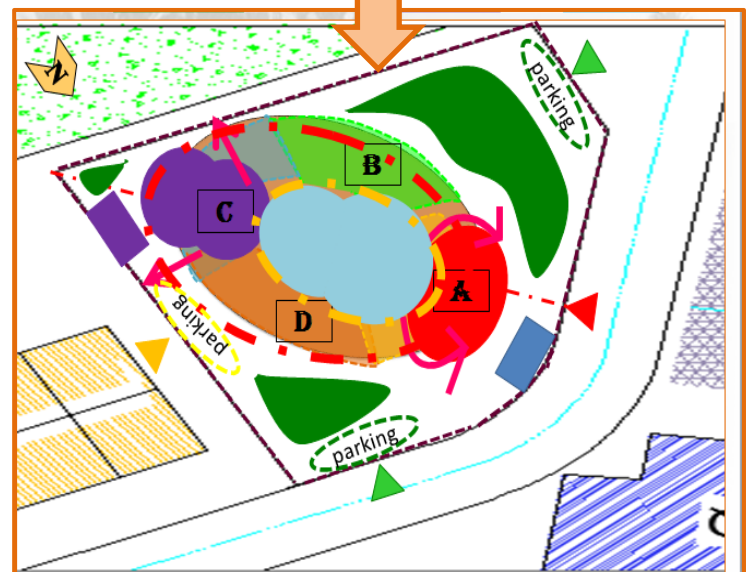

6.2. 18 Présentation de plan de masse :

Création des points d'eau pour humidifier l'atmosphère donner un aspect symbolique de l'islam (jardin islamique), La conception des espaces verts fluides selon la délimitation des parcours harmonieuse à travers la forme de projet .et pour préserver l'intégrité paysagère des milieux naturels par des arbres, des axes piétons, des fontaines et ce dans l'objectif de rendre le site accueillant et agréable.

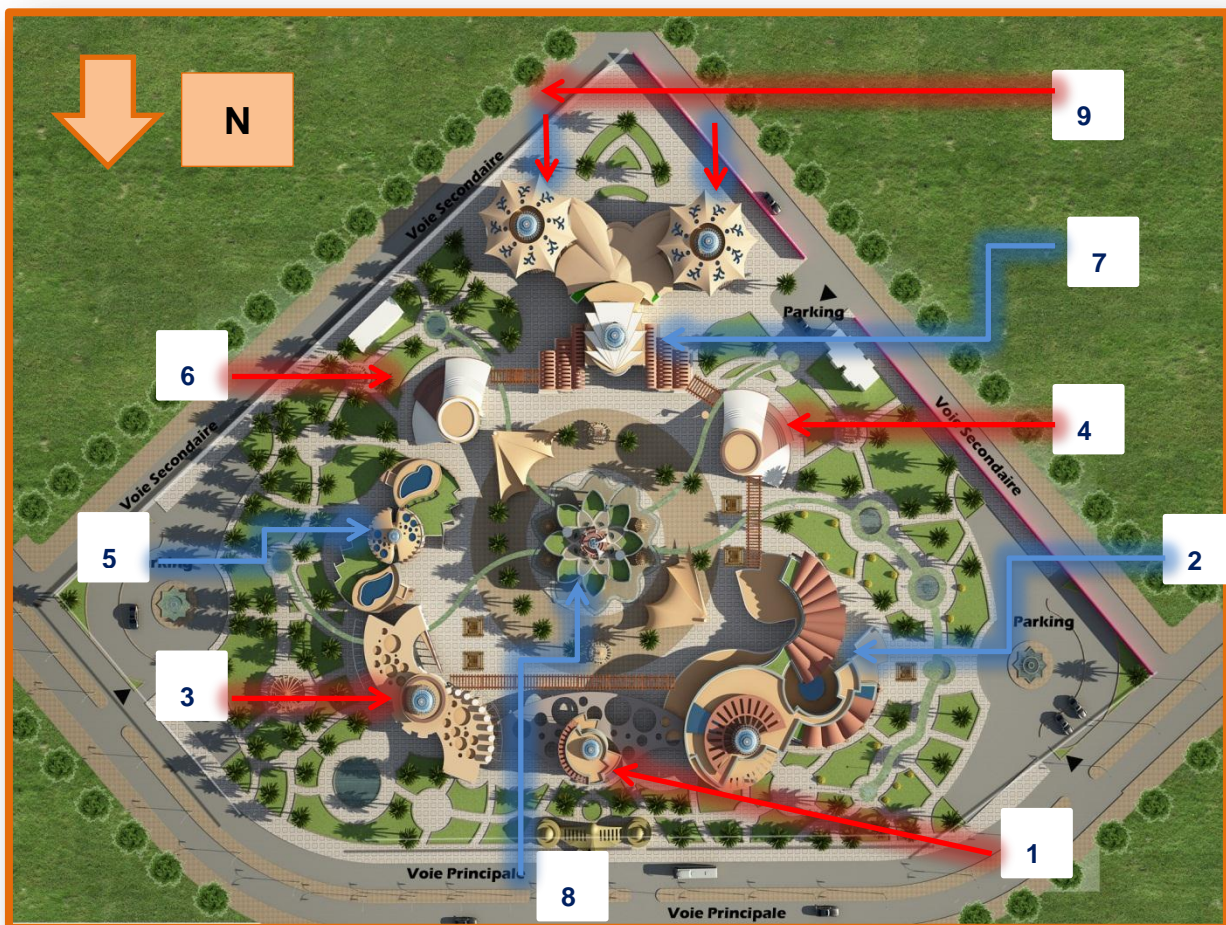

1- bloc administration

2- bloc d'hôtel

3- bloc Restaurant gastronomique

4- bloc de salle de sonie

5 -bloc de bassin d'aquaculture

6- bloc de salle de sport

7- bloc établissement

8- bloc jardin potager

9- bloc d'hébergement

6.3 Dimension fonctionnelle :

Le choix organisationnel se fait de telle façon a assuré une bonne organisation entre les fonctions et les types des espaces de projet avec une logique bien déterminer.

L'affectation des activités selon le type d'activité (principale / secondaire) et (le calme / bruit).

6.3.1 Bloc administrative :

-  Archive
-  hall
-  Patio
-  WC
-  Circulation Vertical

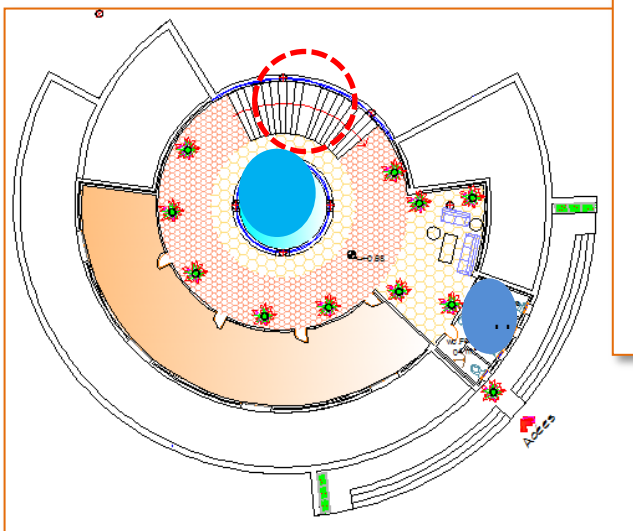

Plan 1^{er} étage

-  Des bureaux
-  Salle de réunion
-  Bureau Secrétariat
-  Bureau directeur

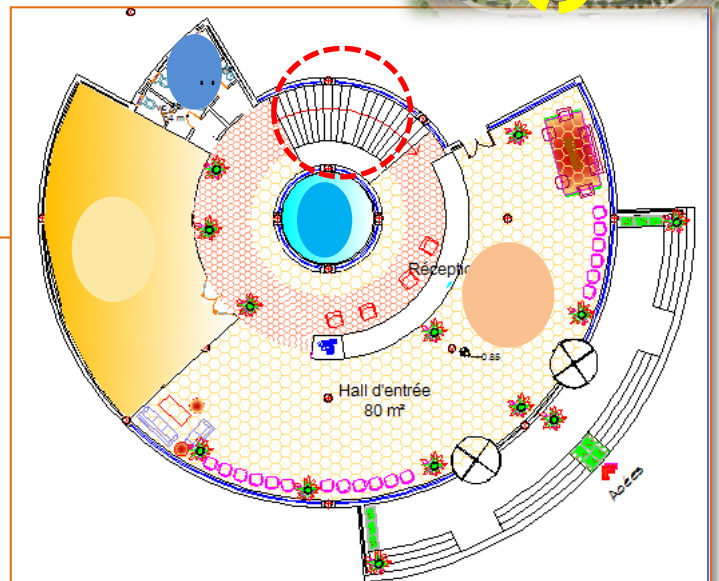

Plan RDC

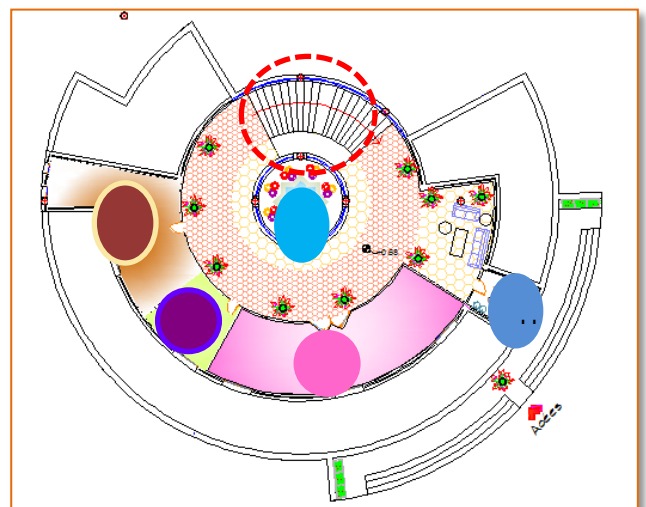

2eme étage

6.3.2 Bloc jardin potager:



Circulation Vertical



Cafétéria

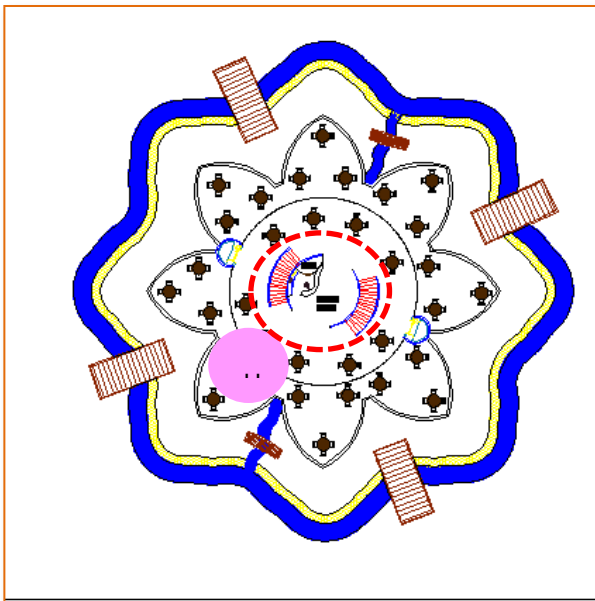

Plan 1^{er} étage

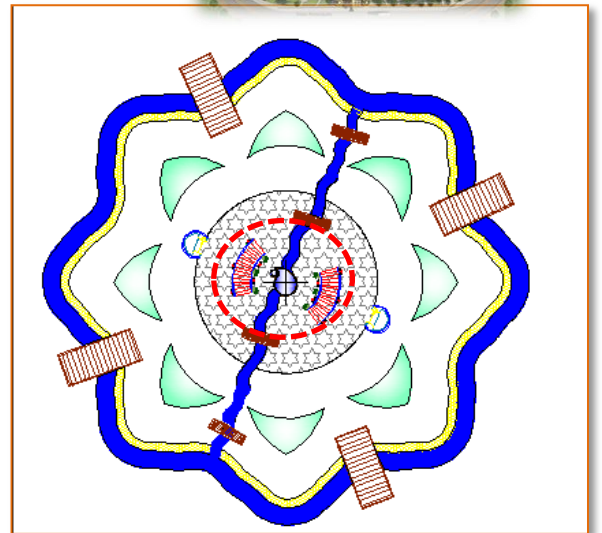

Plan RDC



Jardin potager

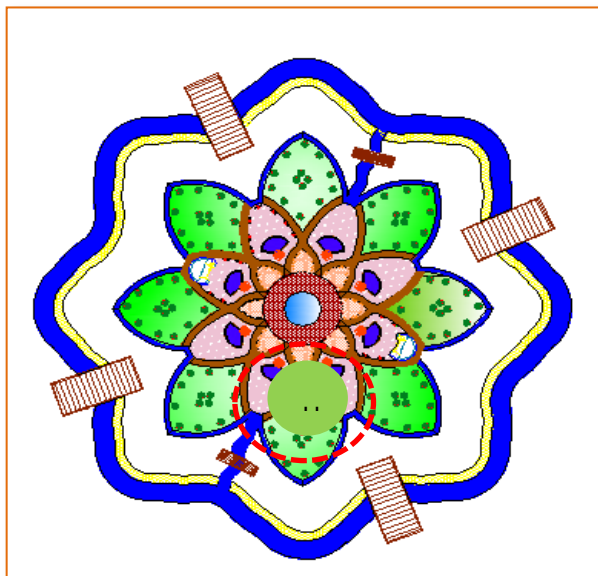

Plan 3ème étage

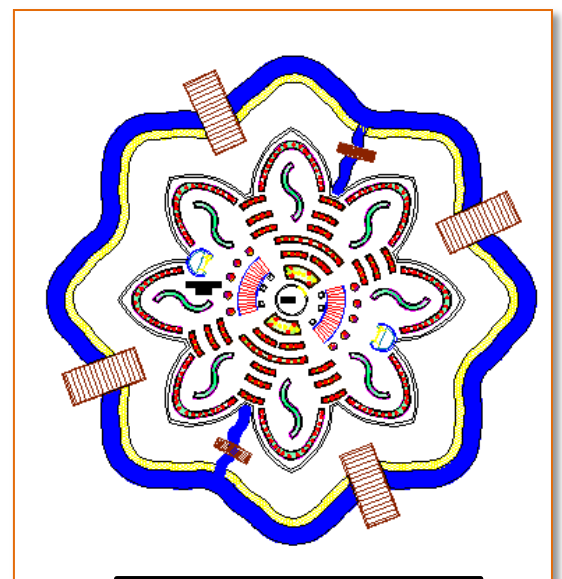

Plan 2ème étage



Jardin terrasse

6.3.3 Bloc d'établissement :

- Foyer
- Salle de réunion
- Les salles de classe
- Salle de prof
- Les dépôts
- Laboratoire
- Circulation Vertical

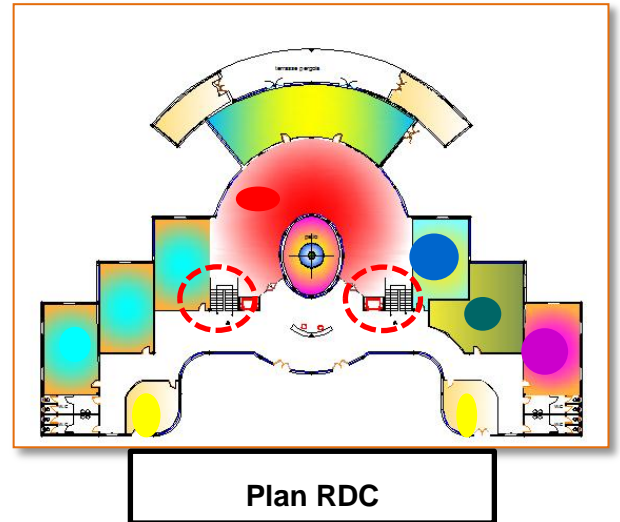
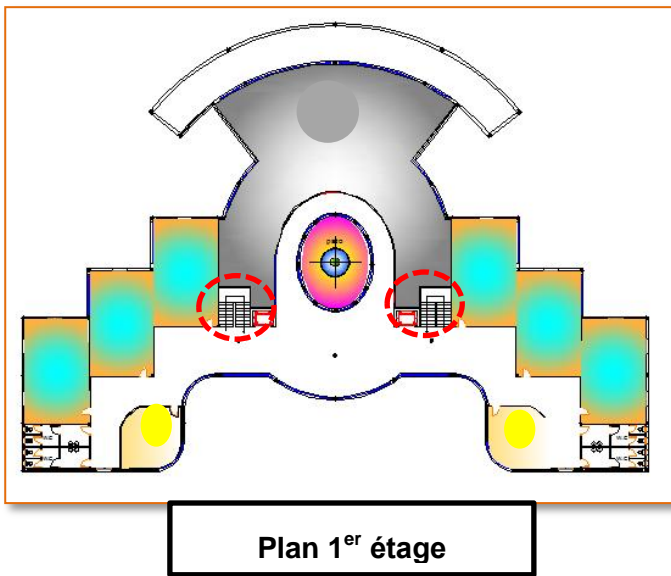

- Bibliothèque
- Les salles de classe

- Administration

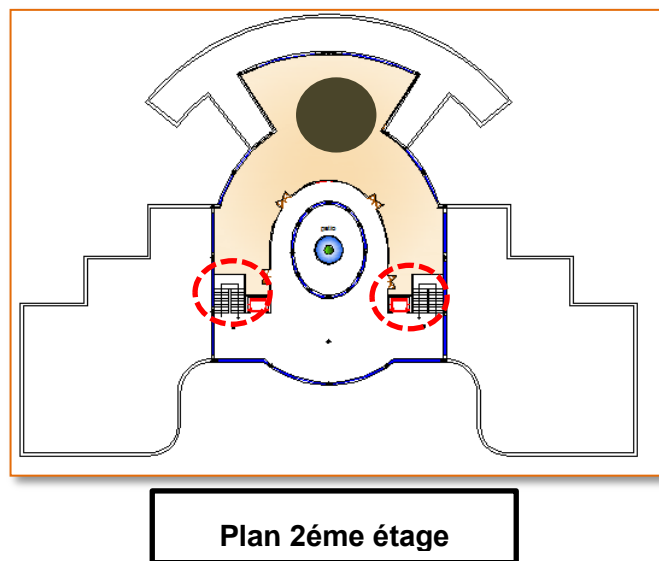

6.3.4 Bloc de salle de soin :

- Salle de psychologique
- Salle de soin
- Dentiste
- Dépôt
- Oculiste
- Pharmacie
- Médecin généraliste

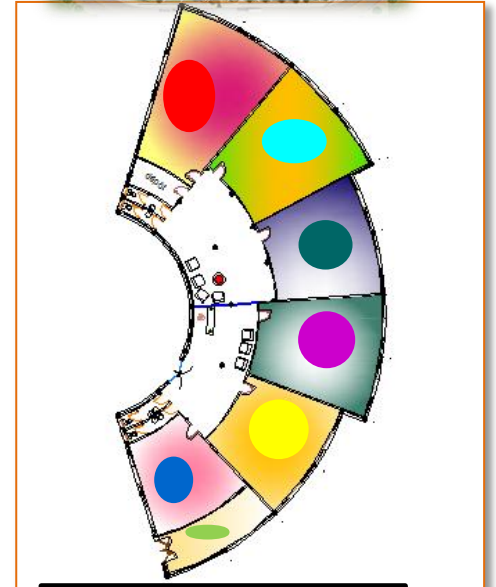

Plan RDC

6.3.5 Bloc de salle de sport :

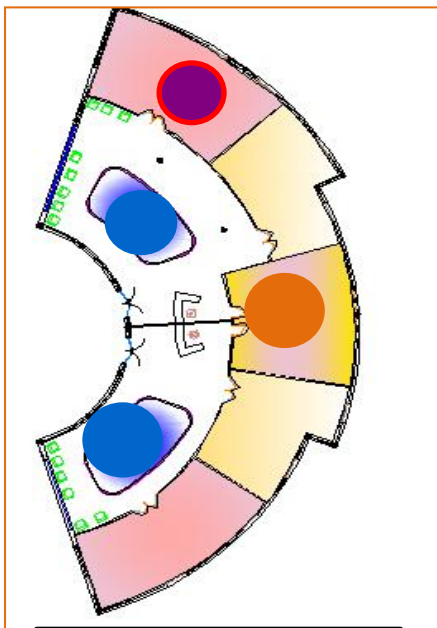

Plan RDC

- Salle de musculation
- Vestiaire
- Dépôt
- Piscine

6.3.6 Bloc d'hébergements :

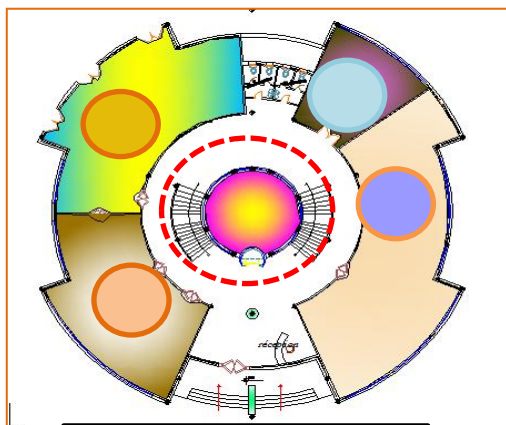

Plan RDC

- Administration
- Cuisine
- Réfectoire
- Bauindrai



Circulation vertical

6.3.7 Bloc de restaurant gastronomique et d'initiation :

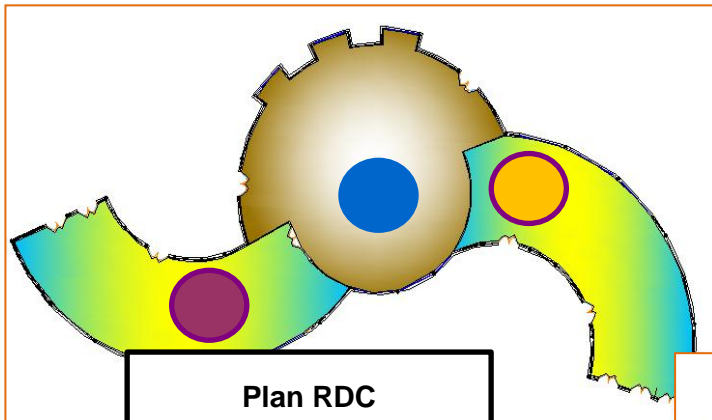

- Restaurant d'initiation
- Les magasins
- Patio

- Restaurant d'initiation
- Restaurant Gastronomique
- Les magasins

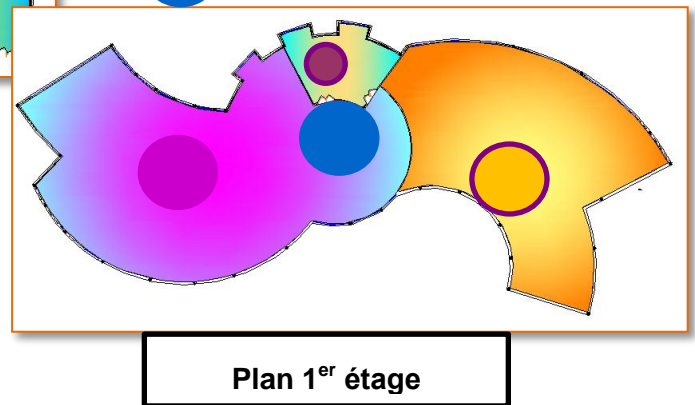

6.3.8 Bloc d'atelier et bassin d'aquaculture :



- Atelier de sculpture
- Salle d'exposition
- Atelier dessin
- Dépôt
- Fleuriste
- Bassin aqua culture
- Foyer

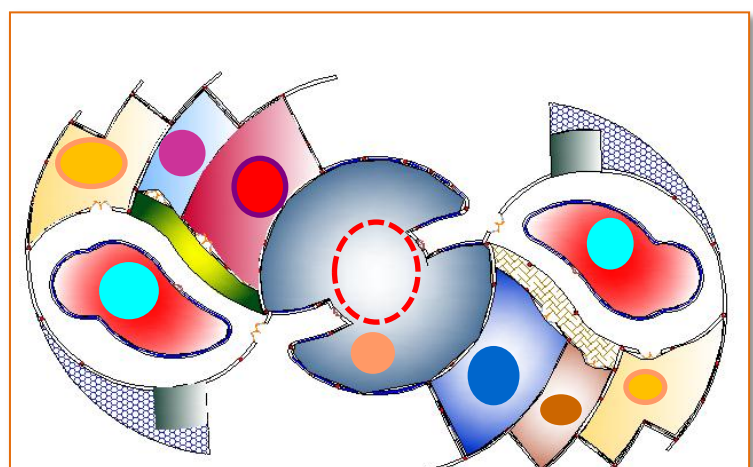

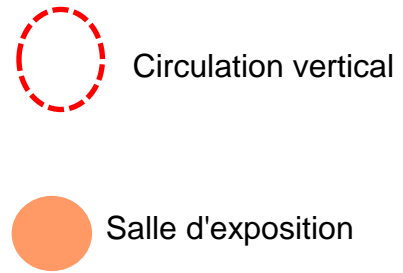
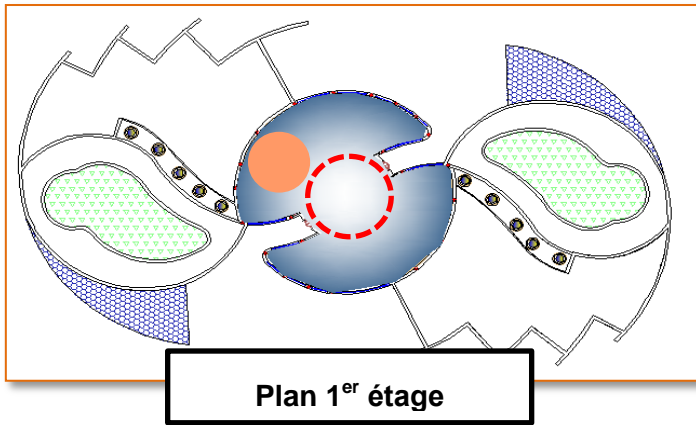

6.4 Organigramme fonctionnel générale des entités :

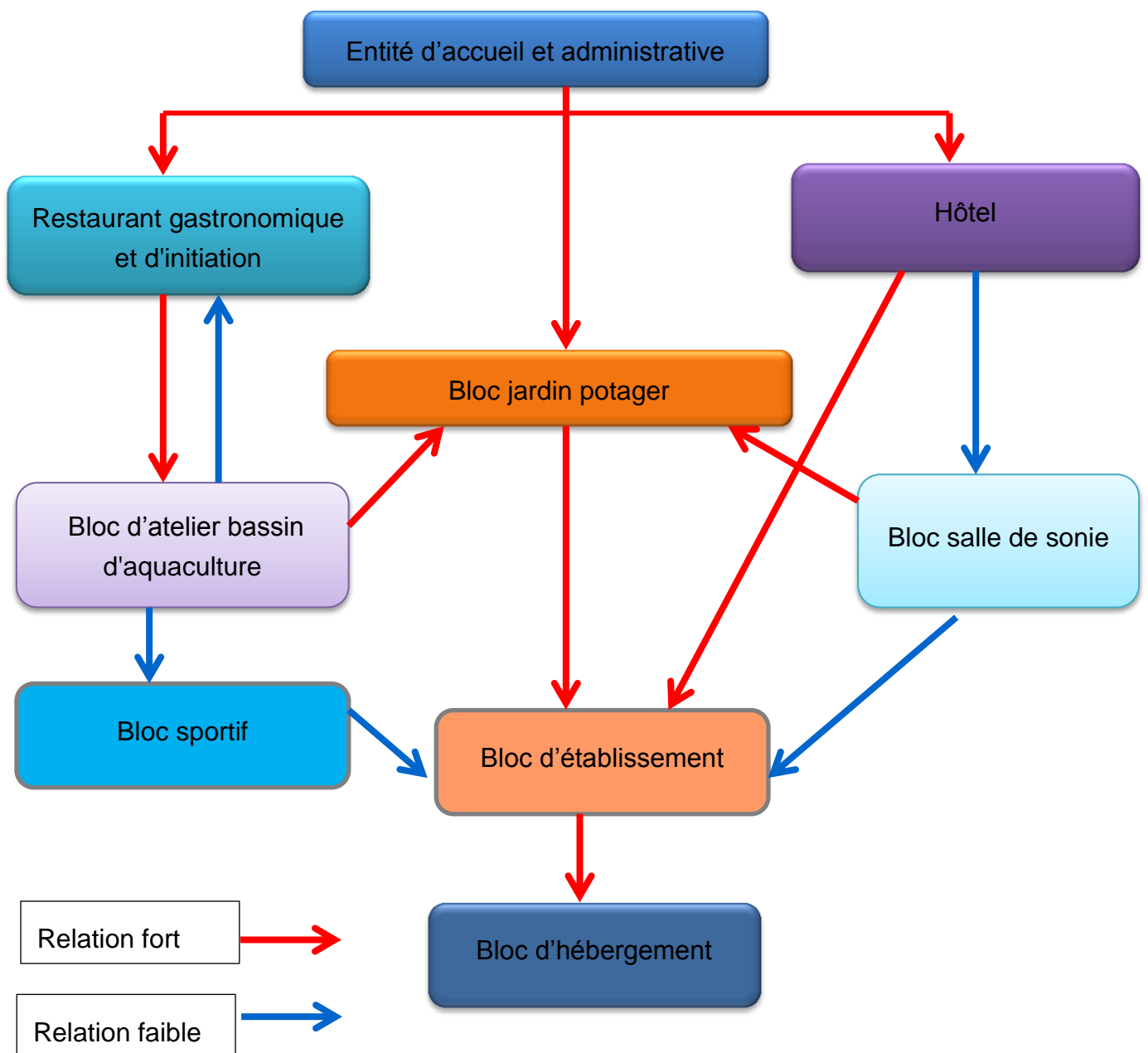

6.5 Conception des façades et résultat formel du projet :

Le projet << école durable d'hôtellerie >> est conçu d'une manière à pousser nos plus forts sentiments de créativité à intégrer à la perfection des matériaux de construction et des lignes modernes avec l'environnement.

- **La visibilité :**

Une visibilité de façade parfaite de projet au niveau des chemins de notre site avec une entrée attirant et des blocs remarquable à partir de la perception du loin.

- **La transparence :**

L'utilisation de vitrage dans nos blocs pour assurer la continuité visuelle et indiquer l'architecture moderne, cet élément permet de refléter l'eau sur les blocs et de donner une image contemporaine à la façade.

- **Les éléments métaphoriques :**

Les façades de notre projet mélange de l'architecture moderne et l'utilisation des éléments architectonique spécifique à la région de Ain madhi tel que les arcades ; les coupoles qui indiquent l'architecture traditionnelle islamique.



Figure 87 : Vue globale du projet

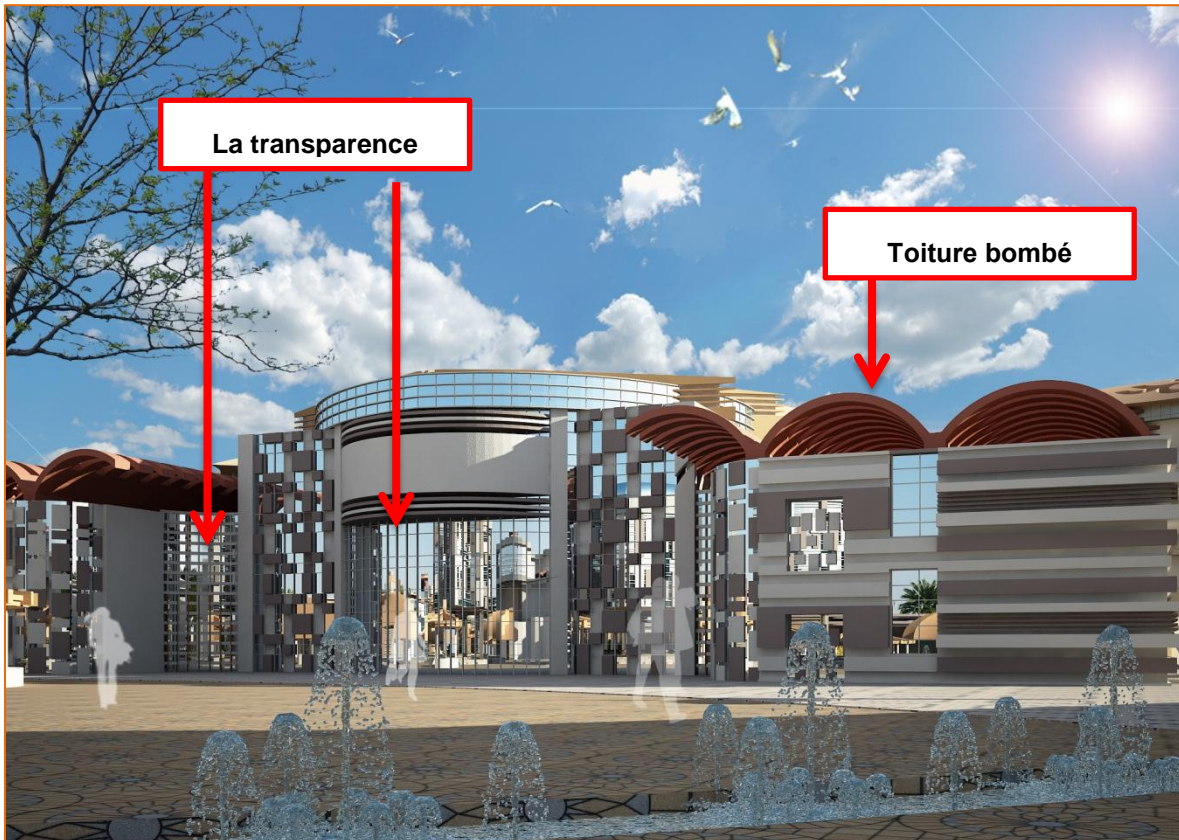

Figure 88 : Façade principale de bloc hébergement

L'inspiration l'arcade d'Ain madhi, et la toiture en façon bombé.

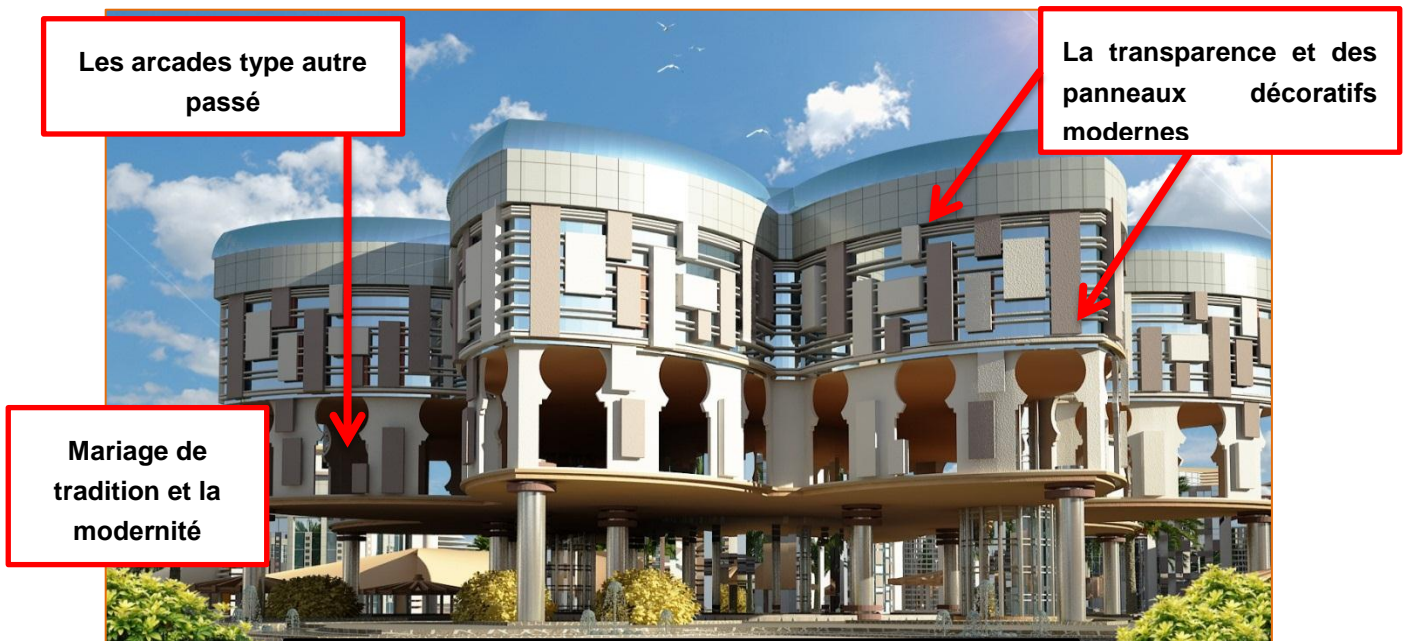

Figure 89 : Façade principale de bloc jardin

L'utilisation des coupoles car il existe une zaouïa



Figure 90 : Vue globale du projet

L'utilisation polylobé typologie de la région

La transparence et moucharabiés en style moderne



Les couleurs saharien régionaux

Figure 91 : Vue d'hôtel

Le rythme des façades entre la verticalité et l'horizontalité.

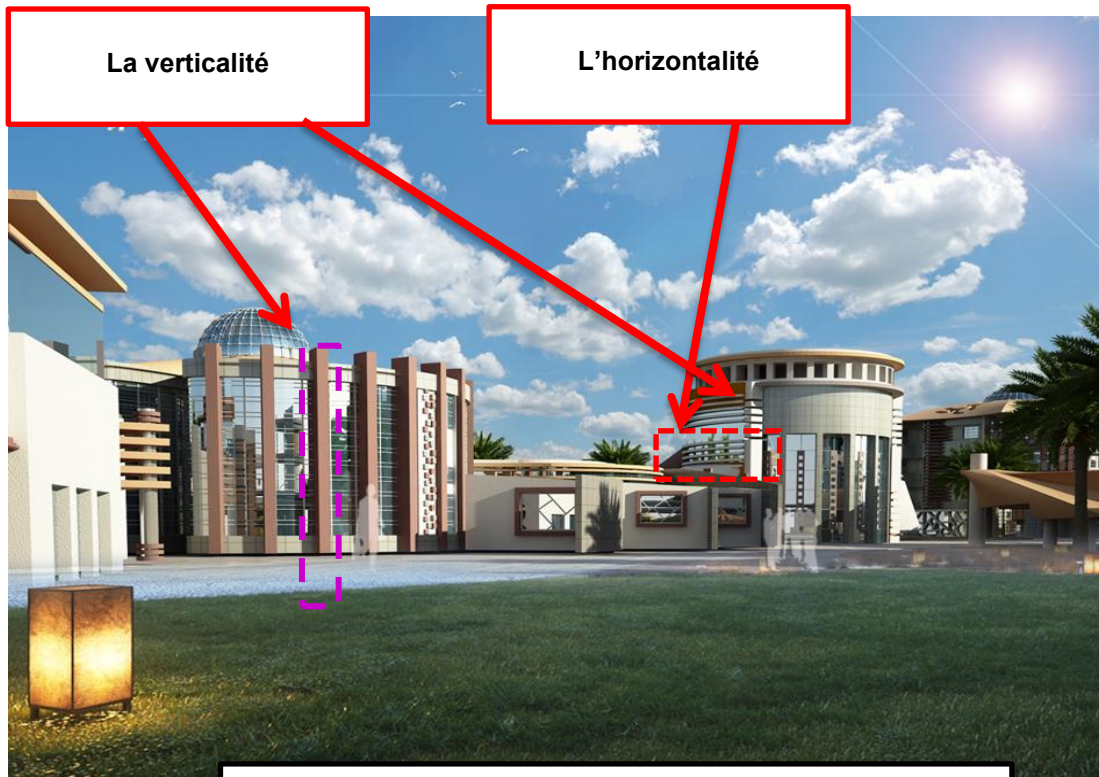

Figure 92 : Vue de bloc bassin d'aquaculture

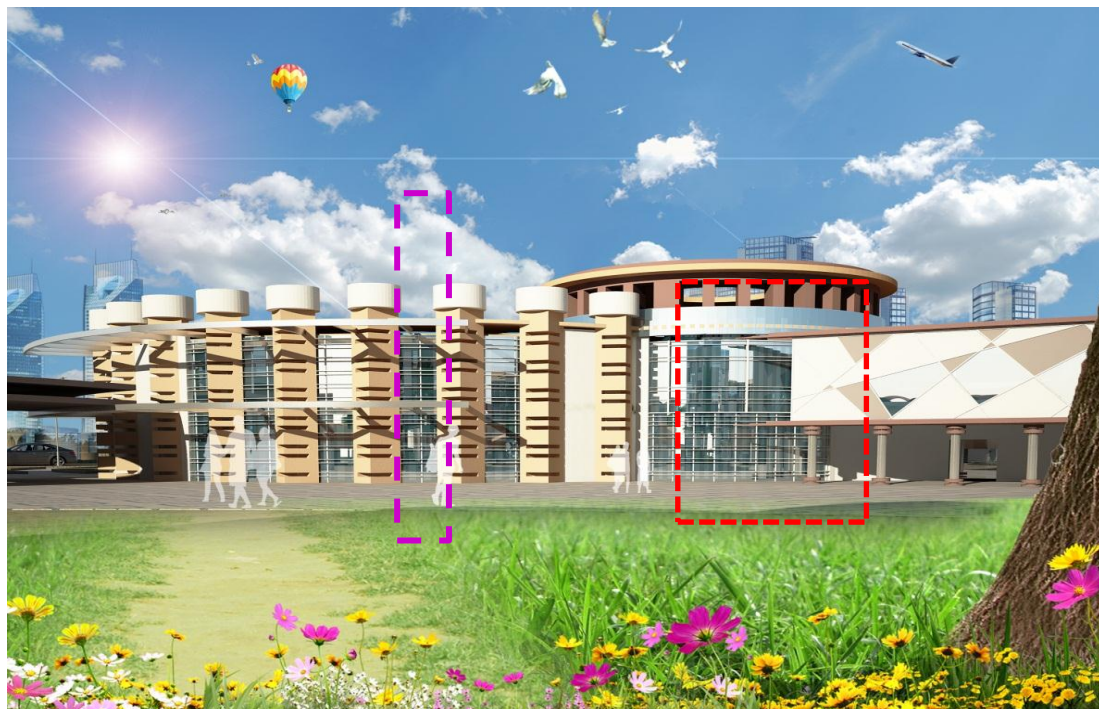

Figure 93 : Vue de bloc restaurant

L'inspiration du vieux Ksar entouré de jardins et en utilisant des terrasses végétales



Figure 94 : Vue de l'espace extérieure



Figure 95 : Vue globale du projet

Les vue en 3D:



Figure 96 : Vue global de projet



Figure 97 : Vue de façades

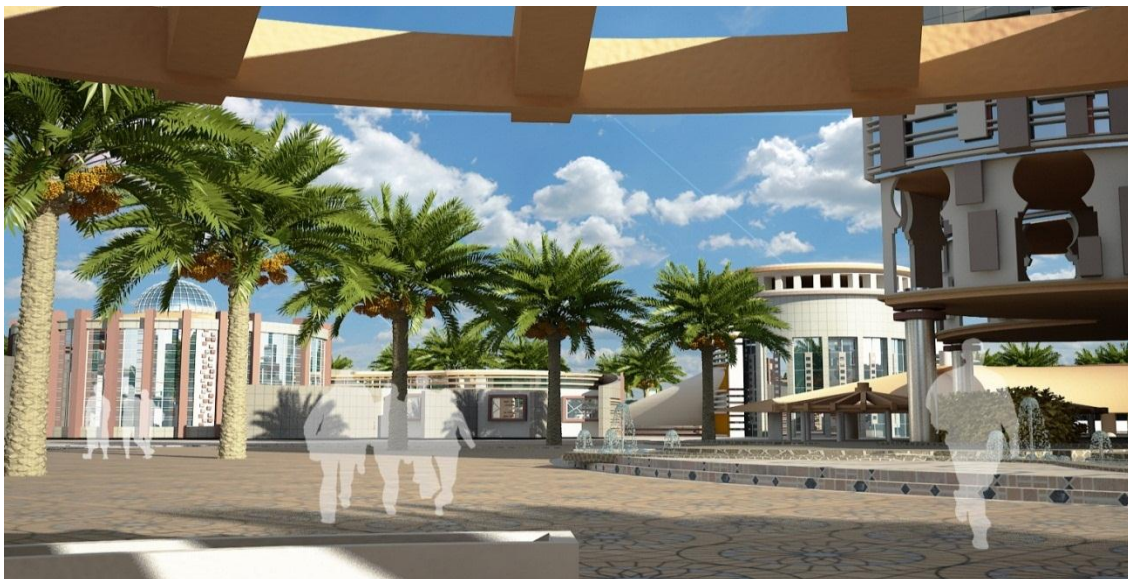

Figure 98 : Vue de parcours



Figure 99 : Vue de jardin potager



Figure 100 : Vue global de projet

6.6 Conclusion :

Ce projet, s'inscrit un respecte de l'environnement et des problématique de développement durable et des nombreuses choses sont prévues en ce sens (la ventilation et l'éclairage naturel, choix des matériaux de construction durable).Ce n'est d'ailleurs que pour ces seules raisons qu'il a obtenu les autorisations nécessaires.

L'industrie de écolé d'hôtellerie est nécessaire et peut représenter un axe de développement important pour certaines régions et n'est pas nécessairement synonyme destruction de l'environnement.



CHAPITRE VII

7 CHAPITRE VII : APPROCHE TECHNIQUE

TECHNIQUE



7.1 Introduction :

L'approche technique consiste à définir l'important facteur du projet qui est le système constructif, ainsi que la concordance entre les différents systèmes afin que les détails constructifs trouvent leur justification.

Mis à part ses fonctions techniques, la structure a des implications d'ordre architectural sur l'espace bâti, ainsi le choix du système structurel dépendrait du contexte où il s'inscrit et de la forme et de la fonction des espaces.

La conception du projet architectural exige la coordination entre la structure, la forme et la fonction et l'environnement, tout en assurant aux usagers la stabilité et la solidité et le confort de l'ouvrage .

7.2 Système constructif:

Le système de construction a pour rôle d'assurer la stabilité de la construction. De ce fait il prend une partie importante dans la composition architecturale.

Compte tenu de la nature et de la fonction de notre projet nous avons essayé d'assurer la résistance, la simplicité, l'économie et la facilité de réalisation.

bloc	Type de structure
Bloc d'administration	Structure mixte avec des couvertures en plaque et de vitrage)
Bloc d'hôtel	Structure mixte avec des couvertures en plaque et de vitrage)
Bloc gymnase	Béton auto plaçant
Bloc établissement	Béton auto plaçant
Bloc hébergement	Béton auto plaçant
Bloc salle de soin	Béton auto plaçant
Bloc d'aquaculture	Structure mixte avec des couvertures en plaque et de vitrage)
Bloc jardin potager	Structure métallique
Bloc de Restaurant gastronomique et initiation	Béton auto plaçant

Les matériaux mentionnés sont adaptés à la Haute Qualité Environnementale (HQE) Et pour l'aspect environnemental de projet en a choisi des dispositifs durables tels que les cibles de haute qualité environnementale.

7.3 Les gros œuvres :

7.3.1 Infrastructure :

Elle doit remplir les fonctions suivantes :

- Réaliser l’encastrement de la structure dans le sol.
- Transmettre au sol la totalité des efforts apportés par la structure.
- Éviter les tassements différentiels et les déplacements horizontaux (glissements) des fondations et la rupture en cas de séisme.

7.3.1.1 Les fondations :

Nous choisis des semelles isole dans tous les sens pour une meilleure résistance et un meilleur encrage dans le sol et ceci est valable pour le Notre projet En ce qui concerne l'enveloppe de projet, l'ossature en métal va s'ancrer sur des massifs en Béton

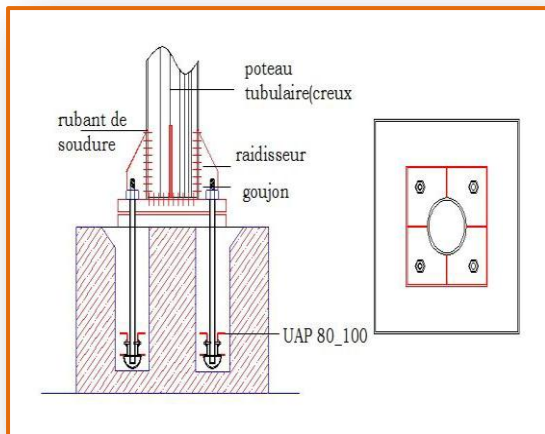

Figure 101: FONDATION
SOURCE : (HTTP://ASSOHQE.ORG)

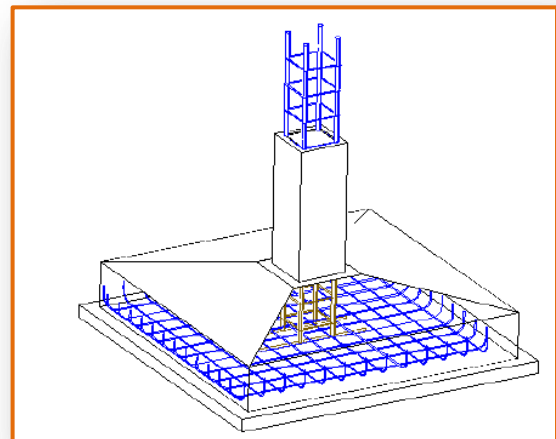

Figure 102: SEMELLE ISOLE
SOURCE : (HTTP://ASSOHQE.ORG)

7.3.2 La superstructure :

7.3.2.1 Bloc d’administration et Bloc d’hôtel et Bloc d’aquaculture :

Les poteaux dans ces blocs ont une inclinaison vers l’extérieur du bloc du l’agrandissement du rayon dans chaque étage, ils sont construit en système de structure tubulaire.

Le bloc comprend des façades en verre « mur-rideau », il s’agit d’un système d’architecture qui consiste en un mur de façade qui assure la fermeture de l’enveloppe du bâtiment sans participer à sa stabilité (les charges étant transférées

aux fondations par des raccordements aux planchers ou aux colonnes du bâtiment). Les panneaux vitrés sont donc appuyés, étage par étage, sur un squelette fixe.

7.3.2.2 Les fixations articulées de vitrage :

Elles sont intéressantes lorsque l'assemblage est monté dans le plan du verre car elles permettent d'éviter la flexion et la torsion dans ce plan.

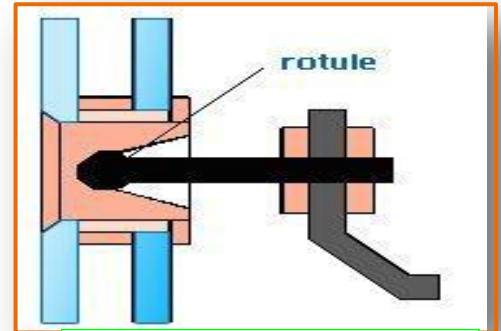

Figure 103: FIXATION ARTICULEES
SOURCE :([HTTP://ASSOHQE.ORG](http://ASSOHQE.ORG))

7.3.2.3 Bloc de Restaurant gastronomique et initiation et Bloc établissement et Bloc hébergement :

Dans ces blocs nous avons utilisé les poteaux en béton auto plaçant carrés. Et des poteaux circulaires coulés sur place et des nervures préfabriquées. Même l'enveloppe (mur intérieur et extérieur) est construite en béton auto plaçant.



Figure 104: OUVRAGE EN BETON AUTO PLAÇANT
SOURCE :([HTTP://ASSOHQE.ORG](http://ASSOHQE.ORG))

7.4 Ascenseur :

Les ascenseurs sont destinés pour les tous blocs recevant le public. Ce qui concerne la gaine qui doit comporter en partie haute, des orifices de ventilation vers l'extérieur
Deux monte charges, réservés exclusivement aux machines et matériel (inaccessible aux personnes)
Il existe deux types d'ascenseur dans notre projet, ascenseur ordinaire et un autre panoramique, ce dernier est entouré par un aquarium.



Figure 106: ASCENSEUR PANORAMIQUE
SOURCE : GOOGLE IMAGE

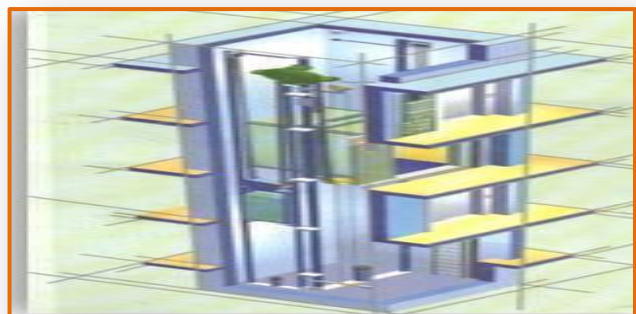

Figure 105: UN MOT ASCENSEUR
SOURCE : GOOGLE IMAGE

7.5 Conception de l'aquaculture :

7.5.1 Principe de fonctionnement des aquariums :

- 1- pompe
- 2- crépine
- 3- cuve de décantation.
- 4- tour de pression
- 5- aquarium
- 5- cuve d'épuration

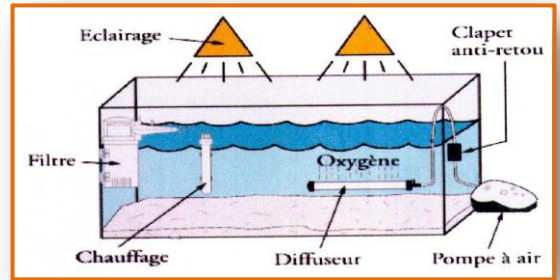

Figure 107: FONCTIONNEMENT DES AQUARIUMS
SOURCE : GOOGLE IMAGE

7.5.2 Structure

Dans notre projet nous avons des aquariums de forme assez régulières, pour Les vitres sont doublées. Une lame d'air située entre deux parois peut être chauffée pour éviter la condensation qui pourrait se produire en cas de différence de température. Le verre est fixé aux différents matériaux par la colle sil iconique

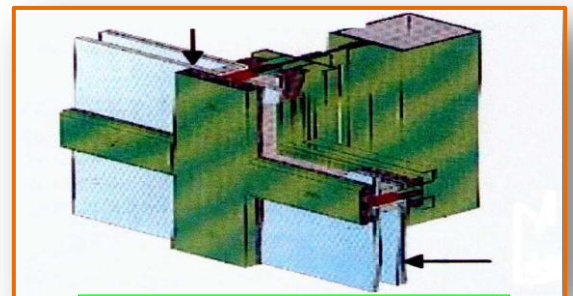

Figure 108: VITRAGE D'UN AQUARIUM
SOURCE : GOOGLE IMAGE

7.5.3 L'éclairage de l'aquarium :

L'éclairage de l'aquarium est un élément très important, la lumière étant indispensable au bon déroulement de la photosynthèse.

L'éclairage artificiel sera assuré par des tubes fluorescents, le plus souvent de type horticole, fixés sur un couvercle en PVC cellulaire auto-réfléchissant.

L'éclairage est conçu pour refléter la qualité du jour trouvé dans la région formant le sujet de l'exposition. Ceci peut être réalisé en variant l'angle, l'intensité et la couleur des lumières.



Figure 109: ECLAIRAGE DE L'AQUARIUM
SOURCE : GOOGLE IMAGE

7.5.4 La maintenance :

C'est une tâche quotidienne, et cela afin de détecter tout anomalie éventuelle capable de perturbe le bon fonctionnement de l'aquarium ou d'une partie et d'y pallier le plutôt possible.



Figure 110: ÉCLAIRAGE DE L'AQUARIUM
SOURCE : GOOGLE IMAGE

7.6 Relation harmonieuse du bâtiment avec son environnement immédiat

- accès à la parcelle et ses rapports avec son environnement immédiat
- organisation des voiries et cheminement sur la parcelle même (Piétons, 2 roues, véhicules légers et autres)
- organisation des stationnements sur la parcelle
- organisation des espaces plantés
- aménagement des zones «espaces verts».



Figure 111 : plan de masse notre projet

Source : Auteur

7.7-Gestion de l'eau :

Création de deux fosses dans le niveau le plus bas de l'assiette qui servira de récepteur pour les eaux pluviales, et qui sera destiné à l'arrosage à l'alimentation les jets d'eau et la piscine en circuit fermé

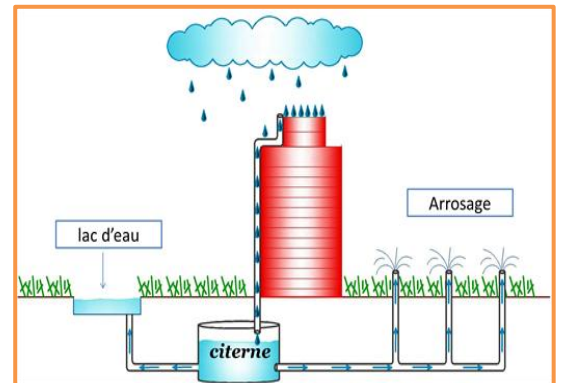

Figure 112 : Système pour le recyclage de l'eau pluviale

Source : Google image

7.8 Stockage de l'énergie :

La gestion du chauffage se fait par le choix des matériaux appropriés.

Utilisation des panneaux solaires pour l'alimentation en électricité de la cage d'escalier pendant la nuit

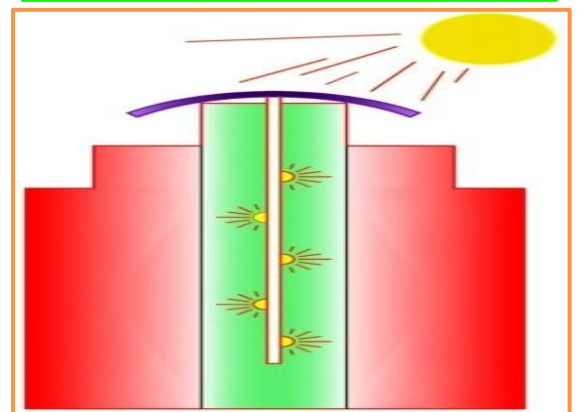

Figure 113: Système pour le stockage de l'énergie

Source : Google image

7.9 Confort visuel :

Au regard de la morphologie de l'assiette, on peut jouir d'une vue agréable le vue panoramique

Le jeu de volumes associé à la lumière du soleil a pour résultat un ombre portée du plus bel effet et qui contribue au confort visuel.

- Utilisation de bacs à fleurs d'une largeur importante afin d'éviter le contact visuel entre deux terrasses de deux niveaux différents.
- Création des percées visuelles dynamiques ou le paysage est changeant à chaque fois.
- La concentration sur lac d'eau pour humidifier l'air



Figure 114: plan de masse notre projet

Source : Auteur

7.10 Façades végétalisées:

L'utilisation de la façade végétalisée pour la protection contre les rayons solaires, Les façades ont une double peau en polycarbonate transparent contenant des végétaux à fleurs en baies vitrées Les façades végétales entrent également dans la conception bioclimatique du bâtiment



Figure 115: façade végétalisée

Source : Parc des expositions Paris-Nord Villepinte



Figure 116: façade végétalisée

Source : Parc des expositions Paris-Nord Villepinte

7.11 Les toitures jardin:

Le principe de la toiture végétalisée est un concept utilisant un mélange de terre et de végétaux enracinés sur les toits permettant de réaliser des toitures qui jouent le rôle d'un isolant phonique, étanches à l'air et à l'eau, résistantes au vent et au feu. Le tout se faisant avec des matériaux facilement disponibles

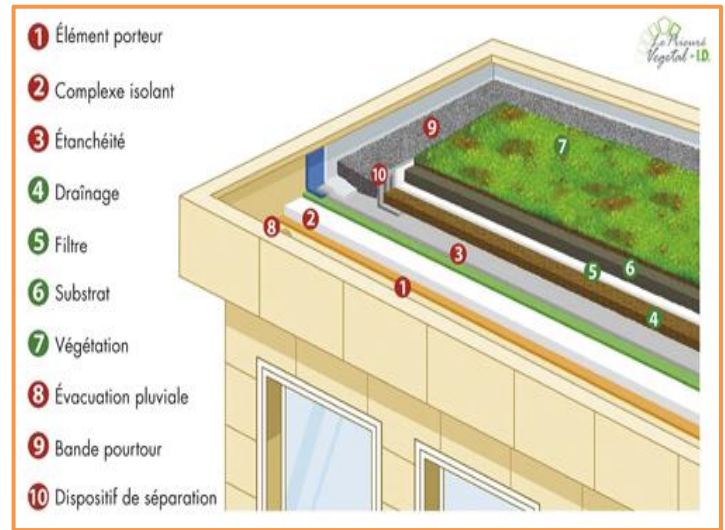

Figure 117: toitures jardin
Source : Google image

7.12 Systèmes des cristaux :

La gestion du chauffage se fait par le choix des matériaux appropriés. et par utilisation des systèmes des cristaux

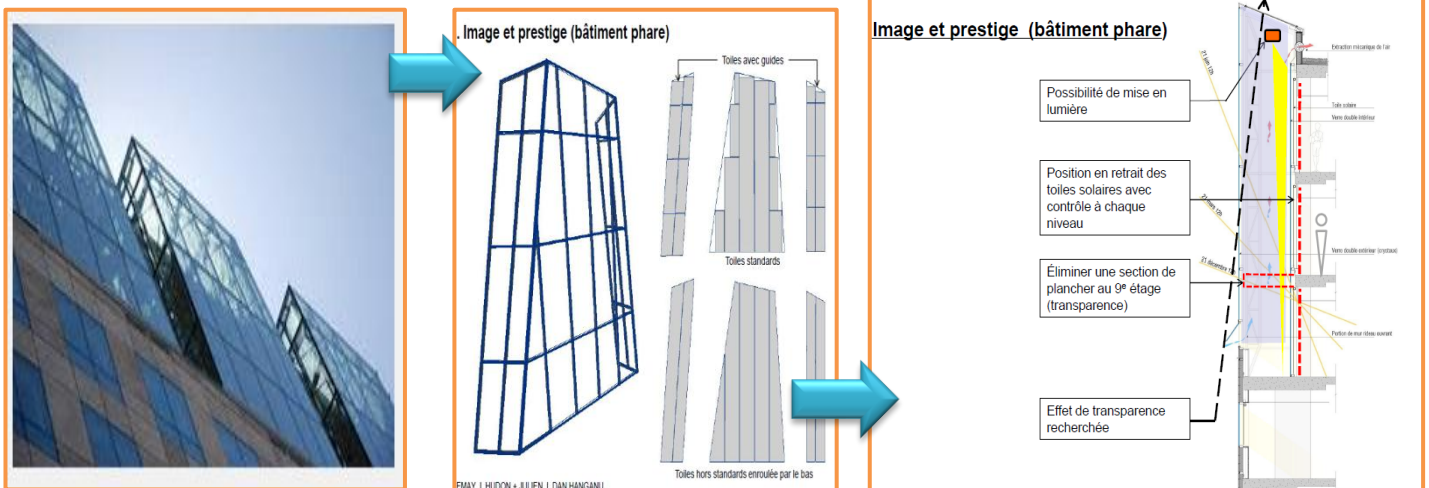

Figure 118: Systèmes des cristaux
Source : Google image

7.13 Jardin potager :

-Tous ces végétaux sont aussi de très bons isolants, et permettent de réduire les coûts de chauffage et de climatisation.

-Les déchets organiques type épluchures peuvent être recyclés directement sur « le jardin de l'immeuble ».



Figure 119: Jardin potager
 Source : Google image

7.14 Protection contre les rayons de soleil :

L'exposition plein sud permet de faire Pénétrer les rayons du soleil, plus bas En hiver, jusqu'au cœur du bâtiment Afin de la réchauffer et de l'éclairer Tandis qu'en été le soleil au zénith Est arrêté par les arbres et le toit

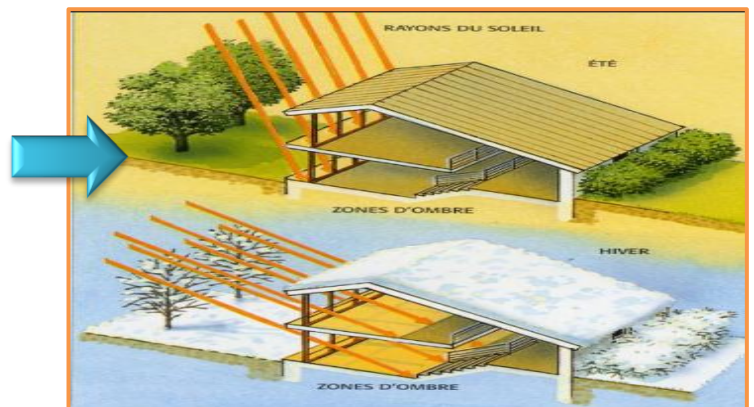

Figure 120: protection contre les rayons de soleil
 Source : Google image



DEVELOPPEMENT
DURABLE

OBJECTIF



8 CHAPITRE VII:
APPROCHE DU DURABILITÉ
ET SIMULATION

ET SIMULATION
APPROCHE DU DURABILITÉ

8.1 Introduction :

L'amélioration du confort thermique qui constitue l'objectif principal de la réhabilitation thermique, consiste à mettre en évidence le comportement thermique d'une habitation au cours du temps, et ce à partir de la prédiction des températures ambiantes intérieures. Toutefois, la maîtrise des phénomènes d'ambiance dans l'étude du confort thermique fait appel aux informations relatives à la conception globale du bâtiment, à l'isolation thermique et enfin l'inertie thermique.

8.2 Problématique spécifique:

- **Comment assurer un bon confort thermique dans un espace a usage administrative?**
- **Qu'elle est l'impact des dimensions des fenêtres sur la température ambiant du bureau?**

8.3 Hypothèses :

Ce travail de recherche s'est basé sur les hypothèses suivantes :

- ✓ La dimension des ouvertures dans les régions aride peut contribuer à assurer un confort bien être pour un espace administrative.
- ✓ Les fenêtres traversant avec leurs dimensions limité permettent à améliorer le confort thermique pour un espace de bureau.

8.4 Objective :

Ainsi, la problématique posée, cette recherche poursuit l'objectif suivant :

C'est avoir l'impact de dimensions des fenêtres (au niveau de la largeur) sur le confort thermique d'un espace de bureau.

8.5 Cadre théorique :

8.5.1 Le confort thermique: ²¹

8.5.1.1 Définition :

La notion de confort thermique, désigne l'ensemble des multiples interactions entre l'occupant et son environnement où l'individu est considéré comme un élément du système Thermique.

8.5.1.2 les Paramètres influant le confort thermique:

La sensation de confort thermique est fonction de plusieurs paramètres :

²¹Livre de Traité d'architecture et d'urbanisme bioclimatiques (par : Alain Liébard et André de Herde, ses tomes parus entre 1996 et 2004, nombre des pages : 736p 21X27 cm.)

- Les paramètres physiques d’ambiance, au nombre de quatre, sont la température de l’air la température moyenne radiante, la vitesse de l’air, et l’humidité relative de l’air.
- Les paramètres liés à l’individu, ils sont multiples, on recense notamment deux paramètres principaux qui sont l’activité et la vêtture de l’individu ;
- Les Paramètres liés aux gains thermiques internes, gains générés dans l’espace par des sources internes autres que le système de chauffage. (Éclairages, appareils électriques, postes informatiques).

<i>Paramètres liés à l’individu</i>	L’activité physique et l’habillement
<i>Paramètres liés à l’environnement</i>	La température de l’air, les sources de rayonnement (radiateurs, soleil), la température des surfaces environnantes, la vitesse relative de l’air par rapport au sujet et l’humidité relative de l’air
<i>Autres influences</i>	Gains thermiques internes, Degré d’occupation des locaux, Couleur, Ambiance,etc.

Tableau 17: LES PARAMETRES INFLUENTS SUR LA SENSATION DE CONFORT THERMIQUE

8.5.1 .2.1 Paramètres relatifs au climat :

8.5.1.2.1.1 La température de l’air :

Ou température ambiante (Ta), est un paramètre essentiel du confort thermique. Elle intervient dans l’évaluation du bilan thermique de l’individu au niveau des échanges convectifs, conductifs et respiratoires. Dans un local, la température de l’air n’est pas uniforme, des différences de températures d’air se présentent également en plan à proximité des surfaces froides et des corps de chauffe.

Type de local	Température de l’air
Locaux ou des gens habillés normalement sont au repos ou exercent une activité physique très légère. Par exemple : bureaux, salles de cours, salles d’attente, salles de réunion ou de conférence.	21°C
Locaux ou des gens peu ou pas habillés sont au repos ou exercent une activité physique très légère. Par exemple salles d’examens ou soins médicaux, vestiaires.	23 à 25°C
Locaux ou des gens habillés normalement exercent une activité physique très légère. Par exemple ateliers, laboratoires, cuisines.	17°C
Locaux ou des gens peu habillés exercent une grande activité physique Par exemple salles de gymnastique, salle de sport.	17°C
Locaux qui ne servent que de passage pour les gens habillés normalement. Par exemple corridors, cages d’escalier, vestiaires, sanitaire.	17°C
Locaux uniquement gardés à l’abri du gel. Par exemple garages, archives.	5°C

Tableau 18: VALEUR DE REFERENCE DE TEMPERATURE DE LAIR
SOURCE :

8.5.1.2.1.2 La vitesse de l'air :

La vitesse de l'air joue un grand rôle dans les échanges convectifs et évaporatoires, elle intervient dans la sensation de confort thermique de l'occupant dès qu'elle est supérieure à 0,2 m/s¹¹. Toutefois, à l'intérieur des bâtiments, ces vitesses demeurent limitées, ne dépassant pas généralement cette vitesse, sauf en cas de mauvaise conception du bâtiment ou du système d'aération. Elle peut, en revanche, être tenue pour responsable de l'apparition d'inconforts locaux, liés à la présence de courants d'air froids ou chauds localisés.

8.5.1.2.1.3 L'humidité relative de l'air

L'humidité relative de l'air influence les échanges évaporatoires cutanés, elle détermine la capacité évaporatoire de l'air et donc l'efficacité de refroidissement de la sueur. Selon Lié bard A., entre 30% et 70%, l'humidité relative influence peu la sensation de confort thermique¹². Une humidité trop forte dérègle la thermorégulation de l'organisme car l'évaporation à la surface de la peau ne se fait plus, ce qui augmente la transpiration¹³, le corps est la plupart du temps en situation d'inconfort.

8.5.1.2.2 Paramètres liés à l'individu :

8.5.1.2.2.1 La vêtue

Les vêtements permettent de créer un microclimat sous-vestimental, à travers leurs résistances thermiques, en modifiant les échanges de chaleur, entre la peau et l'environnement. Leur rôle essentiel est de maintenir le corps dans des conditions thermiques acceptables, été comme hiver. La vêtue a un rôle primordial d'isolant thermique, notamment en période hivernale et dans toutes les ambiances froides, ce rôle est pris en compte à travers la définition d'un indice de vêtue,

exprimé en Clo¹⁴

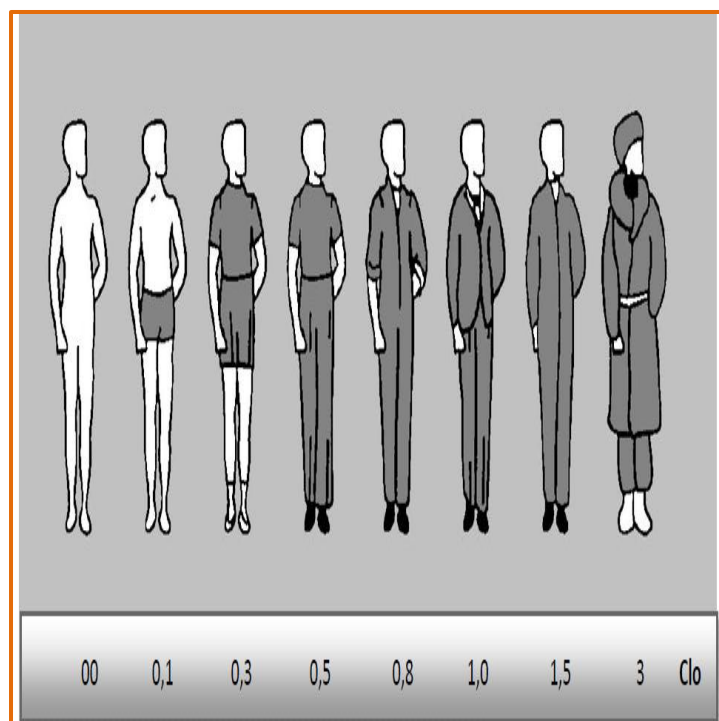

Figure 121 : VALEURS EXPRIMEES CLO DES TENUES VESTIMENTAIRES

8.5.1.2.2 L'activité

L'activité est un paramètre essentiel pour la sensation thermique de l'individu, définissant directement le métabolisme de l'individu, c'est à dire la quantité de chaleur produite par le corps humain. Dans le cas d'une très forte activité, elle peut être responsable de sensations d'inconfort chaud, même en présence de conditions météorologiques très favorables. Il est à noter toutefois que, dans le cas d'une activité classique de bureau, les plages de variation du métabolisme demeurent limitées.

8.5.1.2.3 Paramètres liés aux gains thermiques internes :

Avec l'essor de la technologie et des besoins électriques (éclairage, électroménager,...), les apports de chaleur internes ont fortement augmenté. Les appareils électriques transforment en effet quasiment toute l'énergie qu'ils consomment en chaleur, Les postes informatiques sont également de vraies sources de chaleur et les occupants constituent eux aussi une autre source d'apports internes par leur métabolisme Les apports internes comprennent donc, toute quantité de chaleur générée dans l'espace par des sources internes autres que le système de chauffage.

Ces gains de chaleur dépendent du type du bâtiment, du nombre des utilisateurs et de Son usage.

8.5.1.3 Les normes concernant la température dans les locaux bureaux :

A partir de 26°C, l'individu connaît une baisse de dextérité et de productivité. A 30°C, il souffre d'une fatigue excessive

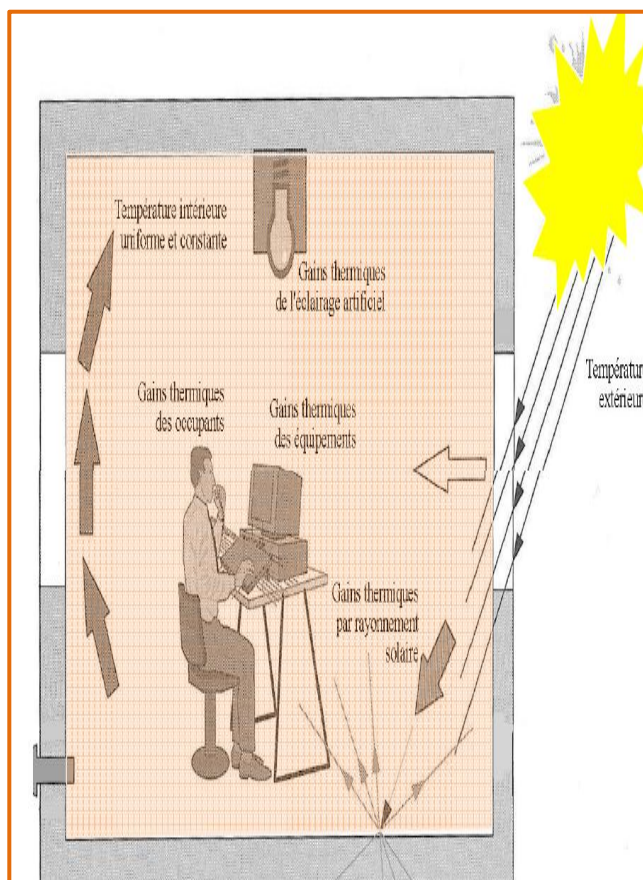

Figure 122 : GAIN THERMIQUE INTERNES D'UN ESPACE SOURCE :

Plages de température et humidité pour le confort			
Conditions	Humidité relative	Plages acceptables de température	
		°C	°F
Été (vêtement léger)	Si 30 %, alors	24,5 à 28	76 à 82
	Si 60 %, alors	23 à 25,5	74 à 78
Hiver (vêtement chaud)	Si 30 %, alors	20,5 à 25,5	69 à 78
	Si 60 %, alors	20 à 24	68 à 75

Tableau 19: LES PARAMETRES INFLUENTS SUR LA SENSATION DE CONFORT THERMIQUE
SOURCE : ADAPTE D'ASHRAE 55-2010

8.6 Cadre empirique :

8.6.1 Présentation de l'logiciel :

Energypus™ : est un programme de simulation énergétique de bâtiment utilisé par les architectes, les ingénieurs et aux chercheurs de modéliser la consommation d'énergie dans les bâtiments, permettant de déterminer les caractéristiques climatiques de l'immeuble.



8.6.2 Le but de «simulation» :

La simulation vise à fournir au maître d'ouvrage les éléments pertinents, de façon à pouvoir choisir les meilleures solutions techniques permettant d'optimiser l'efficacité énergétique des futurs bâtiments, tout en préservant la qualité du service rendu et du confort d'usage.

8.6.3 Présentation de notre cas d'étude :

Bureau de bloc d'établissement:

La situation : située aux 2 étages de bloc d'établissement.

La surface : 36 m²

La hauteur : 3m



Figure 123: PLAN DE MASSE

SOURCE : AUTEUR

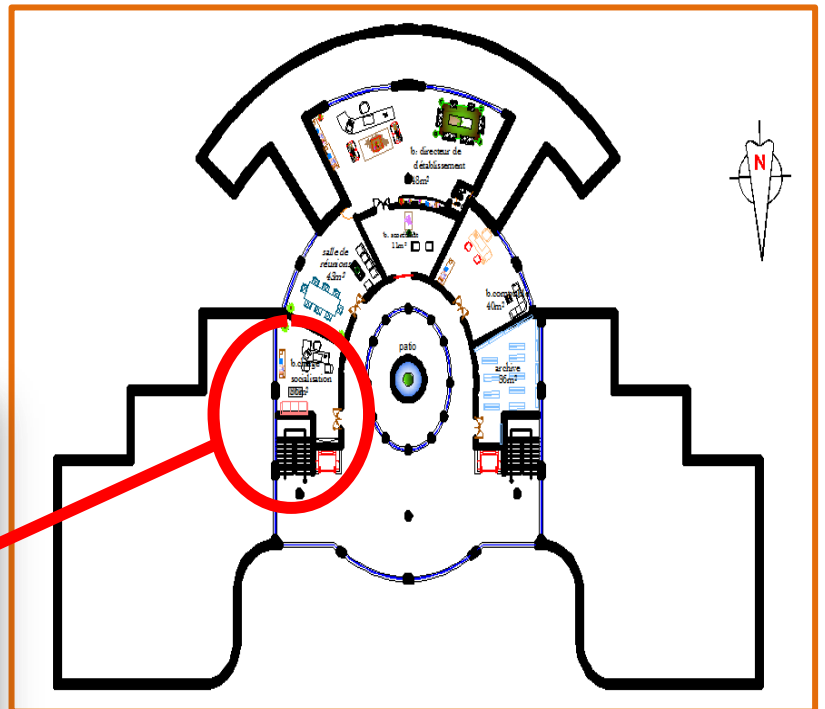

Figure 124 : PLAN 2 ETAGE DE L'ENTITE ETABLISSEMENT

SOURCE : AUTEUR

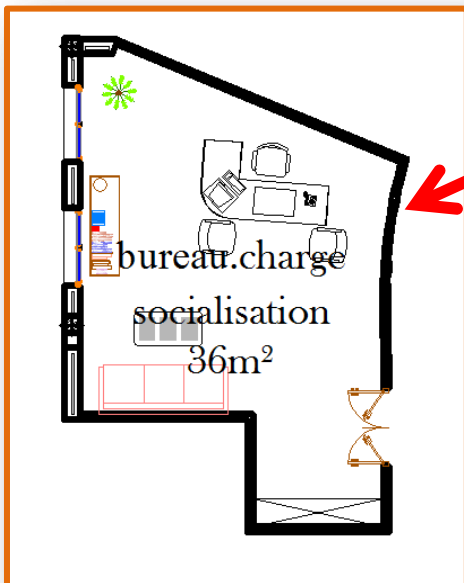
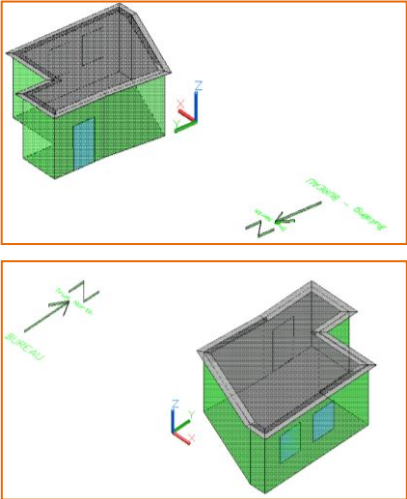
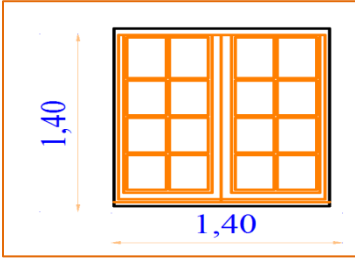

Figure 125 : PLAN DE BUREAU

SOURCE : AUTEUR

8.6.4 Les étapes de simulation :

- L'utilisation deux fenêtres avec petite dimension dans un seul mur :

Cas	Dimension des fenêtres	L'orientation des fenêtres
<p><u>cas initiale :</u></p> 		<p>Est</p>

La température extérieure enregistrée sont comprise entre (12° à 21°) en hiver elles sont supérieures à celle de l'intérieure (13° à 16°) mais ce dernier elles restent inférieures aux normes de confort thermique des bureaux en d'hiver (20° à 25°) à cause de l'augmentation au niveau des pertes thermique.

Dans la période d'été on remarque que la température extérieure enregistrée sont comprise entre (35° à 39°) et pour la température intérieure est comprise entre (35° à 37°) elle est très grande à les normes de confort thermique des bureaux en été (24,5° à 28°) à cause des gains thermique elles sont grandes. Pour améliorer les conditions de confort thermique on a choisi deux fenêtres traversant. Avec grande dimension.

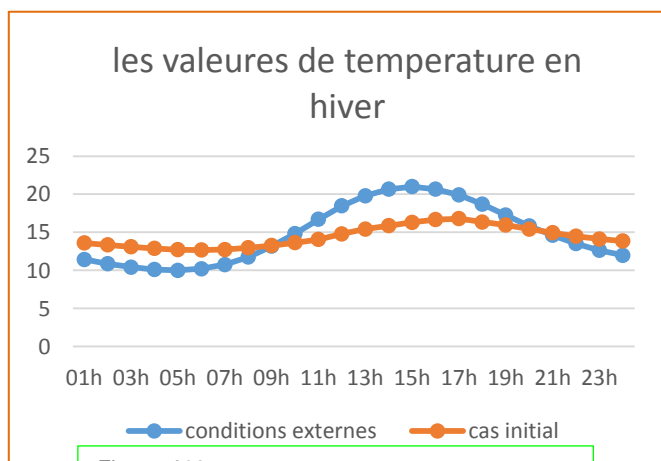

Figure 126: GRAPHE PRESENTE LES VALEURS DE LA TEMPERATURE EN HIVER POUR LE CAS

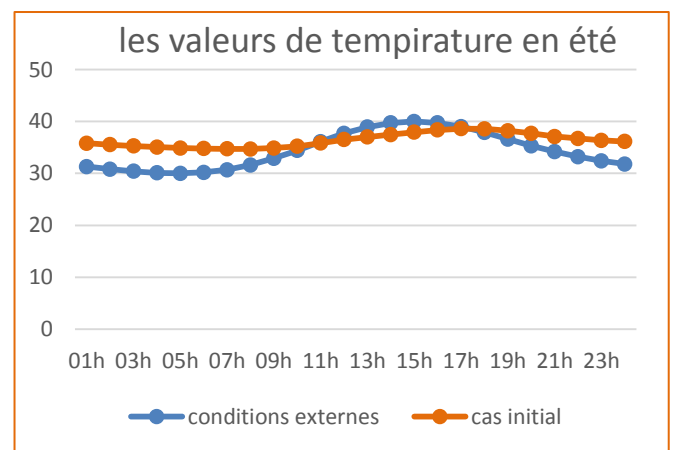
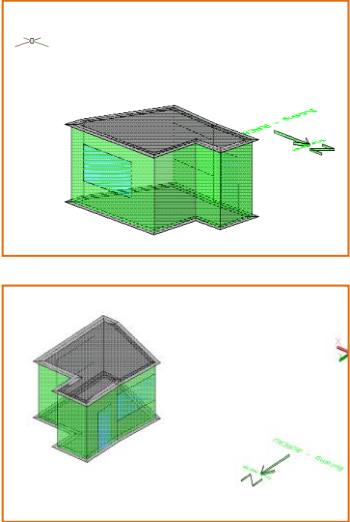
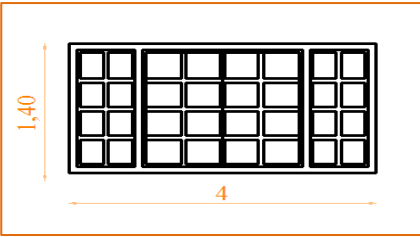

Figure 127: GRAPHE PRESENTE LES VALEURS DE LA TEMPERATURE EN ETE POUR LE CAS INITIALE

➤ l'utilisation deux fenêtres (transvasant) avec grand dimension.

Cas	Dimension des fenêtres	L'orientation des fenêtres
<p>cas améiore N° 1 :</p> 		<p>Est et ouest</p>

La température l'intérieure enregistre sont comprise entre (13° à 18°) aussi dans ce cas la température est reste faible a les normes réglementaire en hiver.

Pour la période d'été on remarque que la température intérieure augmenté (36° à 41°) par apport le cas initiale et les normes réglementaire donc ce cas est défavorable. Donc pour une autre solution peut plus favorable on choisit des fenêtres renversante avec des petites dimensions.

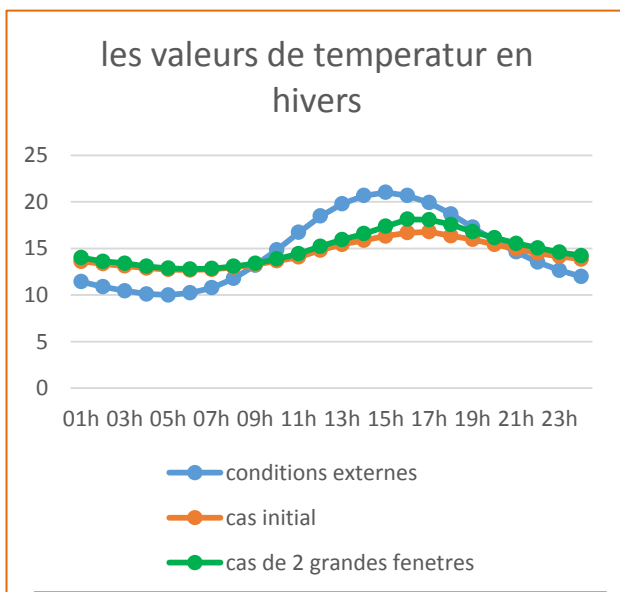

Figure 128: GRAPHE PRESENTE LES VALEURS DE LA TEMPERATURE EN HIVER POUR LE CAS AMELIORE N°1

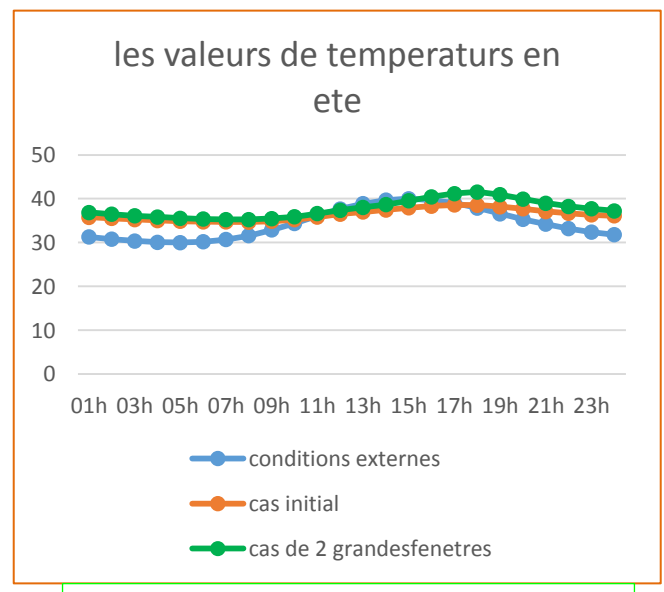
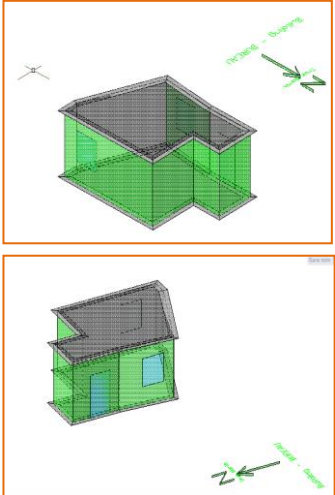
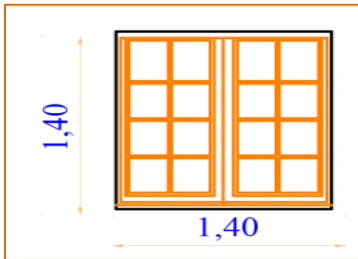

Figure 129: GRAPHE PRESENTE LES VALEURS DE LA TEMPERATURE EN ETE POUR LE CAS AMELIORE N°1

- L'utilisation deux fenêtres (transvasant) avec petite dimension et un double vitrage:

Cas	Dimension des fenêtres	L'orientation des fenêtres
<p>cas amélioré N° 2 :</p> 		<p>Est et ouest</p>

La température intérieure pour ce cas comprise entre (13° à 20°) dans ce cas la température est restée faible à les normes réglementaire en hiver mais est mieux que la température de cas initiale et le cas amélioré N°1.

Pour la période d'été la température est démunie (35° à 29°) à la température extérieure et température de cas initiale. Donc ce cas est favorable que le cas initiale et le cas amélioré N°1 à cause le rôle des dimensions qui permet à augmenté le renouvellement d'air et diminue la température en été et en la température augmente à cause de type de vitrage qui permet à démunir les pertes d'énergie.

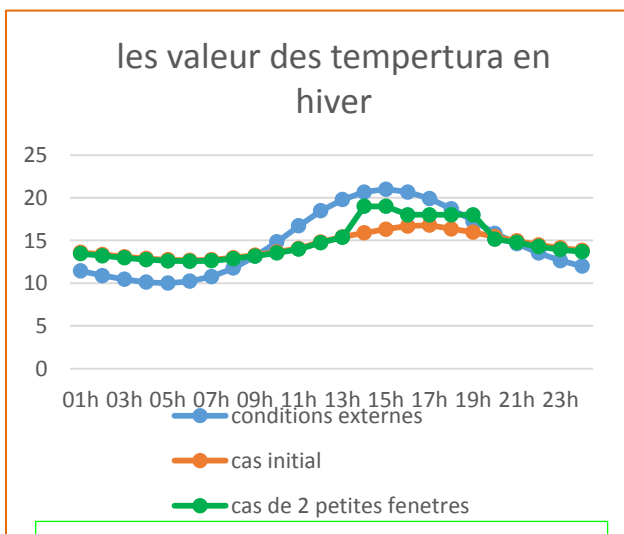

Figure 130: GRAPHE PRESENTE LES VALEURS DE LA TEMPERATURE EN HIVER POUR LE CAS AMELIORE N °2

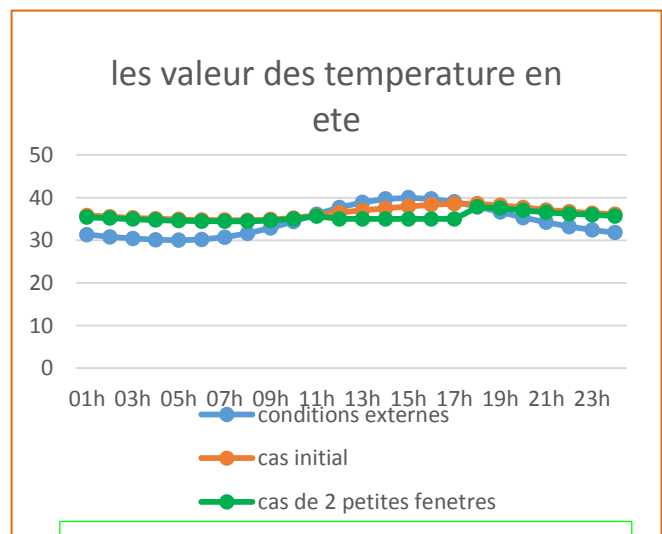

Figure 131: GRAPHE PRESENTE LES VALEURS DE LA TEMPERATURE EN ETE POUR LE CAS AMELIORE N °2

8.6.5 Recommandations :

- L'utilisation des fenêtres transférants avec des petite dimensions pour (L'insertion de l'architecture vernaculaire)
- Minimise les gains thermiques en été avec l'amélioration de la qualité de l'air, évité les pertes énergétique en hiver
- Fenêtre PVC avec double vitrage
- Renforcement de l'isolation de l'enveloppe
- L'utilisation des toitures jardin
- Humidification de l'air avec des points d'eau
- Ombrage naturel.

8.6.6 Conclusion :

Les fenêtres sont des éléments uniques et complexes de l'enveloppe des bâtiments puisqu'elles permettent l'éclairage naturel, la ventilation et la vue sur l'extérieur et fournissent une proportion significative de chauffage d'hiver et de rafraîchissement d'été. Par conséquent, l'évaluation des aspects positifs et négatifs de la paroi transparente, exige une grande attention à plusieurs éléments; comme la dimension de la fenêtre, le type de vitrage, la position.

Cependant, le but de ce recherche est d'évaluer l'impact de dimension des fenêtres sur le confort thermique dans les bureau sous le climat aride de Ain madhi . Une campagne de mesure de températures intérieures et extérieures a été menée sur un modèle de bureau qui orientées vers le Nord. Le logiciel ENERGIE PLUS a été utilisé pour valider les résultats de l'expérimentation et optimiser le confort thermique d'un espace pour telle climat.

La comparaison des résultats pour les différentes dimensions et orientation des fenêtres correspondantes avec les limites de la zone de confort, notamment celles des températures de la ville de Ain madhi démontre que les températures de confort ne sont pas atteintes. Ces dernières dépendent de nombreux critères dont : l'orientation et la dimension et type de vitrage de fenêtre, et l'intégration de dispositifs bioclimatiques. Ce couplage permet même de réduire les besoins énergétiques d'un bâtiment en climatisation et en chauffage, ainsi que les fluctuations quotidiennes maximales enregistrées.

Conclusion générale

La conception d'une école durable d'hôtellerie est basée sur plusieurs variables dont les aspects thématiques, bioclimatiques et contextuels, l'interaction de ces trois axes détermine les objectifs de la conception et les caractéristiques du produit architectural final.

De point de vue environnementale qui est l'option de ce mémoire les conditions climatique et celles du confort doivent être prise en considération dans les plus amont de conception et ce en basant sur les différentes normes et recommandation appropriées ace genre d'équipement a ce stade l'architecte doit passer du savoir au maitrise des diverses techniques et stratégies de la conception bioclimatique.

Et après la recherche de notre projet dans le thème durabilité architecturale et a traves la simulation pour le confort visuelle et conforte thermique Nous avons montré l'aspect environnemental de l'architecture et Référent aux acquis de l'architecture bioclimatique qui s'est révélé d'un apport significatif à la Conception architecturale durable.

Nous avons aussi étudié certains procédés et dispositifs, parmi ces dispositifs la dimension de la fenêtrage qui Servent à la fois à se défendre contre les rayonnements solaires incidents et permettent

D'assurer un confort thermique qui doit établir l'équilibre entre les besoins d'aérer en Période estivale et les nuisances d'infiltrer du vent froid en période hivernale.



DEVELOPPEMENT
DURABLE

CHIFFRE

RÉFÉRENCES BIBLIOGRAPHIQUES

RÉFÉRENCES BIBLIOGRAPHIQUES



Références bibliographiques

Manuel Musial A et B, Fabienne Pradere et André Tricot, Comment concevoir un enseignement, Bruxelles, De Boeck, 2012

Clément G, 2014:l'alternative ambient, Edition sene ET tonka, 20p

Liébard .A ET Herde A, (2005): traité d'architecture ET d'urbanisme bioclimatique. Edition du moniteur. France 45p

Luc A, 1998: ambiances architectural ET urbain, Edition Marseille, 147p

Mewaly, O .1999: Le development durable, Edition l'Age d'homme, 50.55.60p

Helene M. Jana R, 2007: ambiances architecturale et urbain, Edition Moniteur ,89p

My-Lan CAO., 2009: Les varias enjeux d'un projet de construction durable, Edition Le harmattan Paris, 25p

Gauzin –Müller D ,2001 : architecture écologique, Edition France ,36p

Wines J ,2002 : architecture verte va-25, Edition Taschen ,35p

Frey P ,2010 : learning from vernaculaire : pour un nouvelle architectura vernaculaire, Edition Actus sud ,56p

Peuportier B, 2008 : Eco-conception des bâtiments et des quartiers, Presses de l'École des mines Edition Paris, 55p

Calvary G, 2012 : Informatique et intelligence ambiante : des capteurs aux applications, Edition lavoisier , 68p

Damien A ,2008 : la biomasse énergie, Edition DUNOD ,20p

Hetzel J ,2009 : bâtiments HQE, Edition AFNOR ,32.33p

Zacek.M, (1993), in Recommandations architecturales, édition ENAG, Alger. P135

Van miess P, 1993 : De la forme au lieu, Edition paris, 43P

Gustave N, Vicher F, J 1998: De la forme au lieu, Edition Montréal : Presses de l'Université de Montréal



PROJET

LISTES DES TABLEAUX ET FIGURES

LISTES DES INDEXES ET LIENNES



Liste des Tableaux

Tableau 1: les différentes étapes historiques de développement durable	8
Tableau 2: le programme général de projet	19
Tableau 3: les relations harmonieuses du bâtiment avec son environnement immédiat.	24
Tableau 4: les matériaux de construction dans le projet.....	25
Tableau 5: les conditions de la qualité de l'air dans le projet.....	29
Tableau 6: programme de bloc établissement.....	38
Tableau 7: programme de bloc gymnase.....	38
Tableau 8: programme de bloc bassin d'aquaculture.....	39
Tableau 9: programme de bloc de soin.....	39
Tableau 10: programme de bloc d'administration.....	40
Tableau 11: programme de bloc restaurant initiation.....	40
Tableau 12: programme de bloc restaurant gastronomique.....	41
Tableau 13: programme de bloc jardin potager.....	41
Tableau 14: programme de bloc d' hébergement.....	42
Tableau 15: programme de bloc d'hôtel.....	44
Tableau 16: les paramètres influents sur la sensation de confort thermique.....	96
Tableau 17: valeur de référence de température de Lair.....	96
Tableau 18: les paramètres influents sur la sensation de confort thermique.....	99

Liste des Figures

Figure 1: organigramme sur la stratégie de développement.....	9
Figure 2: schéma d'un bâtiment passif : l'architecture durable passe avant tout par la maîtrise de l'énergie.....	10
Figure 3: schéma d'un bâtiment passif : l'architecture durable passe avant tout par la maîtrise de l'énergie.....	10
Figure 4: une maison bioclimatique profite des ressources du climat et de l'environnement.....	11
Figure 5: les 14 cibles de la démarche HQE.....	13
Figure 6: exemple 1 : Le lycée hôtelier« Georges Frêche »	15
Figure 7 : exemple 2: Siège social de La Capitale.....	15
Figure 8: Le lycée hôtelier « Georges Frêche ».....	15
Figure 9: photo arienne de projet.....	16
Figure 10: plan de masse.....	16
Figure 11: vue latérale de projet.....	17
Figure 12: volumétrie de projet.....	17
Figure 13: vue latérale de projet.....	18
Figure 14 : schéma sur la technique de façade de projet.....	18
Figure 15 : plan des RDC de projet.....	19
Figure 16: Siège social de La Capitale.....	20
Figure 17: les limites et les voisinages de projet.....	20
Figure 18: le gabarit de Siège social de La Capitale.....	21
Figure 19: plan de masse de Siège social de La Capitale.....	21

Liste des Figures

Figure 20: les 4 unités de Siège social de La Capitale.....	22
Figure 21 : les composent de façades de Siège social de La Capitale.....	22
Figure 22 : la circulation dans R.D.C.....	23
Figure 23 : les composantes de R.D.C.....	23
Figure 24 : les composantes de 1 etage.....	23
Figure 25 : symbole de système LEED-NC.....	24
Figure 26 : le système des cristaux de Siège social de La Capitale.....	25
Figure 27 : les caractéristiques de l'enveloppe –mode hivernale (jour).....	26
Figure 28 : les caractéristiques de l'enveloppe –mode hivernale (nuit).....	26
Figure 29 : les caractéristiques de l'enveloppe –mode estivale (jour).....	27
Figure 30 : les moyennes de gestion de l'eau dans le projet.....	27
Figure 31 : les différentes déchets de projet.....	28
Figure 32 : la réflexion de soleille dans projet.....	28
Figure 33 : vue intérieure sur les bureaux.....	28
Figure 34: pierre van meiss,.....	33
Figure 35: Dimensionnement.....	34
Figure 36: Dimensionnement.....	34
Figure 37: Dimensionnement.....	34
Figure 38: Dimensionnement.....	35

Liste des Figures

Figure 39: Dimensionnement.....	35
Figure 40 : Dimensionnement.....	35
Figure 41: vue intérieure.....	36
Figure 42: vue intérieure.....	36
Figure 43: vue intérieure.....	36
Figure 44: vue intérieure.....	37
Figure 45 : vue intérieure.....	37
Figure 46: Dimensionnement.....	37
Figure 47: Dimensionnement.....	38
Figure 48: Dimensionnement.....	38
Figure 49: Situation De Wilaya De Laghouat.....	46
Figure 50: Situation De la Commune D'Ain Madhi.....	46
Figure 51: les limites de la Commune D'Ain Madhi.....	46
Figure52: L'accessibilité De la Commune D'Ain Madhi.....	47
Figure 53: le vieux d'ksar D'Ain Madhi.....	47
Figure 54: la mosquée de la zaouia Tidjania.....	47
Figure 55: mosquée du vieux k'sar.....	47
Figure 56: mosquée el-atiq.....	47
Figure 57: APC d'Ain Madhi.....	47

Liste des Figures

Figure 58: l'hôtel.....	47
Figure 59: Type traditionnel.....	48
Figure 60 : Type Lotissement.....	48
Figure 60 Type Lotissement.....	48
Figure 61 : Type De Villa.....	48
Figure 63: vue intérieure.....	49
Figure 62: Les Arcades vieux ksar.....	38
