



République Algérienne Démocratique et Populaire
Ministère de l'Enseignement Supérieur et de la Recherche Scientifique



Université Amar Thelidji- Laghouat

FACULTÉ : Génie civile et Architecture

DÉPARTEMENT : Architecture

MÉMOIRE DE MASTER

Présenté par : Tadj Djamilia

DOMAINE : Architecture, Urbanisme et Métiers de la ville

FILIERE : Architecture

Correlation : Patrimoine bâti architectural et urbain

Thème

**Restauration et réhabilitation du musée communal de la ville de
Laghouat (ex-église Saint Hilarion)**

Jury de soutenance :

| Nom et Prénom | Grade | qualité |
|----------------------|--------------|----------------|
| Mme.Benaya Khadidja | MAA | Présidente |
| Mme.Hebboul Hannane | MAA | Examinatrice1 |
| Mr.Takhi Belkacem | MCB | Rapporteur |

Promotion : Juillet- 2021

Année Universitaire :2020-2021



REMERCIEMENTS

D'abord, je commence par remercier Dieu qui m'a doté de la volonté, du courage et de la patience pour produire ce modeste travail.

J'exprime ma reconnaissance à mon encadreur : « **Mr. Takhi Belkacem** » pour son encadrement au long de ce projet, ses conseils, son aide, ses orientations efficaces, et sa disponibilité tout le temps.

Mes remerciements vont également à mesdames « **Benaya Khadidja** » et « **Hebboul Hannane** » d'avoir présidé, examiné et évalué ce travail.

Je remercie « **Ghoul Fatima** » et « **Mr. Bouzidi Kaddour** » de m'avoir accueilli, et facilité l'accès au musée communal, sans oublier **Mr. Hadj Kaddour** paix à son âme qui était pour les étudiants un enseignant et un repère.

Mes sincères remerciements vont aux enseignants du département d'architecture de l'université de Laghouat, qui ont sacrifié leurs temps et leurs efforts pour ma formation durant mon cursus universitaire.



DÉDICACE

Je dédie ce modeste travail à :

Mon chère père « **Bachir** » et ma chère mère « **Fatima Zohra** » pour leurs amours, leurs soutiens, et leurs sacrifices durant toutes mes études.

Mes amis d'esprit : mes frères « **Essedik** », « **Ahmed** » et « **Hamza** » et ma sœur « **Farah** ».

Mes oncles et tantes.

Mes amis intimes « **Azhar** » et « **Ghania** ».

Mes amis de la promotion 2016-2021.

Tadj Djamila



République Algérienne Démocratique et Populaire
Ministère de l'Enseignement Supérieur et de la Recherche Scientifique



Université Amar Thelidji- Laghouat

FACULTE: Génie civile et Architecture

DEPARTEMENT : Architecture

RESUME DE MEMOIRE DE MASTER

Domaine : Architecture, Urbanisme et Métiers de la ville.

Filière : Architecture

Coloration : Patrimoine bâti architectural et urbain

Thème : Restauration et réhabilitation du musée communal de la ville de Laghouat (ex-église Saint Hilarion)

Présenté par : Tadj Djamila

Encadré par : Mr. Takhi Belkacem

Résumé : Les musées font partie des ensembles qui témoignent le développement et le changement de la vie publique dans toutes les sociétés. Les musées sont considérés comme un miroir qui reflète la mémoire de la civilisation, la culture et l'histoire d'un peuple. Notre recherche porte sur un bien patrimonial à la ville de Laghouat, le musée communal qui est un monument hérité du colonialisme, caractérisé par son aspect architectural unique dans la ville à travers sa typologie architecturale, ses éléments architecturaux et architectoniques. Avec le temps, il s'est retrouvé dans un état de dégradation en raison de son délaissement, et par manque d'entretien périodique. Notre étude consiste à mettre en valeur ce monument, après l'élaboration des études historiques et architecturales, on a effectué le diagnostic pour déterminer son état de conservation puis proposer et préciser la nature des opérations à entreprendre, des opérations de restauration, de réhabilitation et de réaménagement, visant ainsi à améliorer le confort et la qualité de service et rendre ce musée un élément vital et d'attraction pour la ville.

Mots clés : Laghouat, le musée communal, ex-église Saint Hilarion, la restauration, la réhabilitation.



الجمهورية الجزائرية الديمقراطية الشعبية
وزارة التعليم العالي و البحث العلمي



جامعة عمار ثلجي - الأغواط

كلية: الهندسة المدنية و الهندسة المعمارية
قسم: الهندسة المعمارية

ملخص مذكرة الماستر

الميدان: هندسة معمارية، عمران ومهن المدينة

الشعبة: هندسة معمارية

التخصص: التراث المبني المعماري والعمراني

عنوان المذكرة: ترميم وإعادة تأهيل المتحف البلدي (كنيسة سانت هيلاريون القديمة)

تقديم الطالبة: تاج جميلة

الأستاذ المؤطر: التخي بلقاسم

ملخص المذكرة: المتاحف من بين المجموعات التي تشهد على تطور وتغير الحياة العامة في جميع المجتمعات. تعتبر المتاحف مرآة تعكس ذاكرة حضارة وثقافة وتاريخ الأمم. يتعلق بحثنا بتناول معلما تراثيا في مدينة الأغواط، إنه المتحف البلدي، وهو مبنى موروث من عهد الاستعمار، يتميز بطابعه المعماري الفريد في المدينة من خلال نمطه المعماري وعناصره المعمارية والإشائية الزخرفية. بمرور الوقت، وجد هذا المعلم متدهورا بسبب الإهمال وعدم الصيانة الدورية. تتمثل دراستنا في إعادة الاعتبار لهذا المعلم، بعد مختلف الدراسات التاريخية والمعمارية، قمنا بإجراء التشخيص لتحديد الحالة التقنية ثم اقتراح وتحديد طبيعة العمليات التي سيتم إجراؤها، التي تشمل عمليات الترميم والتأهيل ومختلف التهنينات بهدف تحسين مستوى الراحة وجودة الخدمة وجعل هذا المتحف عنصراً حيويًا وجذابًا للمدينة.

الكلمات المفتاحية: الاغواط، المتحف البلدي، كنيسة سانت هيلاريون القديمة، ترميم، إعادة تأهيل.



Peoples Democratic Republic of Algeria
Ministry of Higher Education and Scientific Research
Amar Thelidji university – Laghouat



FACULTE: Faculty of civil engineering and architecture

DEPARTEMENT: Architecture

SUMMARY MEMORY OF MASTER

Domaine: Architecture, town planning and city trades

Fallieres: Architecture

Coloration: Architectural and urban built heritage.

Theme: Restoration and rehabilitation of the communal museum of the city of Laghouat (ex-church Saint Hilarion)

Presented by : Tadj Djamila

Supervised by: Mr. Takhi Belkacem

Abstract: Museums are part of the ensembles that witness the development and change of public life in all societies. Museums are considered as a mirror that reflects the memory of civilization, culture and history of a people. Our research focuses on a heritage property in the city of Laghouat, the communal museum which is a monument inherited from colonialism, characterized by its unique architectural aspect in the city through its architectural typology, its architectural and architectural elements. Over time, it has found itself in a state of degradation due to its neglect and lack of periodic maintenance. Our study consists in highlighting this monument, after the elaboration of the historical and architectural studies, we carried out the diagnosis to determine its state of conservation then to propose and specify the nature of the operations to be undertaken, operations of restoration, rehabilitation and reorganization, aiming thus at improving the comfort and the quality of service and to make this museum a vital element and of attraction for the city.

Keywords: Laghouat, the communal museum, ex-church Saint Hilarion, restoration, rehabilitation.

Table des matières

Résumé

Liste des figures

Liste des tableaux

INTRODUCTION GENERALE

| | |
|---------------------------------------|---|
| Préambule | 1 |
| 1. Motivation du choix d'étude | 2 |
| 2. Problématiques | 2 |
| 2.2 Problématique générale | 2 |
| 2.2. Problématiques spécifiques | 2 |
| 3. Hypothèses | 3 |
| 4. Objectifs | 3 |
| 5. Méthodologie de recherche..... | 3 |
| a. Cadre théorique | 3 |
| b. Cadre pratique | 4 |
| 6. Structure de mémoire..... | 4 |

CHAPITRE I : ETAT DE L'ART

| | |
|---|----|
| Introduction | 6 |
| I. Patrimoine notion et définitions..... | 6 |
| I.1 Définition de la notion du patrimoine..... | 6 |
| I.2 Typologies de patrimoine | 6 |
| a. Le patrimoine naturel..... | 7 |
| b. Le patrimoine culturel | 7 |
| b.2 Le patrimoine culturel mobilier | 8 |
| b.3 Le patrimoine culturel immobilier..... | 8 |
| I.3 Les valeurs d'un monument..... | 9 |
| I.4 Réglementation de la protection du patrimoine..... | 9 |
| A. La réglementation internationale | 9 |
| A.1 Les chartes | 9 |
| A.2 Les organismes..... | 10 |
| B. La réglementation nationale..... | 10 |
| B.1 Le cadre juridique en Algérie..... | 10 |
| B.2 Les organismes | 12 |
| I.5 Les modes d'intervention sur le patrimoine bâti | 14 |

Table des matières

| | |
|--|----|
| I.5.1 La conservation..... | 14 |
| I.5.2.La sauvegarde..... | 15 |
| I.5.3La rénovation..... | 15 |
| I.5.4La reconstruction..... | 15 |
| I.5.5La restitution..... | 15 |
| I.5.6La reconversion..... | 15 |
| I.5.7La restauration..... | 17 |
| I.5.8La réhabilitation..... | 18 |
| II. Définition et concepts sur les musées | 19 |
| II.1 Définition de musée selon le journal officiel de la république Algérienne | 19 |
| II.2 Les objectifs de crée un musée..... | 20 |
| II.3 Classification des musées..... | 20 |
| II.4 Le Parcours dans les musées | 20 |
| II.5 L'éclairage dans les musées | 21 |
| a. L'éclairage de musée lui-même..... | 21 |
| b. L'éclairage des objets..... | 21 |
| III. Analyse des exemples :..... | 22 |
| III.1 Exemple -01- : Le musée de Moudjahid de Laghouat..... | 22 |
| a. Motivation de choix..... | 22 |
| b. Historique | 22 |
| c-Situation de Musée de Moudjahid | 23 |
| d-Le programme de musée | 23 |
| d.1 L'ancienne prison réaménagée : | 23 |
| d.2La nouvelle extension | 25 |
| e. Travaux de réhabilitation de l'ancienne prison..... | 26 |
| e.1 A l'intérieur des cellules..... | 26 |
| e.2 Au niveau de la façade :..... | 26 |
| III.2 Exemple-02-: La restauration de l'église de Figari et de son clocher..... | 28 |
| a. Motivation de choix..... | 29 |
| b. Historique | 29 |
| d. Etat actuel et bilan des désordres | 31 |
| d.1 Désordres structurels..... | 29 |
| d.2 Désordres d'assainissement..... | 31 |
| d.3 Etat intérieur de l'église..... | 33 |
| e. Propositions d'intervention..... | 34 |

Table des matières

| | | |
|---|---|----|
| e.1 | Consolidation et restauration du clocher | 34 |
| e.2 | Consolidation des structures et assainissement | 34 |
| e.3 | Travaux intérieurs..... | 35 |
| III.3 | Exemple-03--Le musée national de Damas | 33 |
| a. | Motivation de choix..... | 36 |
| b. | Historique de musée national de Damas..... | 36 |
| c. | Situation de musée national de Damas | 36 |
| d. | Le programme de musée national de Damas | 37 |
| e. | Diagnostic d'équipements techniques et sécuritaires | 37 |
| e.2 | Chauffage et climatisation | 39 |
| e.3 | La protection antivol..... | 40 |
| e.4 | La protection anti incendie | 40 |
| Conclusion | | 41 |
| CHAPITRE II : ETUDE CONTEXTUELLE | | |
| Introduction | | 42 |
| I. Présentation de la ville de Laghouat | | 42 |
| I.1 | Situation de la ville de Laghouat | 42 |
| a. | Situation géographique..... | 38 |
| b. | Situation administrative | 42 |
| I.2 | Accessibilité de la ville de Laghouat | 43 |
| I.3 | La topographie de la wilaya | 43 |
| I.4 | Limites de la ville de Laghouat | 44 |
| I.5 | Les données climatologiques de la ville de Laghouat | 44 |
| a. | La température | 45 |
| b. | La pluviométrie | 45 |
| c. | Les vents dominants..... | 41 |
| II. Historique de la ville de Laghouat | | 46 |
| II.1 | La fondation de Laghouat..... | 46 |
| II.2 | La période précoloniale | 46 |
| II.3 | La période coloniale | 48 |
| II.3.1 | Mutations vécus par la ville de Laghouat | 51 |
| II.3.2 | Les portes anciennes de la ville de Laghouat | 51 |
| II.4 | La période post-coloniale | 50 |

| | |
|--|----|
| III. Le patrimoine de la ville de Laghouat | 51 |
| III.1 Le patrimoine mobilier | 51 |
| III.2 Le patrimoine immobilier | 51 |
| a. Les biens culturels proposés au classement | 52 |
| c. Les Biens culturels protégés | 52 |
| d. Les bâtiments à vocation culturelle..... | 55 |
| d.1-Les mosquées..... | 55 |
| d.2- Églises et synagogues..... | 56 |
| e. Les bâtiments à vocation culturelle..... | 57 |
| III.3 Etat de lieu de bâtiment reconvertis à la ville de Laghouat..... | 59 |
| Conclusion | 59 |

CHAPITRE III : CAS D'ETUDE

| | |
|---|----|
| Introduction | 60 |
| I. Le christianisme en Algérie :..... | 60 |
| I.1 Etat des lieux des édifices de cultes non-musulman après l'indépendance | 61 |
| I.2 Les édifices reconvertis | 61 |
| I.3 Les édifices reconvertis en équipements culturels et éducatifs | 62 |
| II. Présentation de musée communal de Laghouat (Ex-église Saint Hilarion) | 62 |
| II.2 Le relevée architecturale | 62 |
| II.2.1 Méthodes et instruments utilisés | 62 |
| II.2.2 Les phases d'élaboration d'un relevée | 63 |
| a. le relevée de plan de masse..... | 63 |
| b. le relevée de plan | 64 |
| c. Le relevée de détails | 65 |
| II.3 Etude historique | 70 |
| II.4 Etude architecturale | 71 |
| A-Partie1:Le monument en tant que église..... | 71 |
| A-1 Les composantes et les espaces intérieurs de l'ex église Saint Hilarion..... | 71 |
| A-2 Les éléments de architecturales et architectoniques de l'ex-église Saint Hilarion | 75 |
| A-3 Les matériaux de construction | 82 |
| B- Partie 2 : Le monument en tant que musée communal | 83 |
| B-1 Distribution intérieure de musée | 84 |
| B-2 Transformations au niveau des façades | 84 |

Table des matières

| | |
|---|-----|
| a. La façade principale | 85 |
| b. La façade Latérale | 86 |
| B-3 Tableau récapitulatif des espaces..... | 86 |
| III. Le diagnostic | 87 |
| III.1 Les pathologies intérieures | 88 |
| III.2 Les pathologies extérieures | 92 |
| a- La façade Sud -Est..... | 93 |
| b- La façade principale (Sud-Ouest) | 94 |
| c- La façade Nord -Ouest..... | 94 |
| Synthèse | 95 |
| IV. Les travaux proposés pour la restauration..... | 96 |
| a. La restauration de la coupole | 96 |
| b. Etalement de l'abside | 97 |
| c. Traitement des fissures | 97 |
| c.1 Les fissures superficielles..... | 97 |
| c.2 Les fissures profondes | 98 |
| d. La réfection des murs | 99 |
| e. Réparation des enduits..... | 99 |
| f. Arrachement de la végétation | 100 |
| V. La réhabilitation..... | 101 |
| V.1 La réhabilitation des CES..... | 101 |
| a. électricité et éclairage | 101 |
| b. AEP/Assainissement | 103 |
| c. La climatisation | 103 |
| V.1.2. Proposition de réhabilitation de l'éclairage | 105 |
| a. L'éclairage de musée..... | 105 |
| b. L'éclairage des armoires d'expositions | 105 |
| c. La mise en scène des chapiteaux | 105 |
| d. L'éclairage nocturne de musée | 106 |
| V.2 L'opération de réaménagement | 107 |
| V.2.1 Le réaménagement intérieur | 107 |
| V.2.2 Le réaménagement extérieur de musée | 110 |

| | |
|----------------------------|-----|
| Conclusion..... | 114 |
| CONCLUSION GENERALE | |
| Conclusion générale | 115 |

CHAPITRE I : ETAT DE L'ART

| | |
|--|----|
| Fig. I. 1 : Typologies de patrimoine. | 7 |
| Fig.I. 2 : Procédure de classement. | 11 |
| Fig.I. 3 : Logo de l'OGEBC | 12 |
| Fig.I. 4 :Logo ANSS..... | 12 |
| Fig.I. 5 :Localisation des parcs culturels Algériens..... | 13 |
| Fig.I. 6 : Délimitation du parc culturel de l'Atlas Saharien..... | 14 |
| Fig.I. 7 :la bibliothèque municipale d'Oran..... | 16 |
| Fig.I. 8 :Musée d'art urbaine et sociale de Suresnes | 16 |
| Fig.I. 9 :La mosquée -cathédrale de Cordoue..... | 17 |
| Fig.I. 10 :La démarche adaptée pour la restauration et la réhabilitation | 19 |
| Fig.I. 11 : Les différents type de parcours dans un musée..... | 20 |
| Fig.I. 12 :Types d'éclairage dans les musées..... | 21 |
| Fig.I. 13 :Plan de situation de musée de Moudjahid..... | 23 |
| Fig.I. 14 :Plan de masse de musée de Moudjahid..... | 23 |
| Fig.I. 15: Plan colonial montrant la réservation de terrain dela prison..... | 23 |
| Fig.I. 16 : Réaménagement des cellules de l'ancienne prison. | 24 |
| Fig.I. 17 :La nouvelle extension | 25 |
| Fig.I. 18 :Plan de RDC de musée de Moudjahid | 25 |
| Fig.I. 19 :Plan d'étage de musée de Moudjahid..... | 25 |
| Fig.I. 20 :Hall d'exposition de musée de Moudjahid..... | 26 |
| Fig.I. 21: Exemple de ce qui est exposé au musée | 26 |
| Fig.I. 22 :La façade principale de la prison civile de Laghouat à l'époque coloniale..... | 27 |
| Fig.I. 23 :Façade principale de musée de Moudjahid..... | 27 |
| Fig.I. 24 :Vue sur l'église de Figari..... | 29 |
| Fig.I. 25: Situation de l'église de Figari | 29 |
| Fig.I. 26: Plan de l'église de Figari | 29 |
| Fig.I. 27 :Importantes fissurations sur le clocheret joints entre pierres ouverts..... | 29 |
| Fig.I. 28 :Causes des désordres d'humidité..... | 29 |
| Fig.I. 29: Dégradation des enduits..... | 30 |
| Fig.I. 30 :Fissuration due à la dégradation de la maçonnerie. | 30 |
| Fig.I. 31 :Les sols en carreaux de ciment dégradant les marches et les parements enduits | 30 |
| Fig.I. 32 :Consolidation et restauration de clocher..... | 31 |
| Fig.I. 33 :Consolidation des structures assainissement | 32 |
| Fig.I. 34 :Travaux entamée à l'intérieur | 32 |
| Fig.I. 35 :Plan de masse de musée de Damas | 33 |
| Fig.I. 36 :Plan de RDC de Musée de Damas | 34 |
| Fig.I. 37 :Eclairage en Lampes fluorescente dans les salles..... | 35 |
| Fig.I. 38 :Eclairage des armoires. | 35 |

| | |
|---|----|
| Fig.I. 39 :Eclairage d'expositions avec les spots directionnels. | 35 |
| Fig.I. 40 :Utilisation de ventilateur et de radiateur. | 36 |

CHAPITRE II : ETUDE CONTEXTUELLE

| | |
|---|----|
| Fig.II 1 :Situation géographique de Laghouat | 38 |
| Fig.II 2 :Situation administrative | 38 |
| Fig.II 3 :Accessibilité de la ville de Laghouat. | 39 |
| Fig.II 4 :Topographie de la ville de Laghouat. | 40 |
| Fig.II 5 :Limites de la ville de Laghouat. | 40 |
| Fig.II 6 :Diagramme de température moyenne de Laghouat. | 41 |
| Fig.II 7 :Courbe de pluviométrie de la ville de Laghouat. | 41 |
| Fig.II 8 :Les ksours satellites de Laghouat | 42 |
| Fig.II 9 :Ksar de Laghouat en 1852 | 43 |
| Fig.II 10 :Plan cadastral de la ville de Laghouat 1867 | 45 |
| Fig.II 11 :Superposition des mutations françaises sur l'ancien tissu de Laghouat..... | 47 |
| Fig.II 12: Les anciennes portes de la ville de Laghouat..... | 48 |
| Fig.II 13 : Développement de la ville de Laghouat à la période post-coloniale. | 50 |
| Fig.II 14 :La préparation de fil pour le tissage. | 51 |
| Fig.II 15 :Métier à tisser. | 51 |
| Fig.II 16 :Localisation des biens culturels protégés de la ville de Laghouat | 53 |
| Fig.II 17 :Situation des équipements culturels..... | 55 |
| Fig.II 18:L'église Saint Hilarion..... | 56 |
| Fig.II 19 : L'intérieur de l'église Saint Hilarion. | 56 |
| Fig.II 20 :La synagogue de la ville de Laghouat | 56 |
| Fig.II 21 :Situation des équipements culturels..... | 57 |
| Fig.II 22 : Vue sur le musée oriental et l'avenue Marguerite | 58 |

CHAPITRE III : CAS D'ETUDE

| | |
|--|----|
| Fig.III 1:Localisation des 4 diocèses en Algérie. | 60 |
| Fig.III 2Etat des lieux des édifices de cultes non-musulman après l'indépendance | 61 |
| Fig.III 3: Bâtiments résultants de la reconversion..... | 61 |
| Fig.III 4: Situation de musée communal | 62 |
| Fig.III 5: Le décamètre | 63 |
| Fig.III 6 :Le mètre ruban | 63 |
| Fig.III 7 : L'équerre de menuisier..... | 63 |
| Fig.III 8 : Le niveau à bulle | 63 |
| Fig.III 9: Le mètre pliant | 63 |
| Fig.III 10: Planchette de papier..... | 63 |
| Fig.III 11 :Plan de masse de musée communal. | 63 |

| | |
|---|----|
| Fig.III 12 :Le relevée de plan | 64 |
| Fig.III 13 :Le relevée de forme concave..... | 65 |
| Fig.III 14 :Etat de lieu au moment de relevée. | 65 |
| Fig.III 15 :Le relevée de la colonne..... | 65 |
| Fig.III 16 :Le relevée de plan de la colonne..... | 65 |
| Fig.III 17 :Le relevée de détails de la colonne composée..... | 66 |
| Fig.III 18 :Plan de musée comunal..... | 67 |
| Fig.III 19 :Schéma représente le plan de toiture de musée communal..... | 67 |
| Fig.III 20 :Schéma représente la coupe A-A. | 68 |
| Fig.III 21 :Schéma représente la coupe B-B..... | 68 |
| Fig.III 22 : Schéma représente la façade principale..... | 69 |
| Fig.III 23 : Schéma représente la façade latérale..... | 69 |
| Fig.III 24 : l'ér lieu de culte chrétienactuellement mosquée d'El Khalifa. | 70 |
| Fig.III 25 :Inscription près de l'entrée de la mosquée..... | 70 |
| Fig.III 26 :Les différentes fonctions abritées par le monument..... | 70 |
| Fig.III 27 :La coupole centrale de l'ex église SaintHilarion..... | 75 |
| Fig.III 28 : Pendentif supportant la coupole. | 75 |
| Fig.III 29 :Les tours de l'ex église SaintHilarion | 75 |
| Fig.III 30 :Les escaliers hélicoïdales des tours..... | 75 |
| Fig.III 31 :Les cloches de la tour Ouest..... | 76 |
| Fig.III 32 :les portes des tours | 76 |
| Fig.III 33 :Détail des supports verticaux | 76 |
| Fig.III 34 :Détail de la colonnecomposée..... | 77 |
| Fig.III 35 : Détail de la colonne..... | 77 |
| Fig.III 36 :Détail des pilastres. | 77 |
| Fig.III 37 :Vue sur les pilastres..... | 77 |
| Fig.III 38 :Les arcs en plein cintre introduite dans l'ex-église. | 78 |
| Fig.III 39 :Modèle de claustra de côté Ouest..... | 78 |
| Fig.III 40 :Modèle de claustra de côté Est..... | 78 |
| Fig.III 41 :Ornement des tours par les muqarnas (stalactites). | 79 |
| Fig.III 42 :Typologies des chapiteaux de l'intérieur..... | 80 |
| Fig.III 43 :Typologies des chapiteaux de l'extérieur..... | 81 |
| Fig.III 44 :Plan de musée communal..... | 84 |
| Fig.III 45 :Les différentes pathologies affectants le musée communal. | 87 |
| Fig.III 46 :Les travaux proposés pour la restauration..... | 96 |
| Fig.III 47 :Schéma expliquant l'infiltration des eaux..... | 96 |
| Fig.III 48 :Pose de l'étanchéité..... | 96 |
| Fig.III 49 :Etalement de l'abside | 97 |
| Fig.III 50 :Traitement des fissures superficielles..... | 98 |
| Fig.III 51 :Traitement des fissures profondes..... | 98 |
| Fig.III 52 :La réfection des murs | 99 |

Liste des Figures

| | |
|---|-----|
| Fig.III 53 :L'enduit à trois couches | 100 |
| Fig.III 54 :Traitement de la végétation | 101 |
| Fig.III 55 :Ancienne goulottes enbois | 101 |
| Fig.III 56 :Ancien interrupteur..... | 101 |
| Fig.III 57 :Néon utilisé pour l'éclairage de musée. | 102 |
| Fig.III 58 :Spot incandescent pour l'éclairagede musée | 102 |
| Fig.III 59 :Spot réflecteur utilisée pour l'éclairage..... | 102 |
| Fig.III 60 :Plan d'assainissement et alimentation en eau potable | 103 |
| Fig.III 61 :Conduite de Gaz non adepte..... | 103 |
| Fig.III 62 :Plan de réseau de gaz | 104 |
| Fig.III 63 :Éclairage d'armoire d'exposition. | 105 |
| Fig.III 64 :LED sous armoire pour l'éclairage. | 105 |
| Fig.III 65 :Mise en scène des chapiteaux..... | 106 |
| Fig.III 66 :Éclairage nocturne de musée | 106 |
| Fig.III 67 :Vue sur le musé communal | 107 |
| Fig.III 68 :Position de l'exposition dans le musée..... | 109 |
| Fig.III 69 :Quelques expositions dans le musée | 109 |
| Fig.III 70 :Réaménagement de musée et parcours suivi par les visiteurs..... | 110 |
| Fig.III 71 :Vue sur la placette de musée | 110 |
| Fig.III 72 :Schéma de réaménagement de la placette. | 111 |
| Fig.III 73 :Plan de masse après le réaménagement en 2D | 112 |
| Fig.III 74 :Plan de masse restituer en 3D..... | 112 |
| Fig.III 75 :Types de stands | 112 |
| Fig.III 76 :Vue sur les stands | 113 |
| Fig.III 77 :Vue sur le réaménagement extérieur de musée | 113 |

LISTE DES TABLEAUX

CHAPITRE I : ETAT DE L'ART

Tableau.I 1 :Les institutions chargées de la sauvegarde de patrimoine..... 10
Tableau.I 2 :Positionnement des appareils pour un bon éclairage aux objets..... 22

CHAPITRE II : ETUDE CONTEXTUELLE

Tableau.II 1 :Les biens culturels protégés de la ville de Laghouat..... 52
Tableau.II 2 :Les bâtiments reconvertis à Laghouat..... 59

CHAPITRE III : CAS D'ETUDE

Tableau.III 1 :Les espaces de l'église Saint Hilarion 71
Tableau.III 2 :Les matériaux de construction de l'ex église Saint Hilarion..... 82
Tableau.III 3 :Modifications au niveau de la façade principale..... 85
Tableau.III 4 :Modifications au niveau des façades latérales 86
Tableau.III 5 :La Nouvelle vocation des espaces 86
Tableau.III 6 :Les pathologies affectant l'intérieurs de musée communal 88
Tableau.III 7 :Les pathologies qui affectent la façade Sud-Est 92
Tableau.III 8 :Les pathologies de la façade Sud-Ouest 93
Tableau.III 9 :Les pathologies qui affectent la façade Nord-Ouest. 94

Introduction Générale

Préambule :

Les monuments et les sites historiques représentent des lieux de mémoire et d'histoire d'une ville, possédant des valeurs de passé et de contemporanéité. La conservation de ces biens culturels en vue de leurs transmissions aux générations futures est l'une de nos devoirs impératifs.

L'Algérie dispose d'un riche patrimoine architectural culturel témoin du passage de nombreuses civilisations durant l'histoire tels que les phéniciens, romains, arabo-musulmans, les ottomans et les français. A l'instar des autres civilisations la colonisation marque son époque par l'édification de nombreux bâtiments exceptionnels, notamment les monuments de culte et les garnisons militaires. Parmi ces héritages, il y a ceux qui ont été convertis, ceux qui ont été exploités et en fin ceux qui ont été carrément délaissés, du fait de la négligence et le manque d'entretien.

À l'image des villes Algériennes, Laghouat a connu plusieurs mutations à l'époque coloniale, sur le plan urbain et architectural et précisément l'architecture religieuse représentée par la construction d'un monument de culte chrétien qui a été reconvertit mais peu exploité après l'indépendance.

Notre étude a pour objet de revaloriser ce monument, en faisant plusieurs opérations de mise en valeur à savoir :la restauration, la réhabilitation.

1. Motivation du choix d'étude :

Notre travail se porte sur le musée communal de Lagouat (Ex-église Saint Hilarion), le choix de cette étude est motivé par plusieurs aspects, parmi lesquels :

- ✓ Le thème a été proposée par mon encadreur.
- ✓ Le musée communal est un monument qui se trouve au noyau central de l'ancienne ville, dans un axe important qui était jadis un axe structurant, mais il souffre d'un état de dégradation très avancé suite à un délaissement en premier lieu, et il est peu fréquenté par les visiteurs en deuxième lieu, donc de ma part, je participe à le revaloriser car c'est un héritage précieux qui n'aurait jamais existé dans la ville.

2. Problématiques :

2.1. Problématiques générales :

Les monuments religieux de culte non musulman se sont retrouvés abandonnés et délaissés après l'indépendance, on a hérité un patrimoine qui a perdu son rôle socioculturel initial et pour l'exploiter, plusieurs opérations de transformation et de reconversion ont été effectuées. Face à cette situation on pose les questions suivantes, formulons ainsi notre problématique générale de notre mémoire :

- **Pour la reconversion d'un monument, quel paramètre doit-on vérifier pour qu'il s'adapte à sa nouvelle fonction ?**
- **Pourquoi ces édifices, généralement revêtent d'une grande valeur patrimoniale, ne profitent d'aucune opération de mise en valeur, malgré le degré de dégradation qu'ils en souffrent ?**

2.2. Problématiques spécifiques :

Notre étude se concentre sur l'Ex église **Saint -Hilarion** à la ville de Laghouat qui est devenue après plusieurs opérations de reconversions et de réappropriations à travers le temps, un musée communal pour la ville de Laghouat.

***Est-ce que l'activité du musée communal se conforme avec son activité initiale (église) ?**

***Quelles sont les opérations à entreprendre pour revaloriser ce monument qui souffre d'un délaissement total ?**

3. Hypothèses :

Pour répondre aux problématiques posées, nous avons formulé les hypothèses suivantes :

- La vérification de la compatibilité entre l'ancienne fonction de l'édifice, et la nouvelle fonction.
- La revalorisation de musée communal suppose des opérations de différentes natures :
 - 1-Restauration : Par le traitement des pathologies et anomalies.
 - 2-Réhabilitation : des CES pour l'amélioration de confort des usagers, et le réaménagement intérieur et extérieur de musée communal

4. Objectifs :

- ✓ Contribuer à la conservation de musée communal, afin d'assurer sa présence actuelle puis sa transmission future.
- ✓ Établir un document pour qu'il soit partagé dans le but de faire connaître le monument, et qui sert comme une base de données pour des interventions futures sur le monument.
- ✓ Proposer le monument au classement grâce à son intérêt historique et architectural.

5. Méthodologie de recherche :

Ce travail est basé sur une méthode qui s'appuie sur deux volets :

a. Cadre théorique :

-Faire une recherche bibliographique sur le thème à travers la consultation de : ouvrages, articles et mémoires.

- Collecte des différentes données sur le monument : plans, données historiques...

-La programmation de visites auprès des directions qui ont une relation avec notre travail (la direction de la culture, la direction des affaires religieuses et l'agence national du cadastre).

-Etude des exemples qui traitent des cas similaires à notre projet pour avoir une idée puis intervenir sur le monument.

b. Cadre pratique :

-Effectuer des visites de travail avec l'encadreur et le responsable de musée pour comprendre la logique d'organisation de l'édifice. (L'observation visuelle, faire mentionner quelques remarques et l'élaboration d'un dossier photographique.)

-Etablir le relevé et actualisation du plan (planimétrique et altimétrique).

-Elaborer un diagnostic : trouver les pathologies affectant le monument.

-Proposer des interventions pour la mise en valeur, tels que : la restauration, la réhabilitation et le réaménagement.

6. Structure de mémoire :

Notre travail est composé d'une introduction générale, trois chapitres et une conclusion générale.

Introduction générale : Comporte un préambule qui exergue un aperçu sur l'importance des monuments et l'état de patrimoine architectural colonial en Algérie généralement et à Laghouat spécifiquement suivie par la justification de choix de thème, la formulation des problématiques générales et spécifiques, les hypothèses proposées, les objectifs à atteindre, ainsi que la méthodologie adoptée dans la recherche.

-Chapitre I : Ce chapitre est consacré pour l'état de l'art à travers lequel il sera définie la notion du patrimoine, les différentes interventions sur un patrimoine bâti et traité les définitions et les concepts qui ont une relation avec notre recherche. Dans un second temps, nous allons faire l'analyse des exemples puis former une synthèse pour chaque exemple.

-Chapitre II : Il a pour objet de faire une analyse contextuelle qui vise à présenter la ville de Laghouat en faisant une recherche historique et mettre en lumière le patrimoine culturel mobilier et immobilier de la ville.

-Chapitre III : La présentation et l'analyse de notre cas d'étude, où il sera exposé l'élaboration de relevée, le constat de l'état technique de musée communal pour identifier les différentes anomalies et pathologies et selon les résultats de diagnostic obtenues, il sera déterminé la nature de différentes interventions à entamer.

-Conclusion générale : Elle synthétise les résultats obtenus durant les différentes étapes de cette étude et proposer des recommandations.

Chapitre I :
Etat de L'art

Introduction :

La première partie de ce chapitre, s'intéresse à la définition de la notion de patrimoine, avec l'identification de ces types, ainsi que les différents organismes et les différentes lois destinées à sa protection et sa mise en valeur. Nous verrons également dans cette partie les modes d'intervention sur le patrimoine bâti. Quant à la deuxième partie, il s'agit alors d'une mise en lumière sur le musée, sa définition, le but de sa création, ses typologies, ainsi qu'autres concepts qui ont rapport avec le musée. Puis une étude de trois exemples, afin d'avoir une idée pour pouvoir intervenir d'une manière correcte.

I. Patrimoine notion et définitions :

I.1 Définition de la notion du patrimoine :

- **Le Patrimoine en littérature :**

Le mot patrimoine est issu du latin patrimonium, c'est-à-dire, l'héritage, le bien de famille transmis par le père (pater) et la mère. Le sens du mot patrimoine a au fil du temps été élargi au bien collectif, de la communauté, de la nation, et même du monde. Aujourd'hui, après de nouveaux enrichissements, certains très récents, le patrimoine peut être considéré comme l'ensemble de tous les biens, naturels ou créés par l'homme, matériels ou immatériels, sans limite de temps ni de lieu, qu'ils soient simplement hérités des ascendants et ancêtres des générations antérieures ou réunis et conservés pour être transmis aux descendants des générations futures¹.

- **Définition du patrimoine selon l'UNESCO :**

Le patrimoine est l'héritage du passé dont nous profitons aujourd'hui et que nous transmettons aux générations à venir.²

I.2 Typologies de patrimoine :

Le patrimoine est un ensemble multiple et complexe et par souci de clarté on a élaboré cet organigramme :

¹ http://www.flash-ton-patrimoine.fr/Telechargements/notice_hist-patrimoine.pdf

² <http://capsurlepatrimoine.ca/index.php?page=quelques-definitions-officielles> Consulté le 28/05/2021.

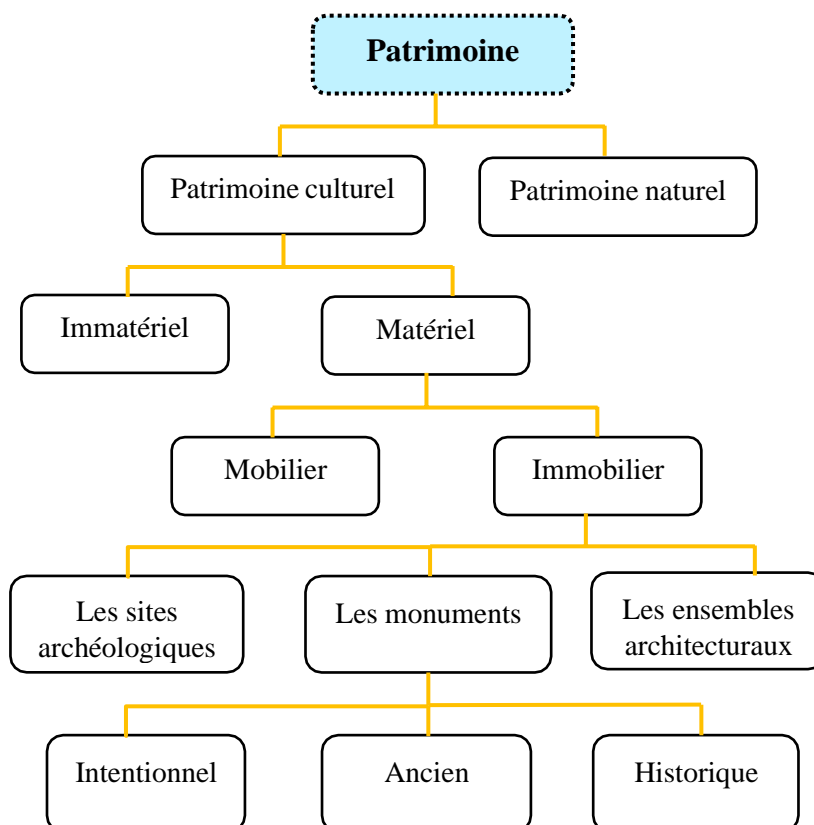

Fig. I. 1: Typologies de patrimoine. Source : Auteur

a. Le patrimoine naturel :

Le patrimoine naturel est constitué par les formations physiques, biologiques et hydrographiques. Il peut contenir également des aires naturelles (marais, forêts anciennes, etc.), qu'elles soient protégées ou non, c'est pour leur rareté, leur valeur écologique ou leurs qualités paysagères que les milieux naturels sont reconnus comme des éléments patrimoniaux à protéger.³

b. Le patrimoine culturel :

b.1 Le patrimoine culturel immatériel :

« Les biens culturels immatériels se définissent comme une somme de connaissances, de représentations sociales, de savoirs, de savoir-faire, de compétences, de techniques, fondés sur la tradition dans différents domaines du patrimoine culturel représentant les véritables significations de rattachement à l'identité culturelle détenus par une personne ou un groupe de personnes ».⁴

³ Benseddik-Souki-Habiba, « La valorisation des monuments historiques en Algérie, cas de palais de l'Agha à Ferdjioua », juin 2012/ P.24

⁴ Article 67 de la loi 98-04.

b.2 Le patrimoine culturel mobilier :

Correspond à l'ensemble des biens mobiliers possédés par une personne physique ou morale⁵ : meubles précieux, monnaies, instruments de musiques, armes, manuscrits, etc...comme il peut être des produits d'exploration des recherches archéologiques, ou des biens culturels liées à l'histoire d'une région.

b.3 Le patrimoine culturel immobilier :

Les biens immobiliers sont les biens immeubles fixes, les bâtiments de différents usages qui témoignent des activités spécifiques ou tout simplement un style architectural spécifique.⁶

L'expression « **patrimoine culturel immobilier** » est considérée comme comprenant les biens immobiliers suivants⁷ :

-Les ensembles architecturaux : Tout groupements homogènes de constructions urbaines ou rurales remarquables par leur intérêt historique, archéologique, artistique, scientifique, social ou technique.

-Les sites archéologiques : Sont des œuvres abandonnés combinées de l'homme et de la nature, partiellement construites, remarquables par leur intérêt historique, archéologique, artistique, scientifique, social ou technique

-Les monuments : On entend par monuments toutes réalisations particulièrement remarquables en raison de leur intérêt historique, archéologique, artistique, scientifique, social ou technique, y compris les installations ou les éléments décoratifs faisant partie intégrante de ces réalisations.

L'historien autrichien de l'art **Alois Riegl** a développé l'idée d'une « généralisation croissante du concept de monument » définie selon trois catégories :⁸

- ✓ Les monuments intentionnels portant une valeur commémorative,
- ✓ Les monuments anciens définis par la longue durée.
- ✓ Les monuments historiques qui renvoient à une période particulière de l'histoire et dont la sélection est fixée d'après des critères préalablement établis.

Considéré monument historique « toute création architecturale, isolée ou groupée, qui porte témoignage d'une civilisation particulière, d'une évolution significative ou d'un événement historique ».

⁵ <https://www.l-expert-comptable.com/c/patrimoine-mobilier> Consulté le 28/05/2021.

⁶ le Guide de valorisation du patrimoine rural en France, édité par le ministère de l'Agriculture et de la Pêche, juillet 2001/P.8.

⁷ Convention pour la sauvegarde du patrimoine architectural de l'Europe, Grenade, Octobre 1985, Article 1/P.2

⁸ Benseddik-Souki-Habiba, «La valorisation des monuments historiques en Algérie, cas de palais de l'Agha à Ferdjioua », Juin 2012/ P.29

I.3 Les valeurs d'un monument :

Selon Alois Riegl les valeurs d'un monument sont 2 grandes catégories :

a. Valeurs du passé (valeurs de remémoration) :

Basée sur la capacité d'un monument à évoquer, à informer ou à rappeler. Elles comprennent trois valeurs distinctes valeur historique, valeur d'ancienneté et valeur de remémoration intentionnelle.⁹

b. Valeurs de contemporanéité (valeurs d'actualité) :

Elles comprennent : la valeur d'usage qui doit permettre à l'édifice d'être encore utilisé de manière sécurisée, et la valeur d'art qui doit conférer un aspect non dégradé au monument.¹⁰

I.4 Réglementation de la protection du patrimoine :

On peut citer ci-dessous des réglementations au niveau : international et national qui gèrent le patrimoine.

A. La réglementation internationale :

Au niveau international il y'a les chartes et les organismes :

A.1 Les chartes :¹¹

Une charte est l'ensemble des règles et principes fondamentaux d'une institution officielle. Ce sont des actes juridiques.

- **Chartes d'Athènes (1931)** : Pour la restauration des monument historique, adoptée lors du premier congrès international des architectes et techniciens des monuments historiques.
- **La charte de Venise (1964)** : Charte internationale sur la conservation et la restauration des monuments et des sites dite charte de Venise. Est un traité qui fournit un cadre international pour la préservation et la restauration des bâtiments anciens. Elle a été approuvée par le Iie congrès international des architectes et des techniciens des monuments historique réuni à Venise du 25 au 31 mai 1964.
- **La charte de Washington (1987)** : Elle concerne plus précisément les grandes ou les petites villes et les centres ou quartiers historiques avec leur environnement naturel ou bâti.

⁹ Alois Riegl, « Le culte moderne des monuments », Socio-anthropologie [En ligne], 9 | 2001, mis en ligne le 15 janvier 2003, Consulté le 27 /05/2021



¹⁰ https://issuu.com/delphmagnan/docs/patrimonialisation_de_la_ville_europ_enne_-_m_moir/s/10807471 Consulté le 28/05/2021

¹¹ Bellaouar Nadia « Etude monographique de l'église Saint Joseph à El Golea wilaya de Ghardaia »2020/P.18

- **La charte de Vienne (2005)** : Afin de gérer les paysages urbains historiques, le centre de patrimoine mondiale de l'Unesco et la ville de Vienne organiser une conférence internationale qui a eu lieu dans la ville de Vienne du 12 au 14 mai 2005.

A.2 Les organismes : Le tableau suivant montre quelques institutions chargées de la sauvegarde de patrimoine au niveau international :

Tableau.I.1: Les institutions chargées de la sauvegarde de patrimoine. **Source** : Auteur

| Organisations | Dénomination | Logo | Mission | Date de création |
|--|---|---|--|-------------------------------|
| <u>UNESCO</u> | Organisation des Nations Unies pour l'Éducation la Science et la Culture |  | Promouvoir le maintien de la paix dans le monde par l'éducation, la science et la culture. ¹² | Crée le 16/11/1945 à Londres |
| <u>ICOMOS</u> Non gouvernementale | Conseil International des Monuments et des Sites |  | Promouvoir la conservation, la protection, l'utilisation et la mise en valeur des monuments, des ensembles bâtis et des sites. ¹³ | Crée en 1965 à Pologne |
| <u>ICCROM</u> Inter-gouvernementale | Centre International des études pour la conservation et la restauration des biens culturels |  | Fournir un avis autorisé sur la conservation des sites inscrits ainsi que sur la formation aux techniques de restauration. ¹⁴ | Création par l'UNESCO en 1956 |

B. La réglementation nationale :

B.1 Le cadre juridique en Algérie :

Il existe de nombreux textes juridiques qui donnent un statut au patrimoine, quant à la loi 98-04, elle affirme la protection du patrimoine :

-La loi **98-04 du 15 juin 1998** relative à la protection du patrimoine culturel dans ses dispositions relatives aux territoires archéologiques et historique.

¹² https://unesdoc.unesco.org/ark:/48223/pf0000217786_fre Consulté le 29/01/2021

¹³ <https://www.icomos.org/fr/a-propos-de-licomos/mission-et-vision/licomos-en-bref-2?showall=1> Consulté le 29/01/2021

¹⁴ <https://whc.unesco.org/fr/organisationsconsultatives/> Consulté le 29/01/2021

Cette loi remplace et abroge toutes les dispositions de l'ancienne « **ordonnance 67-281** du **20 décembre 1967** » relative aux fouilles archéologiques et à la protection des sites et monuments historique et naturels. Elle a permis d'ancrer pour la première fois le patrimoine culturel dans ses dimensions matérielles et immatérielles, à la réalité territoriale et historique de notre pays.¹⁵

• **Classement :**

Le classement, défini par l'article 22 de la loi 98-04, est une mesure de protection qui une fois appliquée à un immeuble (site ou monument) entraîne un nombre de prescriptions et de servitudes dont la finalité est la protection du monument contre toute dégradation volontaire ou involontaire¹⁶.

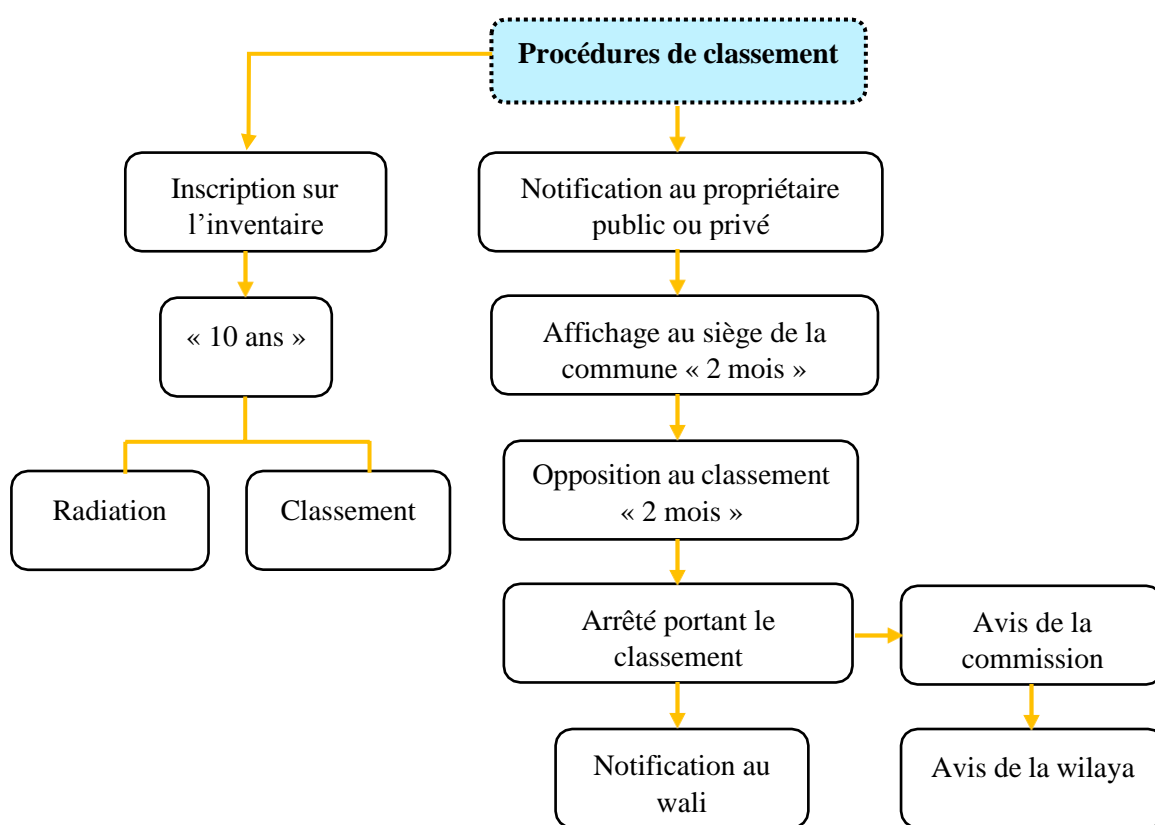

Fig. I. 2 : Procédure de classement. **Source :** Auteur selon la loi 98-04

¹⁵ Loi 98-04 du 20 Safar 1419 correspondant au 15 Juin 1998 relative à la protection du patrimoine culturel.

¹⁶ Revue maghrébine de documentation et d'information, n°29, 2020, Le patrimoine bâti en Algérie : un document de pierre oublié/P.39-40

B.2 Les organismes :

- **L'OGEBC : Office National de Gestion et d'Exploitation des Biens Culturels.**

Le siège de l'OGEBC est à Alger, au pied de la Casbah. La direction générale occupe Dar Aziza ; l'un des palais de la Médina d'Alger.¹⁷

Les missions de l'OGEBC sont nombreuses, parmi elles, l'Office assure :

- La prise de mesure pour la protection des musées.
- La protection et l'entretien des sites archéologiques.
- La rénovation et la sauvegarde des monuments.



OGEBC
الدوان الوطني لتسيير وإستغلال
الممتلكات الثقافية المحمية
Office national de gestion et d'exploitation
des biens culturels protégés

Fig. I. 3 : Logo de l'OGEBC.
Source : <http://www.ogebc.dz/index.php/ar/> Consulté le 29/01/2021

- **ANSS : l'Agence Nationale des Secteurs Sauvegardés.**

Veille à la préservation du caractère patrimonial du secteur sauvegardé, et à la mise en œuvre du plan permanent de sauvegarde et de mise en valeur des secteurs sauvegardés (PPSMVSS).¹⁸



Fig. I. 4: Logo ANSS.
Source : <https://anss.dz/ar/> Consulté le 20/01/2021

- **Les parcs culturels Algériens :**

L'Algérie compte un réseau de cinq espaces protégés classés en parcs culturels (PC), qui couvre une superficie de 1042557 km². Ce réseau est actuellement constitué de cinq parcs culturels : le PC du Tassili N'Ajjer, le PC de l'Ahaggar et les trois nouveaux parcs culturels, à savoir le PC de l'Atlas Saharien, le PC de Tindouf et le PC de Touat- Gourara-Tidikelt. Leur création s'insère dans une perspective qui conçoit le Sahara Central comme un territoire unique et l'un des principaux sites mondiaux pour la conservation de l'aire biotique du désert,¹⁹ et au service de la conservation de patrimoine et du développement des territoires.

¹⁷ <http://www.ogebc.dz/index.php/ar/> Consulté le 29/01/2021

¹⁸ <https://www.lesoirdalgerie.com/culture/anss-27-secteurs-sauvegardes-au-niveau-national-61212> Consulté le 28/05/2021

¹⁹ <http://www.pcca.dz/index.php/2-non-categorise/60-projet-parcs-culturels-algeriens-pcca> Consulté le 26/05/2021

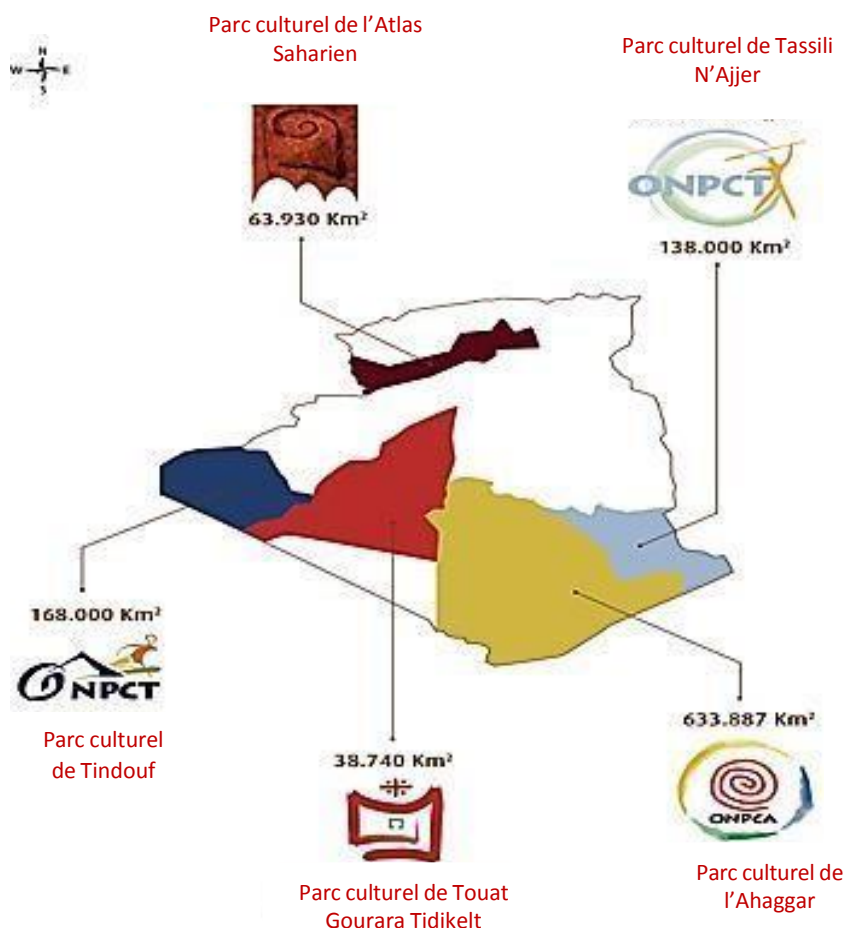

Fig. I. 5 : Localisation des parcs culturels Algériens.

Source : <https://www.founoune.com/index.php/le-projet-des-parcs-culturels-algeriens-ppca/> Consulté le 26/05/2021

- **ONPCAS : Office National de Parc Culturel de l'Atlas Saharien**

Le parc culturel de l'Atlas Saharien est officiellement né le 1er juin 2008 à la publication du décret exécutif N° 08-157 portant sa création et sa délimitation.

Le parc culturel de l'Atlas Saharien s'étire d'Ouest en Est sur toute la partie occidentale de l'Atlas saharien, comprise entre le Chotte El Hodna (à l'est), et la frontière algéro-marocaine (à l'ouest). Il englobe 105 communes réparties sur les wilayas de M'sila, Biskra, Djelfa, Laghouat, El Bayadh et Nâama. Avec sa superficie de 63930 Km².²⁰

²⁰ <http://cnra.dz/atlas/parc-national-culturel-de-latlas-saharien/> Consulté le 26/05/2021.



Fig. I. 6 : Délimitation du parc culturel de l'Atlas Saharien. **Source :** <http://cnra.dz/atlas/parc-national-culturel-de-latlas-saharien/> Consulté 26/05/2021

Les missions de l'ONPCAS :

- ✓ L'inventaire du patrimoine culturel et naturel du parc.
- ✓ La protection et la valorisation du patrimoine naturel, culturel matériel et immatériel situé sur l'ensemble des limites de parc.
- ✓ La participation aux manifestations scientifiques et culturelles nationales et internationales visant à valoriser le patrimoine culturel et naturel de la population.²¹

I.5 Les modes d'intervention sur le patrimoine bâti :

Inscrit dans le concept de la **conservation** et la **sauvegarde**, plusieurs techniques opérationnelles pour la prise en charge du patrimoine ont été abordées et élaborées par des chercheurs et professionnels en la matière. Rénover, reconstruire ; restituer, reconvertir, restaurer, réhabiliter : derrière les mots se cachent des objectifs et des usages différents.

I.5.1 La conservation : C'est veiller, essentiellement par des mesures préventives, à ce que le patrimoine ne se dégrade pas. En distingue deux types de conservation²²:

- La conservation préventive : Elle est généralement indirecte, c'est-à-dire que les mesures et les actions préventives sont réalisées sur l'environnement immédiat du bien.
- La conservation curative : Actions entreprises directement sur un bien pour arrêter une détérioration et/ou limiter une dégradation²³.

²¹ Extrait d'une brochure réalisé par de l'ONPCAS de la ville de Laghouat.

²² Tezekratt Saloua « Valorisation du patrimoine architectural et urbain des 19ème et 20ème siècles en Algérie, réhabilitation de palais consulaire d'Alger », Juin 2019/ P.21

²³ Glossaire de termes relatifs aux interventions sur les monuments historiques/P.7

I.5.2 La sauvegarde : La sauvegarde des ensembles historiques et des villes comprend les procédures nécessaires à leur protection, conservation, mise en valeur et à leur gestion, ainsi qu'à leurs développement cohérent et adaptation harmonieuse à la vie contemporaine.²⁴

I.5.3 La rénovation : C'est remettre à neuf un bâtiment ou un objet jugé vétuste. La rénovation peut aller jusqu'à la destruction complète de l'objet et sa reconstruction, sans souci de restauration. Cette solution est presque toujours la moins coûteuse, mais souvent est irrespectueuse de l'histoire et des techniques du bâti ancien.²⁵

I.5.4 La reconstruction : Construction d'un édifice ou d'un ensemble d'édifices en totalité ou en partie, dans le respect ou non de la forme initiale, après qu'ils aient été détruits ou fortement endommagés. Une reconstruction peut inclure des opérations de reconstitution.²⁶

I.5.5 La restitution : Consiste à représenter un objet, un édifice ou un ensemble dans son état initial supposé, en fonction de critères de plus grande probabilité, par déduction à partir des éléments conservés ou en comparaison avec des œuvres similaires ou appartenant à un même ensemble.²⁷

I.5.6 La reconversion : Etant donnée que notre cas d'étude a connu une reconversion, on va se détailler sur cette opération.

C'est un changement d'affectation à un bâtiment. La reconversion garantit la survie de l'ancien, le mot « ancien » ne se limite pas uniquement aux monuments historiques. Il inclut aussi les bâtiments produits récemment présentant des potentialités et des caractéristiques architecturales intéressantes qui doivent être préservées.²⁸

a. Les principes de reconversion :²⁹ La reconversion ne se pratique pas d'une manière aléatoire. Elle est bien structurée par certaines données que l'architecte doit suivre dans sa conception :

✓ Etudier la compatibilité entre le monument et sa nouvelle fonction.

✓ Respecter l'identité de monument par :

* La protection de monument contre le changement de sa forme ou sa valeur artistique et historique.

* La protection de l'image visuelle de monument, en protégeant :

²⁴ Les principes de la charte pour la sauvegarde et la gestion des villes et ensembles urbains historiques Adoptées par la 17eme Assemblée générale de l'ICOMOS, Paris 2011/P.3

²⁵ Le Guide de valorisation du patrimoine rural en France, édité par le ministère de l'Agriculture et de la Pêche, Juillet 2001/P.14

²⁶ Glossaire de termes relatifs aux interventions sur les monuments historiques/P.8

²⁷ Glossaire de termes relatifs aux interventions sur les monuments historiques/ P.10

²⁸ Ons Sakji, Patrimoine et reconversion, Ecole Nationale d'Architecture et d'Urbanisme de Tunis (ENAU)/P.2

²⁹ Azzouz Wafa « Revalorisation de patrimoine coloniale cas d'étude : La caravansérai de Sidi Makhlouf opération de réhabilitation et de reconversion », Janvier 2018/P.28

- **L'aspect architectural** : Respecter le style architectural, les matériaux de constructions, les couleurs et la texture pour assurer l'homogénéité entre le monument et son environnement immédiat.
- **L'aspect urbanistique** : Certifier l'intégration du monument dans son milieu urbain et naturel.

b. Les opérations éventuelles de reconversion :

Selon notre consultation à des exemples de monument qui ont subis à l'opération de la reconversion, on a déduit que celle-ci comporte de différentes formes comme :

- Le changement total de l'affectation de l'édifice.
- La reconversion avec extension de l'édifice.
- La reconversion de l'édifice en deux fonctions.

- **Le changement total de l'affectation de l'édifice :**

Cas de la bibliothèque d'Oran : La cathédrale de « Sacré Cœur » depuis 1913 pour les cultes chrétiens conçu par l'architecte Albert Ballu reconvertie en bibliothèque régionale en 1984 puis en bibliothèque municipale en 1996.³⁰



Fig. I. 7 : la bibliothèque municipale d'Oran
Source :<https://algerian530.skyrock.com/746446005-Bibliotheque-d-Oran.html> Consulté le 28/05/2021

- **Reconversion avec extension de l'édifice :**

Cas de l'ancienne gare ferroviaire de Suresnes

en France : La gare est mise en service en 1889 et fermée en 1993. Elle est transformée en station de tramway et rouverte, comme la ligne, en 1997. Son bâtiment voyageur est réaffecté en musée d'histoire urbaine et sociale de la ville, affublé d'une nouvelle façade se déployant tel un ruban.³¹



Fig.I. 8 : Musée d'art urbaine et sociale de Suresnes
Source :<http://encoreheureux.org/projets/mus/?lang=en>
Consulté le 28/05/2021

³⁰ Extrait d'une fiche technique au niveau de la bibliothèque municipale d'Oran.

³¹<http://www.patrimoine-environnement.fr/suresnes-la-reconversion-dun-monument-du-patrimoine-urbain/> consulté le 06/02/2021.

- **Reconversion en deux fonctions :**

Cas de la mosquée de Cordoue en Espagne :

C'est un monument majeur de l'art Omeyyades de Cordoue dans son expression la plus accomplie, et le témoin de la présence musulmane en Espagne du VIII^e au XV^e siècle. Reconvertie en église au XIII^e siècle après la Reconquista par le roi Castille. Elle est depuis lors la cathédrale du diocèse espagnol de Cordoue.³²



Fig. I. 9 : La mosquée -cathédrale de Cordoue

Source : https://fr.wikipedia.org/wiki/Mosqu%C3%A9e-cath%C3%A9drale_de_Cordoue Consulté le 06/02/2021

La partie où se trouve la mosquée de Cordoue n'est plus un lieu de culte, mais un musée mettant en exposition la culture musulmane.

I.5.7 La restauration : La restauration est une opération qui doit garder un caractère exceptionnel. Elle vise à conserver et de révéler les valeurs esthétiques et historiques du monument. Elle se fonde sur le respect de la substance ancienne et de documents authentiques.³³

a. Les principes de la restauration :³⁴

a.1 Intervention minimale : L'intervention doit être minimale, pour ne pas mettre l'œuvre en risque de perdre son authenticité. Selon la charte de Zimbabwe : « *On choisira toujours de réparer plutôt que de remplacer les parties détériorées des structures anciennes* ».

a.2 Compatibilité physico-chimique : Par l'utilisation de matériaux adaptables avec les matériaux d'origine, en analysant par des essais et des examens préliminaires les caractéristiques physiques et chimiques des matériaux. Selon la charte de Zimbabwe : « *Tous les matériaux utilisés pour les travaux de restauration, particulièrement les nouveaux matériaux, doivent être testés de manière approfondie ... afin d'éviter les effets secondaires non souhaitables* ».

a.3 Réversibilité : La possibilité de revenir en arrière en cas où il y a de nouveaux documents ou de nouvelles solutions introduites.

³²<https://www.geo.fr/voyage/espagne-la-mezquita-de-cordoue-monument-majeur-de-l-architecture-islamique-160891> le 28/05/2021.

³³ ICOMOS, charte internationale sur la conservation et la restauration des monuments et des sites (Venise 1964), article 9

³⁴ Kouri Yamina, Fondement théorique et technique pour la restauration du fort de Santa Cruz, 2013/2014/P.27-31

I.5.8 La réhabilitation : C'est une intervention menée sur un bien culturel (patrimoine architectural et urbain), en vue de le doter de commodités modernes, en prenant le soin d'éviter l'altération de ses valeurs authentiques. Elle a pour but d'améliorer les conditions de vie des usagers comme le confort thermique et acoustique et bien sur les conditions d'hygiène, et l'exigence de conserver les valeurs architecturales et urbaines inscrites dans la typologie du bâti et des tissus³⁵.

a. Types de réhabilitation : Il existe quatre niveaux de réhabilitation :³⁶

- ✓ **La réhabilitation légère :** Ce type ne demande pas des interventions approfondies vu le bon état du bâti, les travaux de réhabilitation ici sont superficiels, ils sont limités à l'équipement, le coté décoratif et esthétique.
- ✓ **La réhabilitation moyenne :** Cette réhabilitation est plus approfondie que la précédente, elle consiste à terminer les travaux par la peinture et la réfection d'électricité, ce type reste encore superficiel.
- ✓ **La réhabilitation lourde :** Les travaux ici consistent à la réorganisation des pièces, la réparation des toitures, il s'agit des interventions approfondies qui touchent une grande partie de l'édifice même sa structure.
- ✓ **La réhabilitation exceptionnelle :** Ce type est destiné aux édifices qui souffrent d'une dégradation qui touchent profondément ses éléments constructifs.

Le choix du type de réhabilitation se fera en fonction de l'état de conservation du bâti, établi lors d'une étape de diagnostic.

I.5 La démarche adaptée pour les opérations de la restauration et la réhabilitation : Les opérations de la restauration et la réhabilitation de patrimoine passent par 4 phases essentielles :

- a. La connaissance du bâti :** Elle est nécessaire pour connaître la situation sécuritaire de l'espace d'intervention, le nettoyage de milieu est aussi nécessaire, il contribue à éclairer l'aperçu du bâti et le rendre plus précis.
- b. Le pré-diagnostic :** Cette phase commence dès que la première visite est faite, des différents documents (graphiques, écrits) sont réunis lors de cette étape, cette dernière permet aux intervenants de savoir la situation juridique de propriétaires. A travers la visite on arrive à identifier le style architectural, ses principes et ses caractéristiques, les techniques utilisées dans le bâtiment, et aussi à comprendre le système constructif.

³⁵Soukane Samira « Préservation du patrimoine colonial (habitat) du 19^{ème}20^{ème} siècle : Présentation d'un guide technique de réhabilitation » Mai 2010/P.10

³⁶ Brik Bouthaina, Smaali Amira « La réhabilitation des ksour de la vieille ville de nigrine, cas d'études : (types de maisons ksouriennes) » mémoires de master université Larbi Tébessi –Tébessa ,2016/P.18

Le pré-diagnostic sert également à détecter les causes de dégradation, l'état de dégradation et la pathologie affectant ce bâti.³⁷

- c. **Le diagnostic** : il s'agit d'analyser, de manière approfondie, l'ensemble des informations collectées, de tirer les conclusions sur le bilan sanitaire de l'édifice et, enfin, de formuler les recommandations relatives aux actions à mener en vue du traitement des problèmes identifiés.³⁸
- d. **La mise en valeur** : Selon l'état de dégradation de monument et son besoin en confort on propose et précise l'opération à intervenir dans l'objectif de sa préservation.
- Si le monument est affecté par des cas pathologiques on entame l'opération de restauration.
 - Si le monument a besoin du confort pour qu'il l'offrira aux usagers on réhabilite les CES d'une façon convenante au monument.

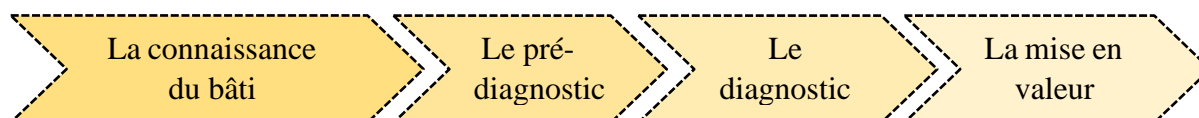

Fig. I. 10 : La démarche adaptée pour la restauration et la réhabilitation. Source : Auteur

II. Définition et concepts sur les musées :

II.1 Définition de musée selon le journal officiel de la république Algérienne :³⁹

Il est considéré comme musée, toute institution permanente disposant de collections et/ou des objets constitutifs de collection, dont la conservation et la représentation revêtent un intérêt public et qui sont organisés et présentés en vue de la connaissance, de l'éducation, de la culture et du divertissement.

II.2 Les objectifs de crée un musée : Les musées sont chargés des missions suivantes :

***Exposer** : c'est mettre sous les yeux des visiteurs, toutes les œuvres d'art qui attirent leur attention.

***Conserver** : Conserver tous types d'objets et autres « traces » et « empreintes » que l'homme ou, même, la nature nous a légués (mettre à l'abri cette mémoire).

***Communiquer** : Le musée permet aux visiteurs la communication avec le passé à travers les objets.

***Eduquer** : A pour but de donner une idée sur le patrimoine d'un pays par l'organisation de conférences.

³⁷ Casanovas.E. Fiori.G ; Nourissier Méthode RehabiMed, Architecture Traditionnelle Méditerranéenne, Réhabilitation Ville et Territoire, II. Réhabilitation Bâtiments,2007/P.23

³⁸ Guide de Référence : Pathologies des bâtiments traditionnels dans le contexte Spécifique des médinas marocaines/P.28-30

³⁹ Journal Officiel de la République Algérienne, N°56, le16 Octobre 2011.

***Protéger** : La protection de patrimoine culturel et l'intégrer à la vie actuelle pour sauvegarder l'histoire d'une nation.

II.2 Classification des musées :

- **Musée public national** : Est un établissement public à caractère administratif, doté de la personnalité morale et de l'autonomie financière.
- **Musée public relevant des collectivités locales** : Un musée qui regroupe (englobe) plusieurs départements qui ont chacun un thème différent.
- **Musée privé** : Est une institution permanente à but non lucratif créée par des personnes morales de droit privé et dont l'objet et d'intérêt socioculturel.

II.4 Le Parcours dans les musées :

Le parcours est le cheminement suivi par les gens pour visiter l'exposition, il se détermine par la façon de position des objets/collections.

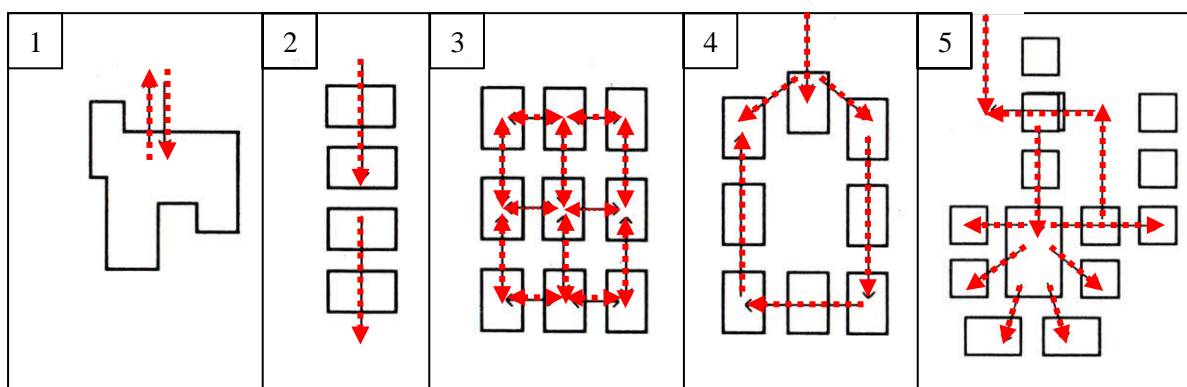

Fig. I. 11: Les différents type de parcours dans un musée. **Source** : Neufert 10^{ème} Edition

- **Plan ouvert** : L'espace d'exposition est vaste et autonome sur le plan visuel, donc la circulation est libre.
- **Parcours linéaires** : Distribution spatiale linéaire, parcours définis, orientation claire.
- **Parcours en labyrinthe** : Le parcours et la direction sont variables.
- **Parcours en boucle** : Distribution spatiale chaînée, semblable au parcours linéaire (aller vers une exposition à travers le passage par la précédente en forme de boucle).
- **Parcours complexe** : Organisation complexe de la collection (combinaison de tous les types de parcours précédents).⁴⁰

⁴⁰ Jean Charles du Bellay, Neufert les éléments des projets de construction, Dunod, Paris, 10^{ème}-Edition Française/P253.

II.5 L'éclairage dans les musées :

Les musées sont des équipements caractérisés par le besoin de deux types d'éclairage : l'éclairage de musée lui-même et l'éclairage des objets exposés.

a. L'éclairage de musée lui-même : Il peut être naturelle assurer par la pénétration de la lumière dans l'édifices, par les ouvertures, qui donnent lieu à des typologies, comme l'éclairage zénithal (par l'utilisation de Shed*, des verrières, des lanterneaux ainsi que les coupoles) ou latérale (Fig.I.112) ou par l'éclairage électrique.

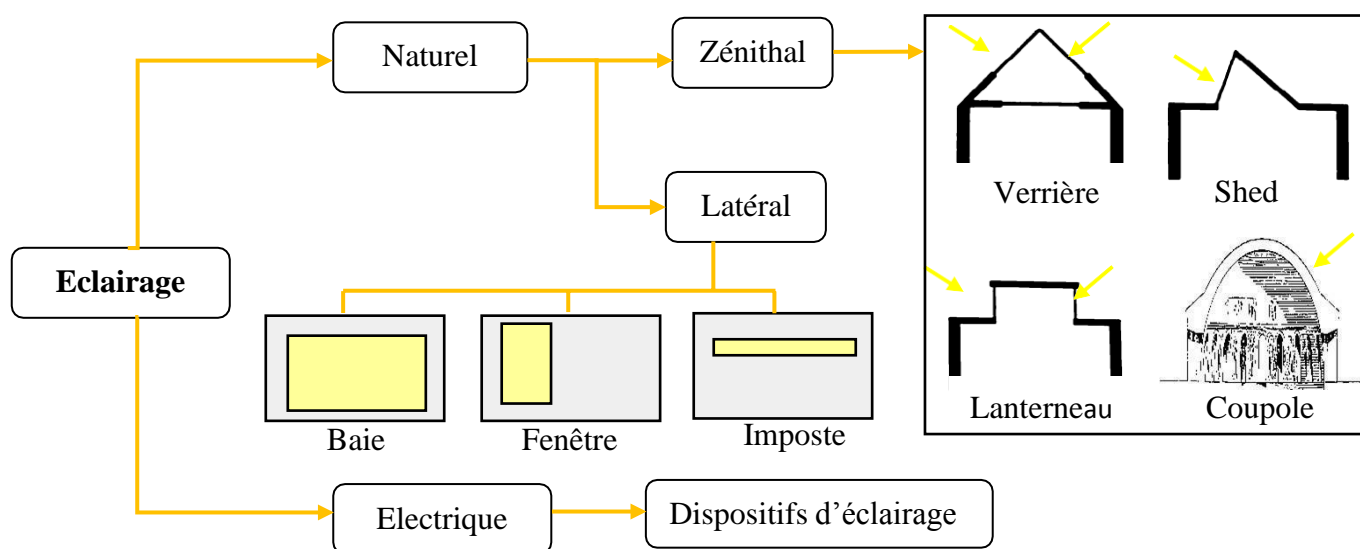

Fig. I. 12: Types d'éclairage dans les musées. **Source :** Auteur

b. L'éclairage des objets :

Le souvenir que l'on garde d'un musée ou d'une galerie, dépend en grande partie de la manière dont on a perçu les différents objets exposés lors de la visite. Le tableau ci-dessous montre le mode d'un bon éclairage aux objets :

* Type de couverture dans un bâtiment présentant un profil en dent de scie et composé d'un versant vitré, de pente rapide, pour un éclairage régulier et d'un autre, de pente plus faible, à couverture opaque.

Tableau.I.2 : Positionnement des appareils pour un bon éclairage aux objets. **Source :** L'éclairage des musées Concepts Applications Technique Art. n° 10.29418.000 FR 12/2012/P.7-9, traité par l'auteur

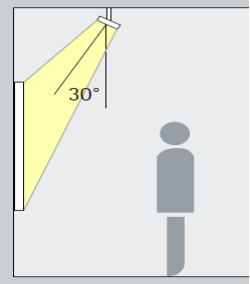
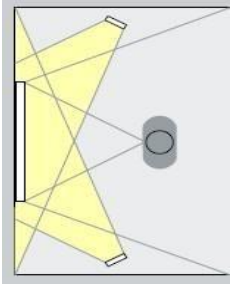
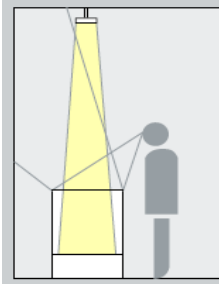
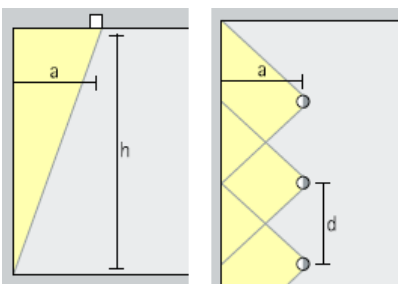
| Bien positionner les appareils d'éclairage | Réduire l'ombre portée de visiteur | Eclairer les vitrines sans éblouir | Bien disposer les appareils d'éclairage mural |
|---|--|--|---|
| <p>Pour l'éclairage des expositions murales :</p> <ul style="list-style-type: none"> -l'angle d'incidence optimal de la lumière est de 30° -Plus de 30°, si l'appareil est éloigné de l'objet à éclairer. | <p>Deux projecteurs placés sur les côtés éclairent les tableaux quand l'observateur se trouve en face à l'œuvre.</p> | <p>Les vitrines peuvent être éclairées par des Projecteurs placés à l'extérieur.</p> | <p>La distance au mur des appareils à faisceau mural doit être d'un tiers de la hauteur sous plafond pour que la lumière soit répartie sur le mur avec homogénéité.</p> |
|  |  |  |  |

III. Analyse des exemples :

III.1 Exemple -01- : Le musée de Moudjahid de Laghouat

a. Motivation de choix de l'exemple :

On a choisi le musée de Moudjahid comme exemple à étudier, car il représente une similitude avec notre cas d'étude, dont il a été construit dans la période coloniale et il a été reconstruit plusieurs fois.

b. Historique :

Bâti à la période coloniale comme une prison civile, et il a subi à des opérations de reconversions après l'indépendance tels qu': un cinéma, un siège de scout, et après un délaissement il est devenu un musée, après la décision d'établissement qui a été publiée au Journal officiel le 22 octobre 1998 et ouvert au public en 2003.

c-Situation de Musée de Moudjahid :

Le musée est situé dans le centre-ville de Laghouat, dans le quartier d'Ibn Badis en face à l'hôtel Marhaba et parallèle à la route principale, et en arrière ce trouve des vieilles maisons résidentielles (situées dans le quartier de Zguag el Hedjadj).

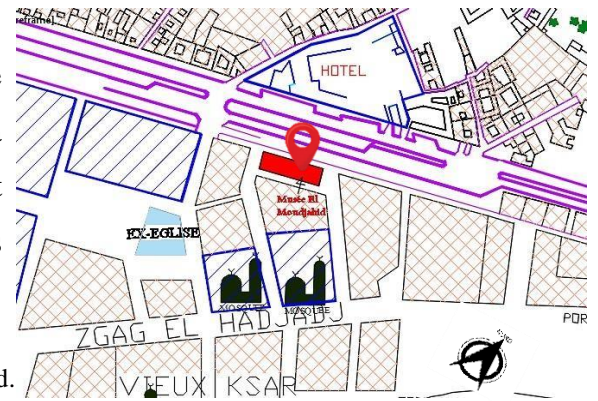

Fig.I. 13 : Plan de situation de musée de Moudjahid. **Source :** PDAU de la ville de Laghouat traité par l'auteur

d-Le programme de musée :

Le musée de Moudjahid est composé de deux unités, représentent l'ancienne prison civile de l'époque coloniale et la nouvelle extension.

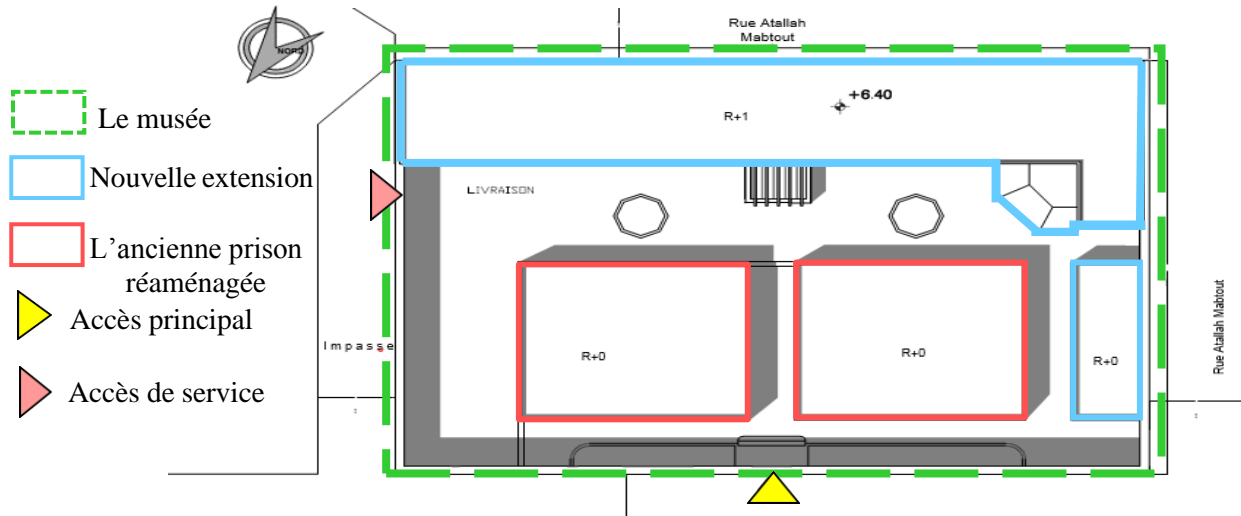

Fig. I. 14 : Plan de masse de musée de Moudjahid. **Source :** Elaboré par BET Chatta Djamilia traité par l'auteur

d.1 L'ancienne prison réaménagée :

Selon un plan d'archive cadastral, l'affectation de terrain de la prison était depuis 1862.

*La partie de prison ancienne est aujourd'hui réaménagée, dont les cellules exposent ce qui s'est déroulé dans la prison à la période coloniale, une collection de figures montrant :

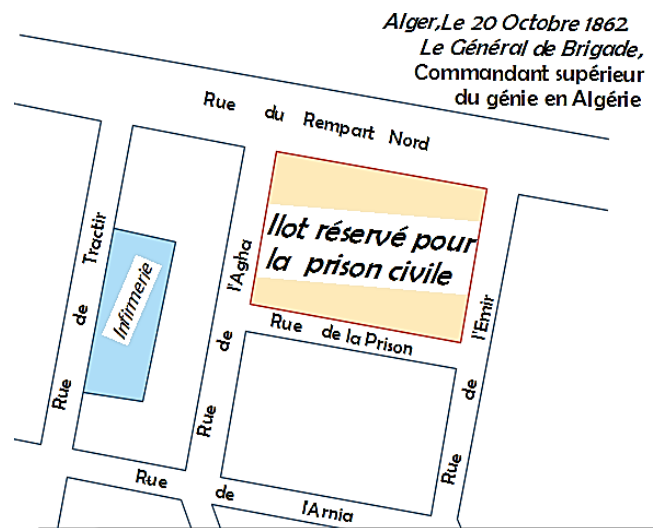
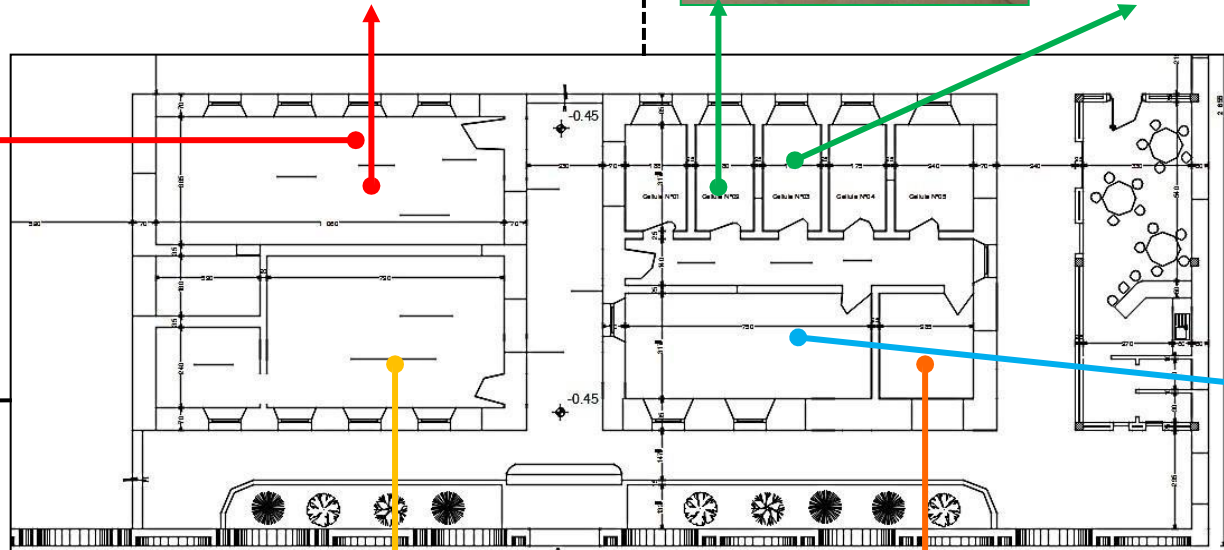

Fig. I. 15: Plan colonial montrant la réservation de terrain de la prison. **Source :** Plan cadastral traité par l'auteur

Les méthodes de torture françaises comme l'utilisation de l'électricité.



L'isolement cellulaire des moudjahidines.



Plans coloniaux pour éliminer la révolution algérienne, comme le projet des lignes électrifiées de Charles et Maurice.

Le rôle des grottes dans la révolution de libération qui a aidé à la confluence des gens pour organiser, soigné les blessés, cuisiner et se laver.



La méthode de communication entre les moudjahidines.

Fig. I. 16: Réaménagement des cellules de l'ancienne prison. Source : Auteur

d.1 La nouvelle extension :

Toute la zone de la cour de l'ancienne prison a été exploitée, pour la construction d'un nouveau bâtiment à caractère administratif.

L'extension se compose de :

- **Rez de chaussée :** Il est sous forme d'un couloir, une

partie est consacrée à l'exposition, et le reste est composé de bureaux administratifs et autres services tels que : bibliothèque, salle des médias et un magasin.



Fig. I. 17: La nouvelle extension.
Source : Auteur

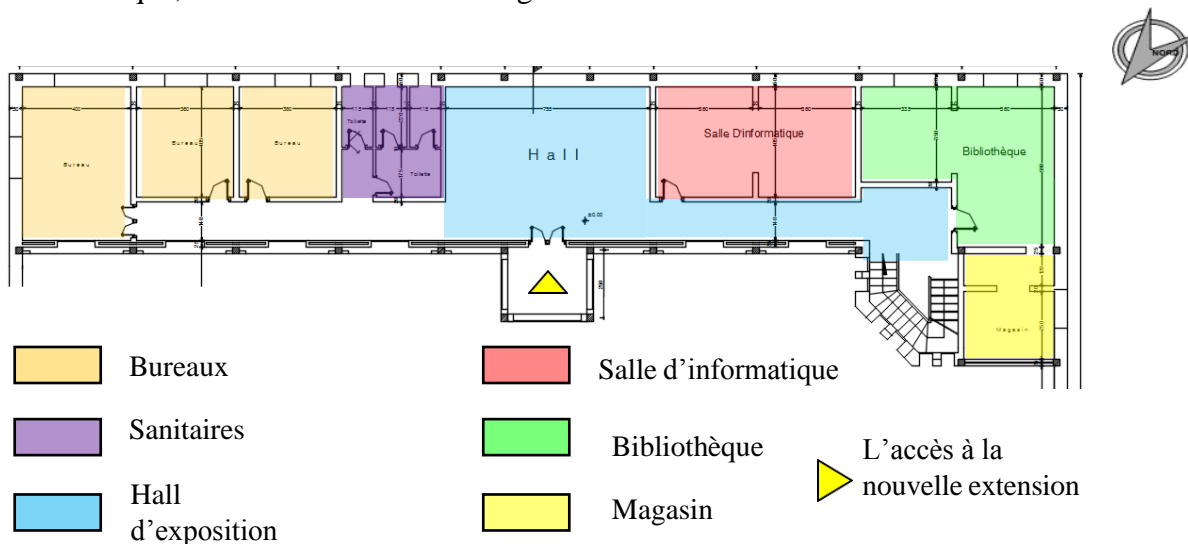

Fig. I. 18: Plan de RDC de musée de Moudjahid. Source : Elaboré par BET Chatta Djamila traité par l'auteur

- **Etage :** Disposé de bureaux administratifs, une salle d'exposition et une salle de conférence pour jusqu'à 100 personnes dédiées aux différents événements, les séminaires, des préparatifs et des journées scolaires.

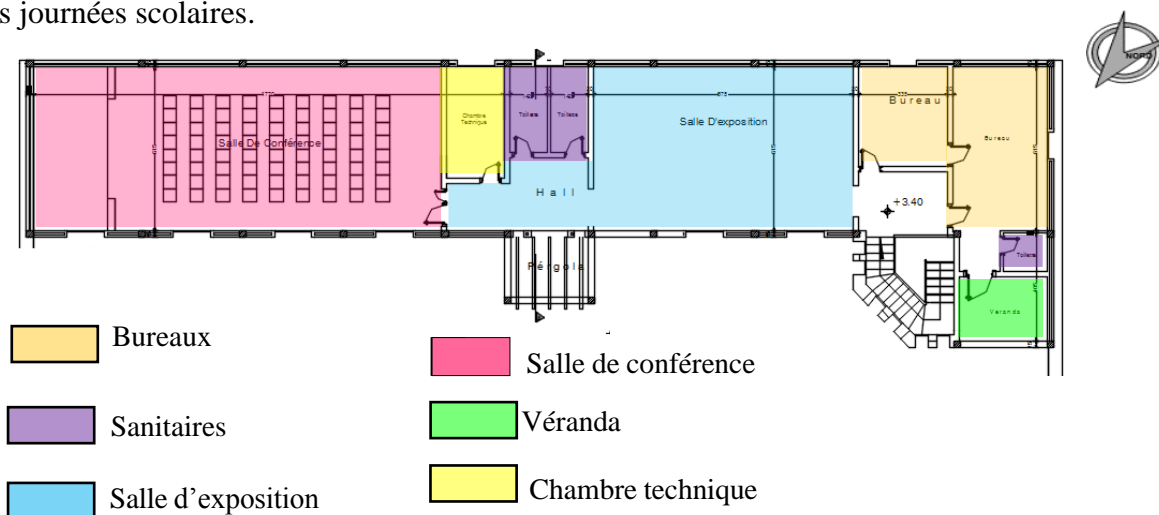

Fig. I. 19: Plan d'étage de musée de Moudjahid. Source : Elaboré par BET Chatta Djamila traité par l'auteur

Ce qui nous intéresse dans la nouvelle extension, c'est les objets exposés malgré son caractère administratif, alors nous allons démontrer ce qu'il y a comme objet exposé :

- Le hall d'exposition de RDC :
 - Suspension de photos de personnalités et moudjahidines qui ont participé à la guerre de libération hiérarchiquement au niveau national jusqu'à la résistance populaire de la région de Laghouat.
 - Exposition de quelque arme utilisée pendant la révolution.
 - Apparence des cartes et des plans.
- La salle d'exposition dans l'étage :
 - Elle est caractérisée par l'existence d'armoires d'exposition et de vitrines disposées de mini spot lumineux.



Fig. I. 20 : Hall d'exposition de musée de Moudjahid.
Source : Auteur



Fig. I. 21 : Exemple de ce qui est exposé au musée.
Source : Auteur

e. Travaux de réhabilitation de l'ancienne prison :

e.1 A l'intérieurs des cellules :

Pour compléter le programme de musée, une intervention de réhabilitation a été faite au niveau de l'ancienne prison, par l'installation de l'éclairage seulement à l'intérieur de cellules, pour mettre les visiteurs à la place des moudjahidines et ressentir leurs douleurs et sensations à l'époque coloniale.

e.2 Au niveau de la façade :

La façade principale de la prison à l'époque coloniale, a été opaque et commandée d'une entrée principale seulement, et ne comporte aucune autre ouverture.



Fig. I. 22: La façade principale de la prison civile de Laghouat à l'époque coloniale. **Source :** <http://sidielhadjaissa.over-blog.com/album-1567997.html> Consulté le 03/06/2021

Après l'indépendance et après l'affectation de l'édifice à un musée de moudjahid, la façade a été réhabilitée et rénovée, et devenue transparente qui assure la continuité et la visibilité entre l'intérieur et 'extérieur.



Fig. I. 23: Façade principale de musée de Moudjahid. **Source :** Auteur

Synthèse :

Le programme qui a besoin le musée et non adaptable avec l'espace alors ils ont recours à la reconversion de l'espace avec l'ajout d'une extension.

D'après notre analyse de cet exemple, on peut extraire le programme d'un musée, par conséquent on constate aussi qu'il a besoin à autre espaces mis à part la salle d'exposition.



III.2 Exemple -02- : La restauration de l'église de Figari et de son clocher.

a. Motivation de choix :

Notre choix de cet exemple est justifié de fait que le bâtiment porte la même fonction ancienne que notre cas d'étude et propose des causes et des interventions de restauration dont lesquelles on peut s'inspirer.

b. Historique :

Vraisemblablement construite à la fin du XVIIIe siècle, l'église paroissiale de Figari est caractéristique de l'architecture religieuse post baroque de Corse du Sud. Bâtie sur un plan longitudinal terminant par une abside en cul-de-four flanquée d'un clocher, elle a été complétée à la fin du XIXe siècle par des chapelles latérales, elle a été remaniée au cours du XXe siècle.⁴¹

c. Situation : L'église est située à la commune de Figari en France dans la circonscription départementale de la Corse-du-Sud.⁴²

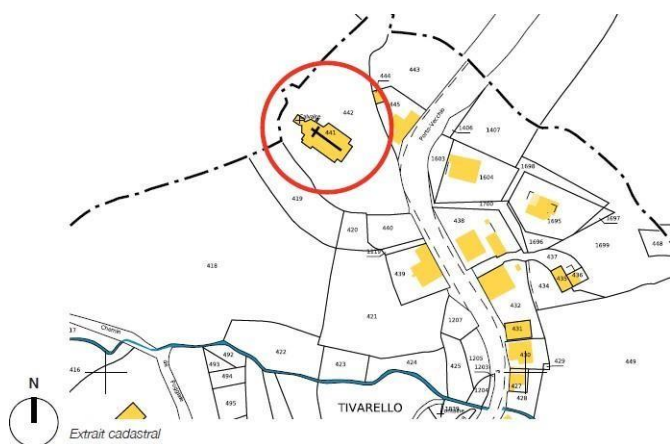

Fig. I.24 : Situation de l'église de Figari.
Source : Restauration de l'église de Figari et de son clocher, Etude de Diagnostic, Janvier 2015 /P.7



Fig.I. 25 : Vue sur l'église de Figari.
Source : <https://www.flickr.com/photos/11765034@N02/4313596376> Consulté le 02/07/2021

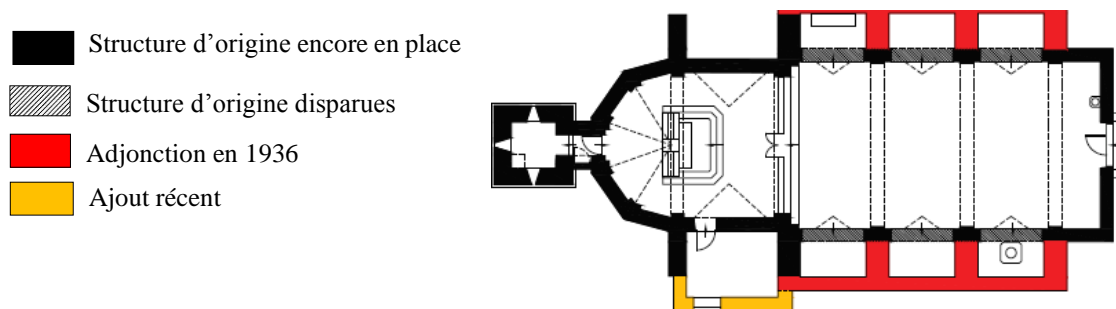

Fig. I. 26 : Plan de l'église de Figari. **Source :** Etude de Diagnostic, Restauration de l'église de Figari et de son clocher, Janvier 2015 /P.12

⁴¹ Maître d'ouvrage : Mairie de Figari, Maître d'œuvre : CA' Architectes, « Restauration de l'église de Figari et de son clocher », Janvier 2015/P.7

⁴² <https://www.fondation-patrimoine.org/les-projets/eglise-de-l-immaculee-conception-de-figari> Consulté le 02/07/2021

d. Etat actuel et bilan des désordres :⁴³

d.1 Désordres structurels :

Le clocher souffre d'importantes fissures qui menacent sa stabilité, ce désordre due à la nature de mortier qui est très pauvre en chaux et majoritairement composé de terre. De ce fait, le moindre mouvement de terrain ou la moindre poussée des maçonneries engendre des fissures dans les murs.

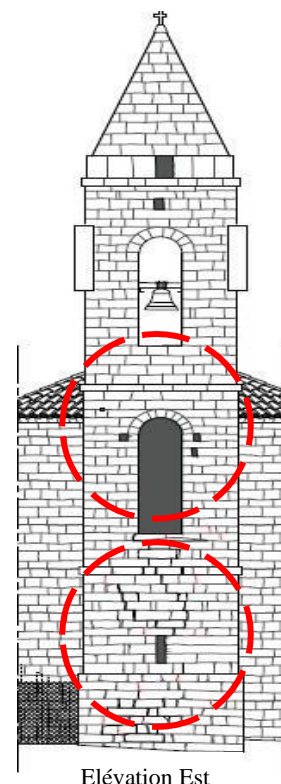

Fig. I.27: Importantes fissurations sur le clocher et joints entre pierres ouverts. **Source :** Restauration de l'église de Figari et de son clocher, Etude de Diagnostic, Janvier 2015 /P.15

d.2 Désordres d'assainissement :

L'église est affectée par des entrées d'humidité provenant principalement des remontées capillaires qui détériorent les maçonneries basses et les parements intérieurs. Ces problèmes sont favorisés par les rejointoiements au mortier de ciment des façades et les sols intérieurs étanches qui contraignent l'eau à migrer vers les murs. Ainsi que l'absence de gouttières entraînent un écoulement direct des eaux pluviales sur les murs, qui détériore les parements et les mortiers des murs et la formation des végétations.

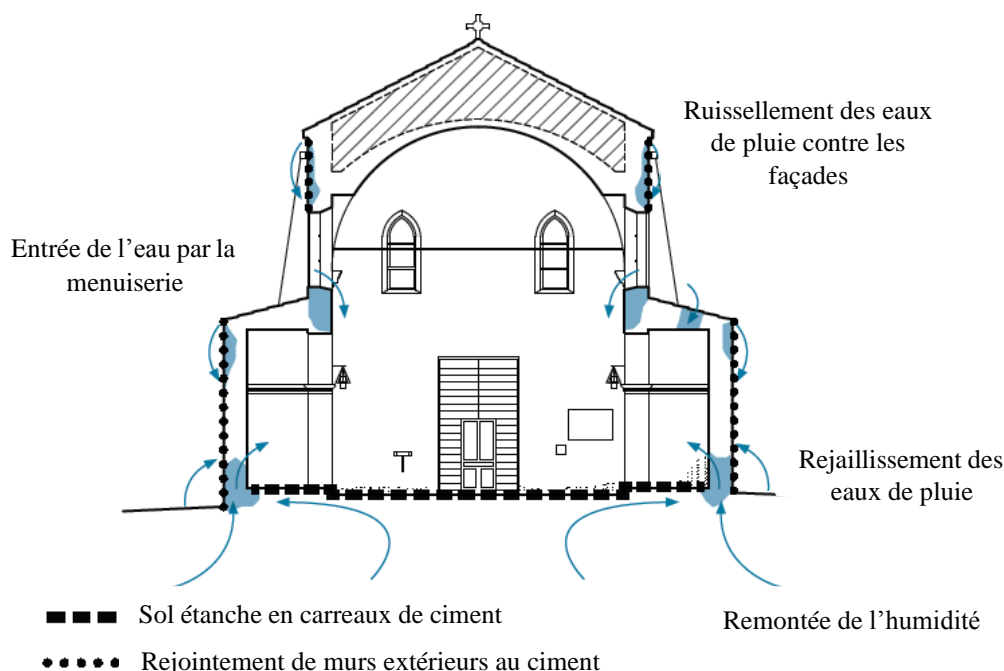

Fig. I.28 : Causes des désordres d'humidité. **Source :** Restauration de l'église de Figari et de son clocher, Etude de Diagnostic, Janvier 2015 /P.17

⁴³ Maitre d'ouvrage : Mairie de Figari, Maitre d'œuvre : CA' Architectes, « Restauration de l'église de Figari et de son clocher », Janvier 2015 /P.14-45

d.3 Etat intérieur de l'église :

- **Au niveau des murs :**

Des dégradations courantes qui ont localement abîmé les enduits de parement en parti basse des murs dues à des infiltrations ou à des remontées capillaires d'humidité.

L'apparition des fissures causées par la dégradation des maçonneries du fait des entrées d'eau depuis les menuiseries.



Fig. I. 29: Dégradation des enduits.

Source : Restauration de l'église de Figari et de son clocher, Etude de Diagnostic, Janvier 2015 /P.34



Fig. I. 30 : Fissuration due à la

dégradation de la maçonnerie. **Source :** Restauration de l'église de Figari et de son clocher, Etude de Diagnostic, Janvier 2015 /P.34

- **Au niveau de sol :**

L'église ne conserve plus aucun sol ancien. La totalité des sols ont été refaits en carreaux de ciments contraignant les remontées d'humidité vers les pieds de murs. De plus, ces sols présentent un aspect hétéroclite et inadapté à la qualité originelle de l'édifice.



Fig. I. 31: Les sols en carreaux de ciment dégradant les marches et les parements enduits. **Source :** Restauration de l'église de Figari et de son clocher, Etude de Diagnostic, Janvier 2015 /P.36



e. Propositions d'intervention :⁴⁴

Les travaux à prévoir ont pour premier objectif de mettre un terme aux désordres de stabilité qui affectent le clocher et le menacent de péril. Ces travaux de consolidation seront prioritaires, préalablement à la restauration proprement dite de l'édifice visant à le mettre en valeur et à garantir un accueil du public dans les meilleures conditions de visite et de sécurité.

e.1 Consolidation et restauration du clocher :

- Injection de coulis de confortation à base de chaux sur toute la hauteur du clocher pour consolider les maçonneries et combler les vides créés par les fissures.
- La reprise des parements de pierre comprenant la dépose et le remplacement des pierres cassées par des pierres d'aspect identique.

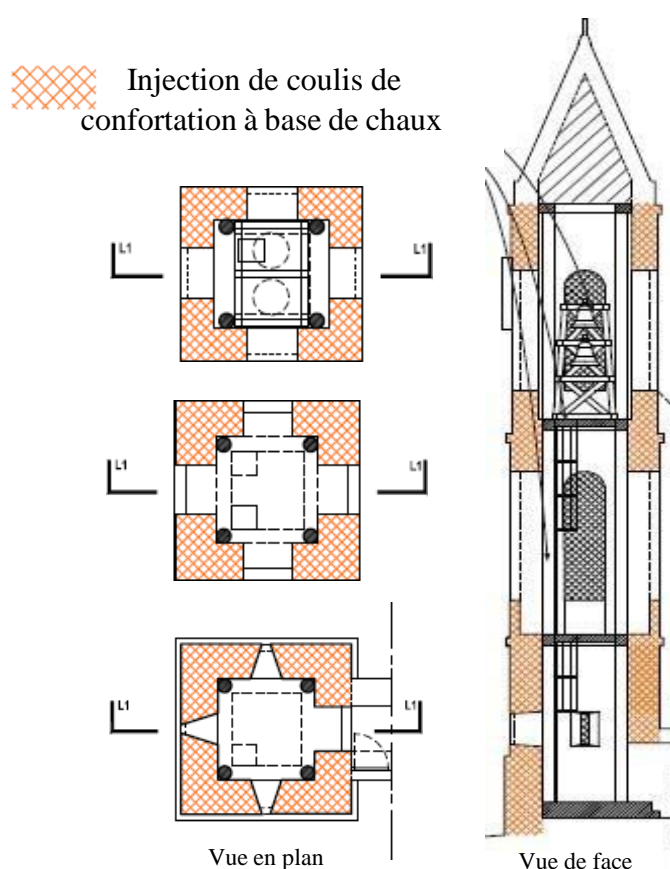

Fig. I. 32 : Consolidation et restauration de clocher. **Source :** Restauration de l'église de Figari et de son clocher, Etude de Diagnostic, Janvier 2015 /P.52

e.2 Consolidation des structures et assainissement :

- La consolidation des maçonneries fragilisées au droit des fissures et en partie basse des murs par la mise en œuvre d'injections de coulis de confortation à base de chaux.
- Le remaillage des maçonneries au niveau des fissures larges.

⁴⁴ Maître d'ouvrage : Mairie de Figari, Maître d'œuvre : CA' Architectes, Op.cit. /P.46-69

e.3 Travaux intérieurs :

- La dépose des sols en carreaux de ciment et leur réfection en carreaux de terre cuite sur une chape poreuse en mortier de chaux.
- Le décapage des peintures modernes recouvrant la totalité de l'église.
- La réfection d'un badigeon de chaux blanche sur l'ensemble des murs.

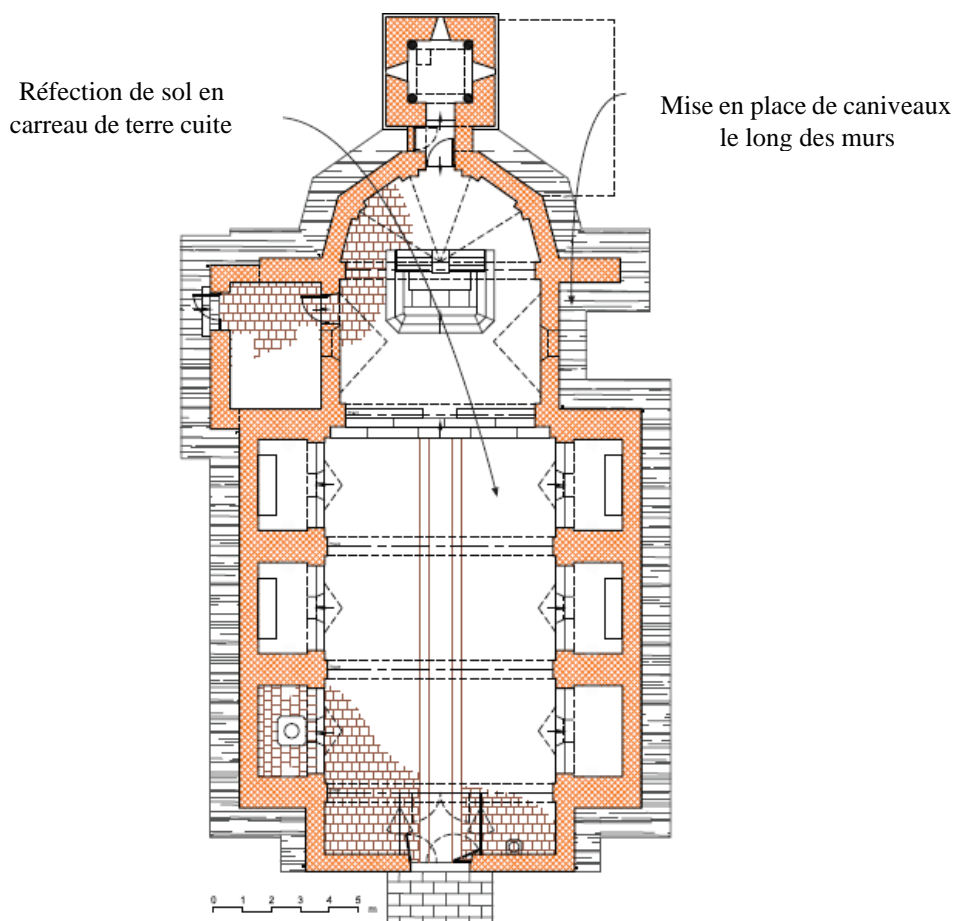

Fig. I. 33 : Consolidation des structures assainissement. **Source :** Restauration de l'église de Figari et de son clocher, Etude de Diagnostic, Janvier 2015 /P.53

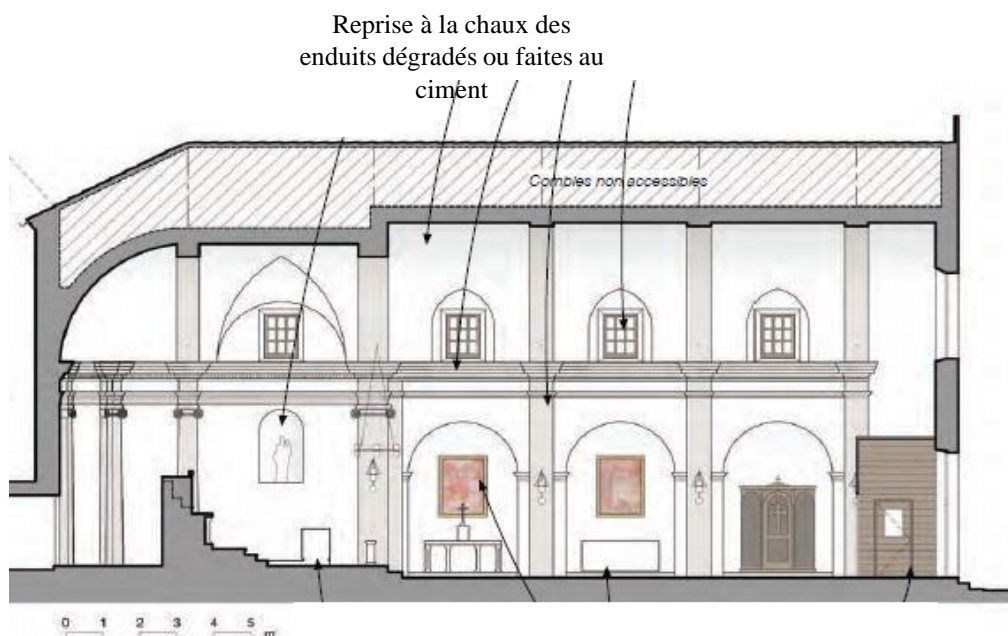

Fig. I. 34: Travaux entamée à l'intérieur. **Source :** Restauration de l'église de Figari et de son clocher, Etude de Diagnostic, Janvier 2015 /P.62

Synthèse :

Cet exemple nous a permis d'identifier quelques pathologies pouvant affecter un bâtiment et savoir l'intervention convenable à leurs traitements.

**III.3 Exemple -03- : Le musée national de Damas****a. Motivation de choix :**

Ce qui m'a conduit de choisir cet exemple est que ce musée comporte des anomalies au niveau d'équipements techniques et sécuritaires, que nous devons les connaître et les prendre en compte.

b. Historique de musée national de Damas :

Fondé en 1919 par l'Académie Arabe, ce musée, riche de collections qui vont de l'antiquité « orientale » tardive à l'époque panarabe moderne, est installé depuis 1936 dans une architecture réalisée par Michel Ecochard et prolongé dans les années 1960 par un bâtiment dédié aux collections arabo-islamiques surmonté d'un étage pour les collections modernes.

Ses collections comptent plus de 80 000 objets et artefacts. Suite à la fermeture de 2012, ces objets déplacés en vue de leur préservation ne reviennent au musée qu'en 2018 pour sa réouverture partielle.⁴⁵

c. Situation de musée national de Damas :

Le musée national de Damas est le principal musée archéologique de la ville et l'un des plus importants de Syrie. Il est situé dans les quartiers ouest de la ville, entre l'université de Damas et le complexe religieux de la Tekkiye du Sultan Selim.⁴⁶



Fig. I. 35: Plan de masse de musée de Damas.

Source : علا عبد الودود طكو عمارة الأبنية الثقافية في سوريا في القرن العشرين - صفحة 122 -

⁴⁵Journée d'étude : Cent/Mille Ans : généalogies et perspectives du Musée national de Damas Globalisation Art et Prospective - Atelier 5, 26 MARS 2021/P.4

⁴⁶ https://www.wikizero.com/fr/Mus%C3%A9e_national_de_Damas. Consulté le 23/06/2021

d. Le programme de musée national de Damas :

Il est composé de différentes salles d'expositions, la bibliothèque, la direction de l'archéologie et des musées, l'administration.

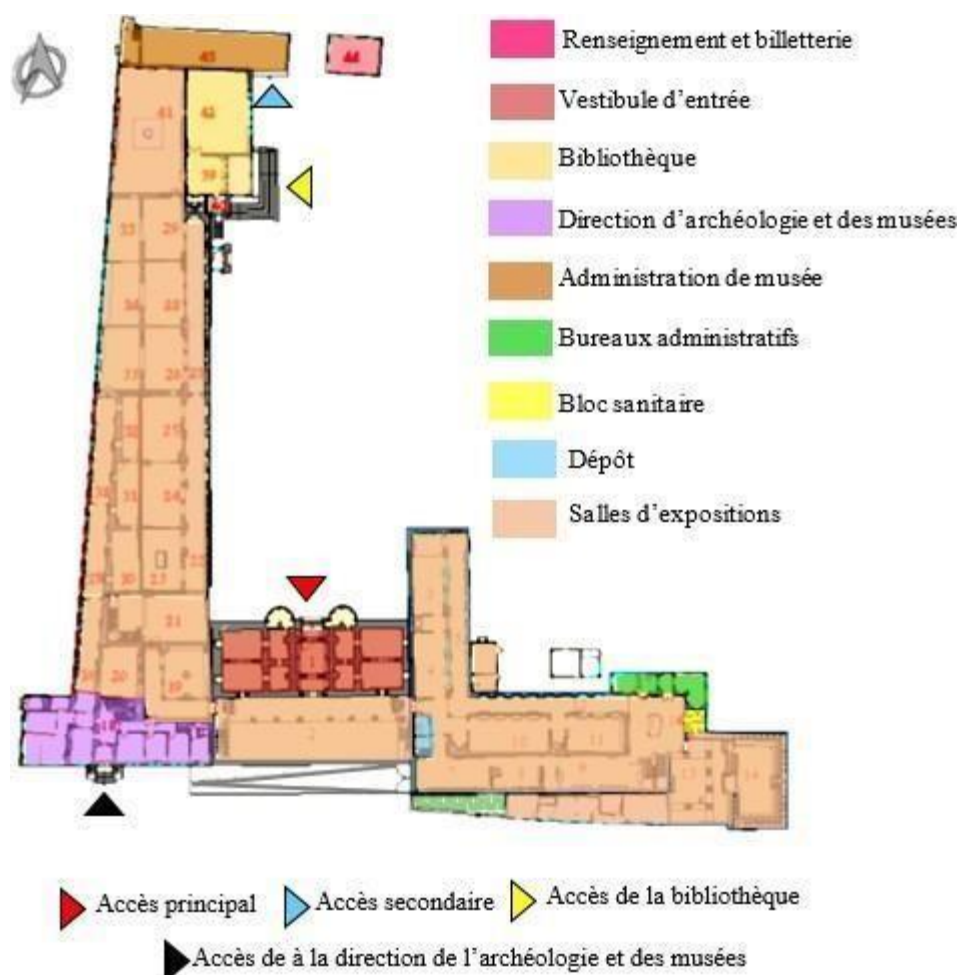

Fig. I. 36: Plan de RDC de Musée de Damas.

Source : علا عبد الودود طكو عمارة الأبنية الثقافية في سوريا في القرن العشرين - صفحة 125 - بالتصرف

Le musée dispose également de deux étages et un sous-sol comprenant : des salles d'expositions, des laboratoires, des entrepôts ainsi que quelques bureaux administratifs et des sanitaires.

d. Diagnostic d'équipements techniques et sécuritaires :⁴⁷

d.1 L'éclairage :

- Les lampes fluorescentes étaient principalement utilisées pour éclairer les éléments suivants :
 - Les couloirs et les autres espaces.
 - Les salles et les armoires d'expositions.

⁴⁷ علا عبد الودود طكو , عمارة الأبنية الثقافية في سوريا في القرن العشرين حالة دراسية: المتاحف واقعها وآفاق تطورها , 434 هـ - 2013 م / صفحة 142-145. بالتصرف من الطالبة: ترجمة



Fig. I. 37 : Eclairage en Lampes fluorescente dans les salles.

Source : علا عبد الودود طكو عمارة الأبنية الثقافية:
في سوريا في القرن العشرين
- صفحة 144 -



Fig. I. 38 : Eclairage des armoires.

Source : علا عبد الودود طكو عمارة الأبنية الثقافية:
في سوريا في القرن العشرين
- صفحة 144 -

- Spots directionnels fixés à un support métallique suspendu au plafond et dirigés vers les éléments exposés.

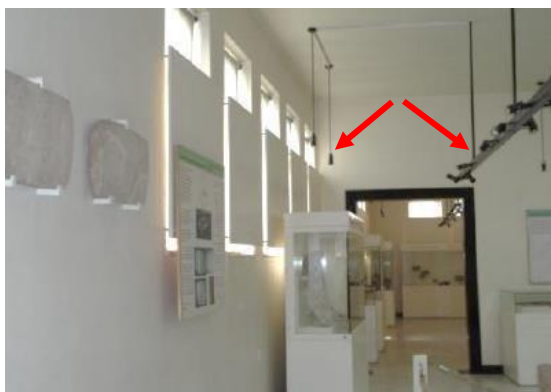

Fig. I. 39: Eclairage d'expositions avec les spots directionnels.

Source : علا عبد الودود طكو عمارة الأبنية الثقافية في سوريا
في القرن العشرين
- صفحة 143 -

À travers l'analyse du système d'éclairage, certains problèmes sont apparus, qui étaient les suivants :

-Il n'y a pas de diversité dans les systèmes d'éclairage, et les lampes fluorescentes ont été utilisés dans presque tout le musée, que ce soit au sein des armoires d'exposition, ou pour éclairer l'espace d'exposition, malgré leur inadéquation en quantité et en qualité.

-L'utilisation de l'éclairage dirigé dans certains endroits seulement, ce qui a conduit d'avoir un mauvais éclairage aux objets exposés.

d.2 Chauffage et climatisation :

Le musée s'est appuyé sur des méthodes traditionnelles pour maintenir la température et l'humidité dans les espaces d'exposition, où des ventilateurs de plafond et des radiateurs on était utilisés, et cette utilisation ne garantit pas les conditions nécessaires pour assurer le confort des visiteurs.

On constate également que la plupart des installations électriques et de chauffage sont apparentes.



Fig. I. 40: Utilisation de ventilateur et de radiateur.

Source : علا عبد الوود طكو عمارة الأبنية الثقافية في سوريا في القرن العشرين -
- صفحة 145 -

d.3 La protection antivol :

Aucun des systèmes d'alarme antivol n'a été utilisé dans le musée, et ont recours aux moyens traditionnels :

-Un treillis métallique couvre toutes les ouvertures extérieures.

-Serrures manuelles pour vitrines.

d.4 La protection anti incendie :

Il s'est appuyé sur le système d'extinction manuelles mobiles, et n'a utilisé aucun système de détection d'incendie automatique et par conséquent en cas d'incendie, il se peut avoir des pertes humaines et matérielles, notamment en l'absence d'issue de secours.

Synthèse :

Cet exemple nous a permis d'avoir une idée sur quelques équipements techniques qui devraient être dans un musée, ainsi que leurs utilisations convenables pour apporter le confort aux usagers et garantir la protection de musée contre le vandalisme et le vol.



Conclusion :

On constate que le patrimoine représente la notion principale et essentielle, les monuments historiques sont parmi les biens qui doivent être transmissibles, portants des valeurs culturelles et artistiques, et en vue de leurs préservations, ils doivent être obligatoirement conserver, par le procédé de classement d'une part et par l'aboutissement des opérations de mise en valeur d'une autre part, notamment la reconversion, la restauration et la réhabilitation , pour arriver à comprendre ces opérations on a choisi et analysé des exemples renfermant des opérations similaires à notre cas d'étude,notamment l'aspect technique .

Chapitre II :
Etude Contextuelle

Introduction :

Ce chapitre traite le contexte de notre projet, la ville de Laghouat avec ses caractéristiques climatiques, son histoire à travers une étude chronologique, sa richesse en patrimoine que ce soit mobilier ou immobilier et nous verrons également un bref recensement sur les monuments qui ont été reconvertis à la ville.

I. Présentation de la ville de Laghouat :

I.1 Situation de la ville de Laghouat :

a. Situation géographique :

Laghouat, est une ville de sud Algérien située au piémont de l'atlas saharien à 400 km d'Alger, sur l'axe de la route nationale n°1, elle est considérée comme la porte d'accès aux espaces sahariens. Laghouat est le chef-lieu de la wilaya portant le même nom, sa population est estimée au 31/12/2016 selon la monographie de la wilaya (Edition 2020) à environ 661 700 habitants.⁴⁸

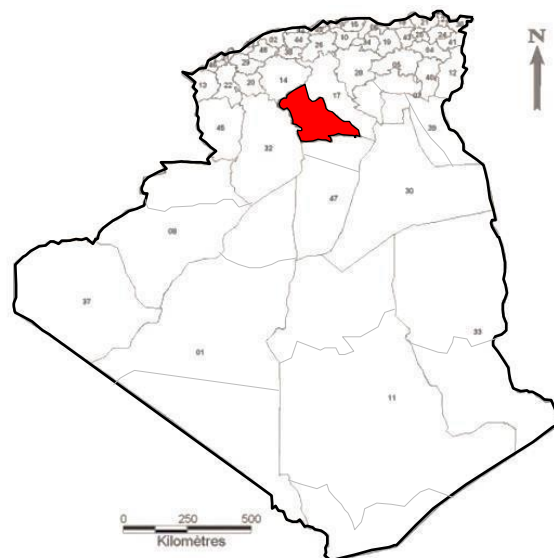

Fig. II. 1: Situation géographique de Laghouat. **Source :** <http://decoupageadministratifalgerie.blogspot.com/2014/10/cartegeographiqueLAGHOUAT.html> Consulté le 30/05/2021

b. Situation administrative :

Administrativement et depuis le découpage administratif de 1974, Laghouat est le chef-lieu de wilaya d'une superficie de 25052 Km² composée de 24 communes (Fig.II.2). Avant ce découpage, Laghouat était une daïra de la wilaya des oasis dont le chef-lieu était à Ouargla.⁴⁹

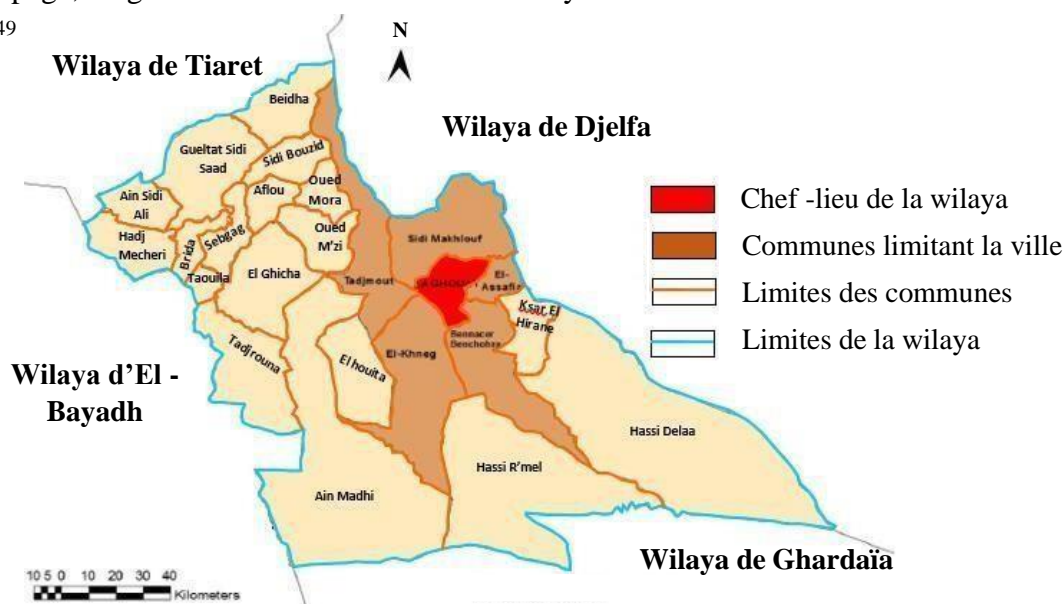

Fig. II. 2 : Situation administrative de la ville de Laghouat. **Source :** Etablie par l'auteur à la base d'une carte de ArcMap

⁴⁸ Monographie de la Wilaya de Laghouat Edition 2020

⁴⁹ Benarfa Kamel, « Développement urbain et préservation de la palmeraie, Cas de Laghouat », Juin 2018/P.96

Les wilayas limitrophes à Laghouat sont : Djelfa du Nord-Est, Tiaret du Nord-Ouest, El-Bayadh de l'Ouest et Ghardaïa de Sud.

I.2 Accessibilité de la ville de Laghouat :

a- Accessibilité terrestre :

- La route nationale n°1 qui est la veine vitale du territoire algérien reliant le nord avec le sud.
- La route nationale n°23 venant du Nord-Ouest algérien et la RN°1.
- La route nationale n°47 qui mène vers l'Ouest de la ville (Fig.II.3).

En outre la ville de Laghouat est pourvue d'un réseau de chemins de wilaya CW 230 allant vers l'ouest de la wilaya commune de Tadjrouna et le CW 31 menant à la commune de Ksar El-Hirane.⁵⁰

b- Accessibilité aérienne : La ville de Laghouat est dotée d'un aéroport situé au sud de la ville, distant de 14 km à cette dernière.

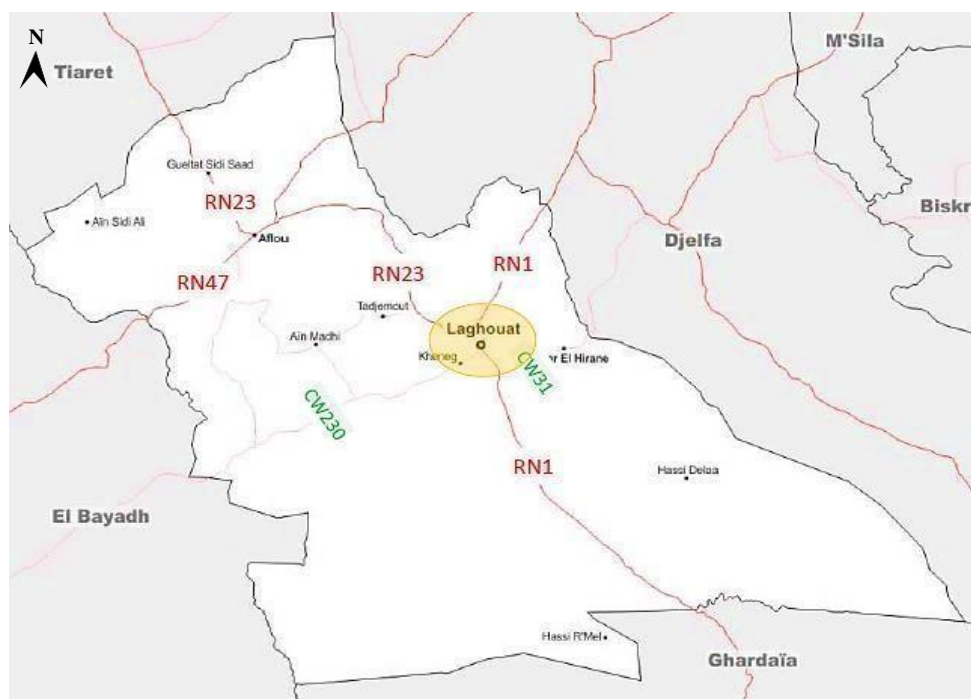

Fig. II. 3 : Accessibilité de la ville de Laghouat. **Source :** Ziregue Meriem, Démarche Cognitive pour la revitalisation du Quartier Zgag El-Hedjadj/P.49.

I.3 La topographie de la wilaya :

La wilaya de Laghouat se distingue par la diversité des régions géographiques (Fig.II.4) :

- Les montagnes : Aflou.
- Les hauts plateaux : Sidi Makhlouf, Laghouat ...
- Le désert : Hassi Ramel ...

⁵⁰ Ziregue Meriem, « Démarche Cognitive pour la Revitalisation du Quartier Zgag El-Hedjadj du Ksar de Laghouat », Année universitaire 2017/2018/P.49

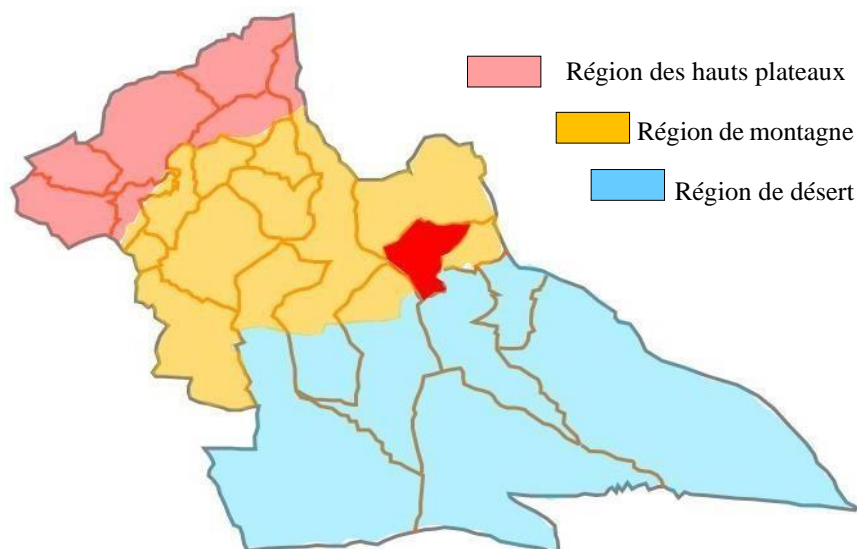

Fig. II. 4 : Topographie de la ville de Laghouat. **Source :** Etablie par l'auteur

I.4 Limites de la ville de Laghouat :

La ville de Laghouat est enveloppée par des limites naturelles :

- Du côté est et Nord-ouest : Le plus important Oued de la région : Oued M'zi (Fig.II.5).
- Du côté ouest et nord-est : les montagnes de djebel l'Ahmar et djebel Dakhla.
- Du côté sud : Oued M'saad, une dérivation de Oued M'zi.

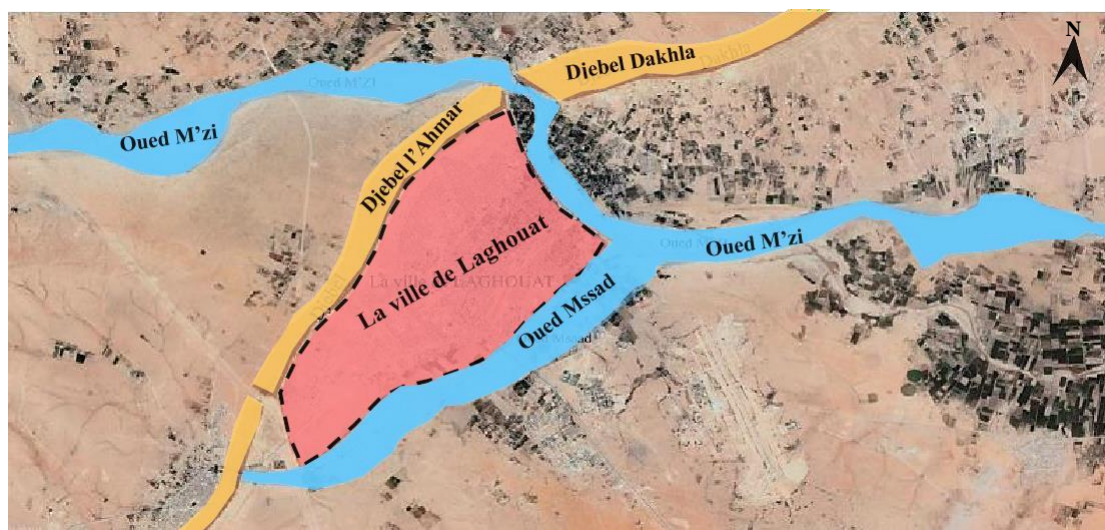

Fig. II. 5 : Limites de la ville de Laghouat. **Source :** Etablie par l'auteur sur une photo satellitaire de Google Earth

I.5 Les données climatologiques de la ville de Laghouat :

Le climat de Laghouat est de type Saharien, marqué par un été très chaud et sec et un hiver froid, l'aridité s'accroît au fur et à mesure que l'on s'éloigne vers le sud.

a. La température :

- Pour les mois les plus chauds de l'été la température moyenne varie entre de 30°C et de 31,8°C.
- En hiver la température moyenne est de 7,9°C et 12,7°C pour les mois les plus froids (Fig.II.6).

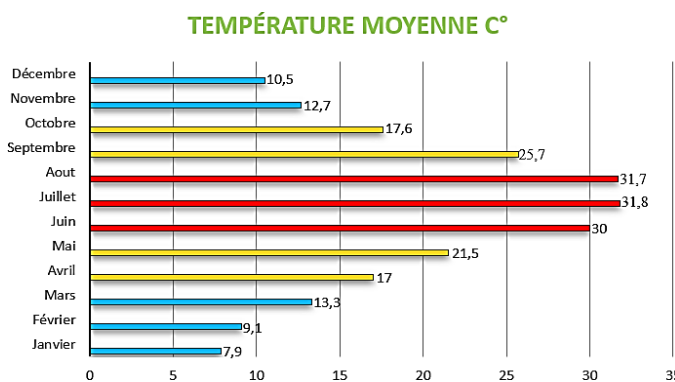

Fig. II. 6 : Diagramme de température moyenne de Laghouat.
Source : Auteur selon les données de la monographie de la wilaya de Laghouat, Année 2020

b. La pluviométrie :

- La période pluvieuse de l'année est la période de l'hiver, la chute de pluie maximale durant l'année est de 38 mm au mois d'Avril.
- La période sèche de l'année dure 3 mois avec une accumulation totale de 12,4mm (Fig.II.7).

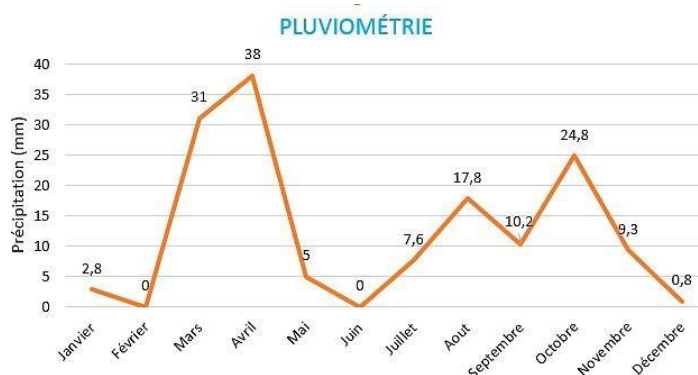

Fig. II. 7 : Courbe de pluviométrie de la ville de Laghouat.
Source : Auteur selon les données de la monographie de la wilaya de Laghouat, Année 2020

c. Les vents dominants : Laghouat est caractérisée par plusieurs types de vents, dont les plus importantes sont :

- Les vents froids venant du Nord.
- Les vents chauds de l'Ouest, qui soufflent en été, ils sont sec et surchargés de sable.
- Le Siroco venant du Sud est violent, il souffle en été et provoque le dessèchement et la déshydratation.⁵¹

Le climat de Laghouat est caractérisé principalement par :

- Les précipitations qui sont irrégulières et insuffisantes.
- L'aridité, exprimée et confirmée par les faibles précipitations.
- La présence de vents chauds et secs en été.

Synthèse : Ces données climatiques influent directement sur le caché architecturale et constructive de la région :

- Les faibles précipitations produit l'utilisation des terrasses plates.
- L'utilisation des patios comme régulateurs thermiques et pour la création de micro climat à l'intérieur d'habitation.
- L'utilisation de crépissage pour la protection des matériaux contre les effets naturels.

⁵¹ Benarfa Kamel, « Développement urbain et préservation de la palmeraie, Cas de Laghouat », Juin 2018/P.98

II. Historique de la ville de Laghouat :

II.1 La fondation de Laghouat :

Selon Ibn Khaldoun, le vrai début de fondement de ksar était avec l'arrivée des arabes hilaliens vers le 1045, et de suite elle a connu un nombre des ksours satellites (Fig.II.8) de différentes tribus, qui ont été regroupés ensuite sous un seul ksar nommé Ben Bouta.

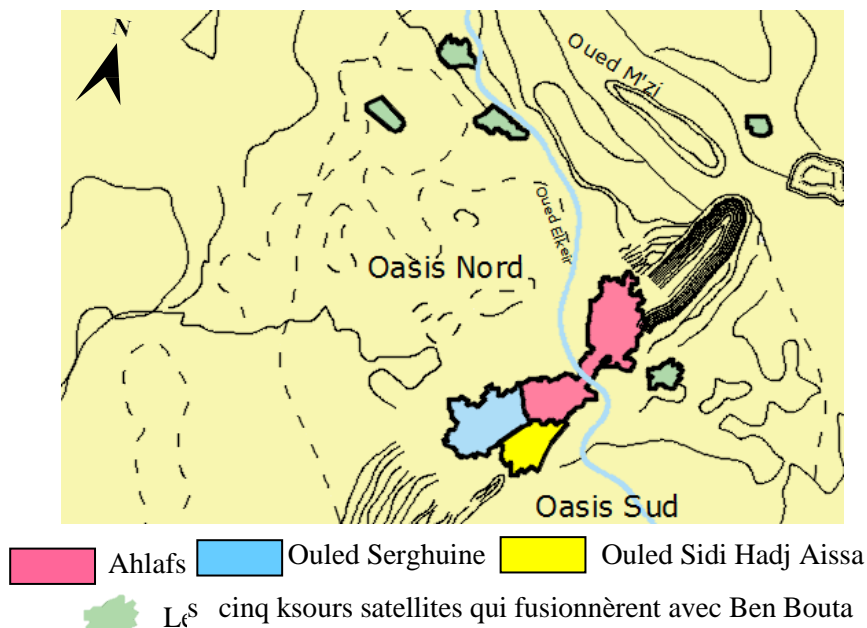

Fig. II. 8 : Les ksours satellites de Laghouat. **Source :** Georges Hirtz, L'Algérie nomade et Ksourienne traitée par l'auteur

II.2 La période précoloniale :

- Avant 1852, le ksar de Laghouat pour des raisons défensives est érigé sur un piémont rocheux, il est constitué de deux parties habitées chacune par une tribu, la partie Est habitée par la tribu des Ahlafs et la partie Ouest par la tribu des Ouled Serghine, c'est l'oued El Kheir qui sépare les deux composantes du ksar.
- Chaque partie du ksar dispose de sa propre mosquée, de son propre marché et de son propre cimetière.
- Le ksar était commandé par des portes pour des raisons de sécurité et qui délimitent les axes de circulation. (Fig.II.9)
- Dans le ksar de Laghouat, les maisons, dont le nombre est entre six cent et sept cents maisons, sont mitoyennes sur toutes leurs faces, mise à part du côté de l'accès, ce qui en résulte une texture compacte.⁵²
- Existence d'un axe commercial artisanal spirituel au long du ksar, donnant sur les moquées et les boutiques et qui mène de Bab El-Oued vers El bab El-Gharbi.

⁵² Benarfa Kamel, op.cit/P.70

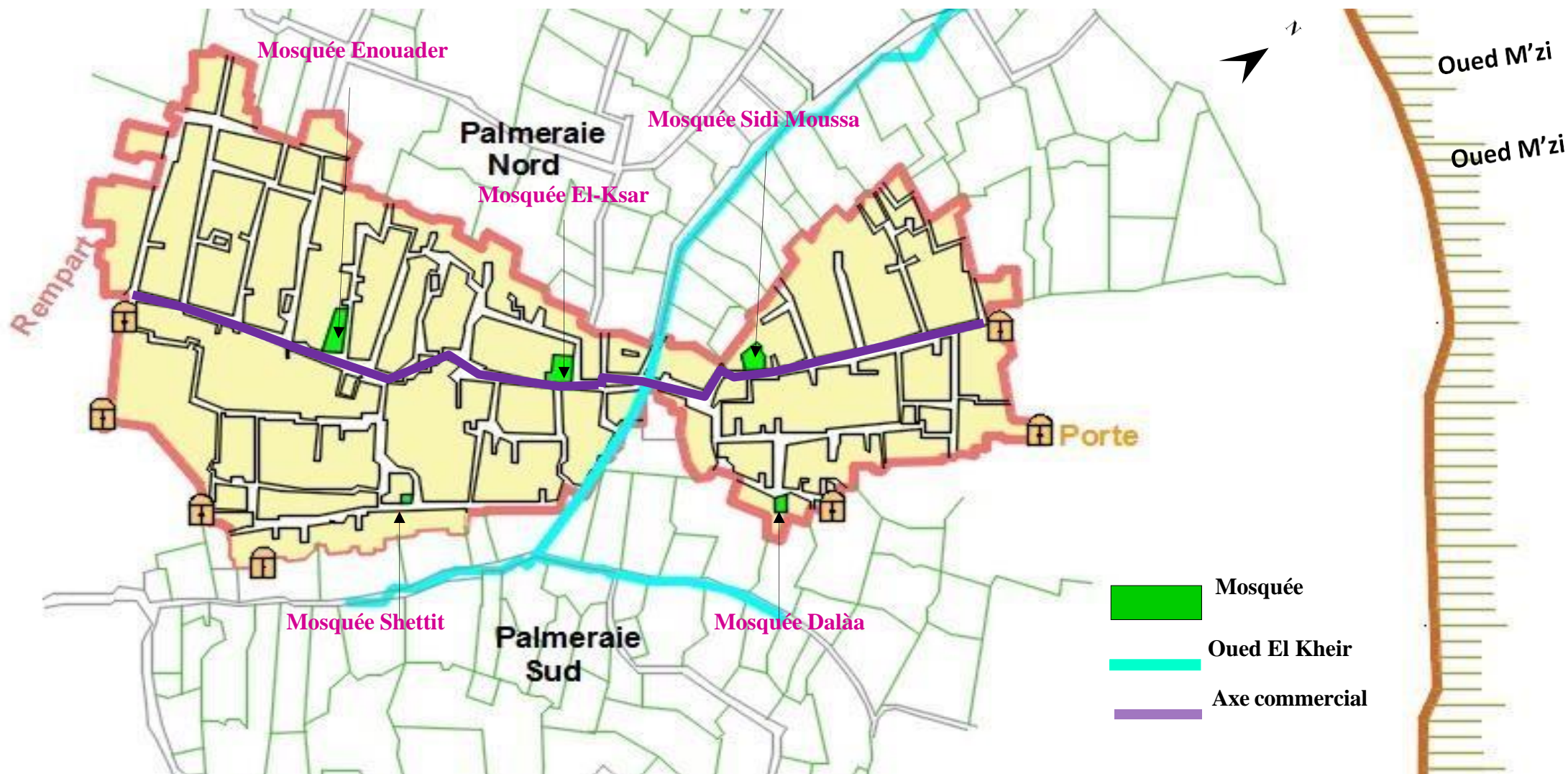

Fig. II. 9 : Ksar de Laghouat en 1852. Source : archives de l'agence du cadastre de Laghouat traitée par l'auteur

II.3 La période coloniale :

- L'armée Française s'installe à Laghouat le 4 décembre 1852.
- Durant la période coloniale, Laghouat fut choisi comme cité garnison et administrative.
- Le mode d'installation des Français s'est opéré selon 3 critères :⁵³
 - **Racial** : En séparant les colons et les habitants du ksar.
 - **Social** : En établissant une hiérarchie au sein de la communauté européenne.
 - **Fonctionnel** : En installant des différents quartiers selon un zoning.
- Dès l'installation des Français à Laghouat, ils ont entrepris des interventions à caractère militaire sur la ville :
 - ✓ Une des premières tâches de l'occupant fut de relever la vieille muraille de la ville, presque entièrement détruite lors de l'assaut.
 - ✓ L'élargissement et l'alignement des voies de circulation.
 - ✓ Erection de deux forts solides sur les hauteurs dominantes du site : le fort Morand en 1856 à l'est et le fort Bouscarene en 1857 à l'ouest. (Fig.II.10)
 - ✓ Prolongement de la rue Cassaigne et la création de l'avenue Marguerite (dont leur intersection forme une croix). Ainsi que la création d'équipements structurants comme le siège de la mairie, la poste, l'église et le jardin public.



⁵³ Z.Othmani Maranout et D.Rouag-Saffidine, « Le renouvellement urbain : une stratégie de développement cohérent de la ville de Laghouat » Article N°33, Juin 2011/P.81



Avenue Cassaigne



Avenue Marguerite

-  Avenue Marguerite
-  Avenue Cassaigne
-  Alignement et élargissement des voies

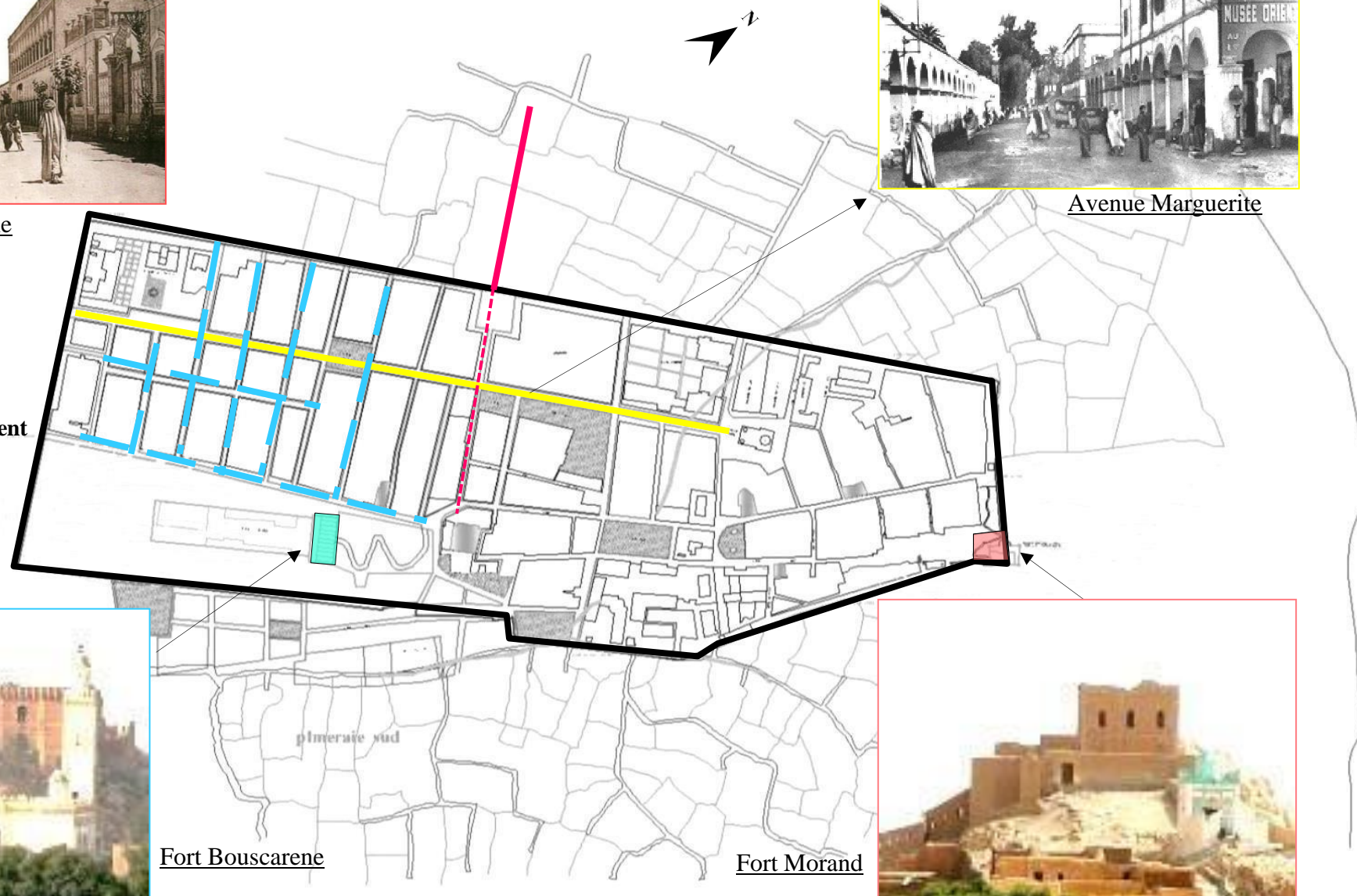

Fort Bouscarene



Fort Morand

Fig. II. 10 : Plan cadastral de la ville de Laghouat 1867. **Source :** Korkaz Harz-Allah, l'impact des déplacements sur la forme de la ville traitée par l'auteur

II.3.1 Mutations vécus par la ville de Laghouat :

D'après la superposition des cartes de la ville avant et après l'intervention coloniale (Fig. II.11), on a constaté que cette dernière, a produit des mutations et des transformations sur l'état des lieux de l'ancien ksar. Jadis la ville était érigée sous la forme d'un ksar avec un tissu urbain compacte, des rues étroites et signeuses, protégés par la muraille (ville intra-muros) et percés de portes, mais par la présence de colonialisme elle s'est développée et devenue une ville (extra-muros) avec un nouveau tissu urbain en damier et des rues rectilignes et larges avec l'installation de grands équipements...

II.3.2 Les portes anciennes de la ville de Laghouat :

Il est bien connu que Laghouat était une ville fortifiée par des remparts avant la conquête. Après la sanglante bataille de Laghouat en décembre 1852, l'armée coloniale avait pris la ville et a détruit tous les remparts du ksar et ses tours de défense.⁵⁴

A partir de 1854, les militaires français ont commencé la reconstruction de la ville, avec de nouveaux remparts et de nouvelles portes.

Lors de la restructuration de la ville toutes les portes sont démolies, sauf Bab El-Oued est toujours présent dans la rue de Zguag El-Hedjadj, quant à la porte de Bab El-Dzair d'origine, elle a également été démolie, et la porte actuelle n'a été reconstruite qu'en 1997.

Les sept portes de la ville avant sa restructuration (Fig.II.12) :

- Bab Dzair.
- Bab El-Djadarmia.
- Bab Ain Madhi.
- Bab El Rabet.
- Bab El Oued.
- Beb El Nebka.
- Bab El-Shettit.

⁵⁴ Mémoire, Documentation et Archives de Laghouat <http://rouighibachir.over-blog.com/2016/03/les-portes-de-laghouat-la-porte-d-alger.html> Consulté le 04/06/2021



Tissu du ksar de Laghouat
 Tracé de Claud DU BARAIL

Fig. II. 11: Superposition des mutations françaises sur l'ancien tissu de Laghouat. **Source :** Groupe Facebook : Bibliothèque de l'Architecture et du Patrimoine

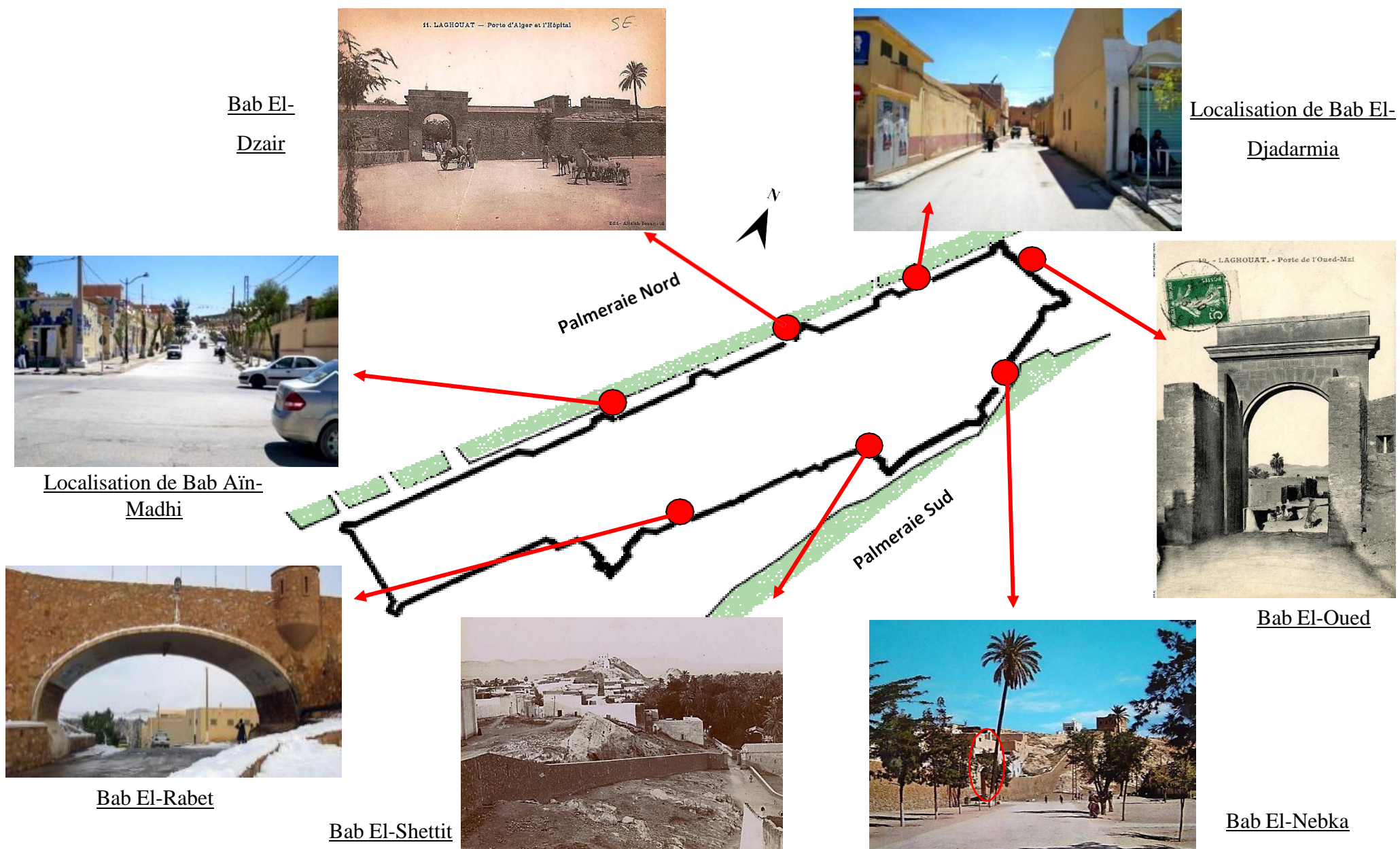

Fig. II. 12 : Les anciennes portes de la ville de Laghouat. Source : Auteur

II.4 La période post-coloniale :

Comme la majorité des villes algériennes, Laghouat a vécu des grandes mutations, dont la ville s'est grandie en raison de l'accroissement de la population. Cette extension de la ville s'est déroulée en deux phases :⁵⁵

- **La première phase :**

L'extension vers les deux palmeraies : à cause de la présence de la limite naturelle de l'Oued M'zi de l'Est et de la caserne de côté Ouest qui étaient par conséquent des obstacles pour l'extensions de la ville vers les côtés Est et Ouest alors la seule possibilité était l'occupation des palmeraies.

Ainsi que l'absence de la réglementation qui gère la construction à l'intérieur des palmeraies, à pousser les gens de construire dans leurs propriétés de façon aléatoire.

- **La deuxième phase :** L'extension de la ville en trois périodes.⁵⁶ (Fig.II.13)

- **La première période :** La création de quartier Mamourah qui est situé environ 2 km à l'ouest du centre historique, et regroupe toutes les institutions financières, le palais de justice et le centre culturel. Ainsi la réalisation de la 1ère ZHUN (Zone d'Habitat Urbaine Nouvelle) en 1967 avec un programme de 1584 logements collectifs.

- **La deuxième période :** La création de quartier de l'oasis nord réalisé sur la rive nord de la route nationale n°1 et le noyau historique, regroupant des équipements structurants à l'échelle de la ville comme l'université, l'hôpital, l'ITE, des lycées, et le centre de formation. En matière d'habitat, ce quartier est structuré par la deuxième ZHUN érigée au milieu des années quatre-vingt-dix avec un programme de 1280 logements collectifs.

- **La troisième période :** Le développement linéaire vers la zone d'extension ouest qui empiète la commune limitrophe de Kheneg, après épuisement de tous les terrains urbanisables dans le territoire de la commune de Laghouat. Ce centre regroupe les équipements structurants à l'échelle de la ville et à l'échelle de toute la wilaya à savoir : le nouveau siège de la wilaya, les cités universitaires, hôpital 240 lits, tribunal...et quelques vingt mille logements.

⁵⁵ Ziregue Meriem, « Démarche Cognitive pour la Revitalisation du Quartier Zguag El-Hedjadj du Ksar de Laghouat », Année universitaire 2017/2018/P.71

⁵⁶ Benarfa Kamel, « Développement urbain et préservation de la palmeraie, Cas de Laghouat », Juin 2018/P.128-130

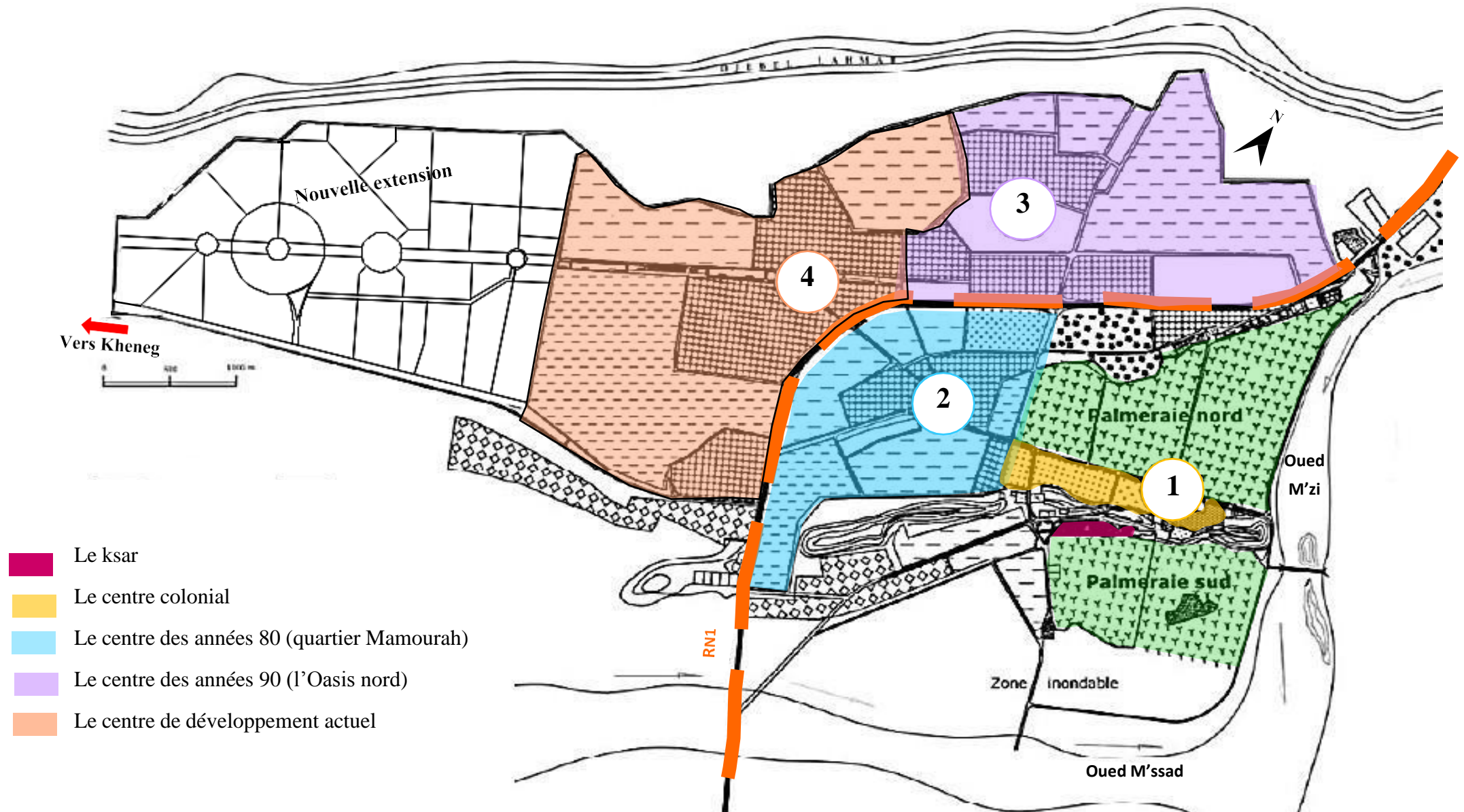

Fig. II. 13: Développement de la ville de Laghouat à la période post-coloniale. Source : Plan Directeur d'Aménagement et d'Urbanisme traité par l'auteur

Synthèse :

- Le centre-ville primitif a été translaté, due aux nombreuses extensions qu'a connue la ville à travers ces différentes périodes, ce qui résulte l'existence de plusieurs bâtiments qui ont été reconvertis ou délaissés, de fait de la création de nouveaux bâtiments qui abritent des fonctions similaires aux fonctions qui s'est trouvaient dans l'ancien centre.
- Le centre-ville a été changer par plusieurs acteurs : le développement des espaces, la démographie, mais il reste le centre patrimonial de la ville de Laghouat, et le lieu convoité par les habitants en raison d'un sentiment d'appartenance.

III. Le patrimoine de la ville de Laghouat :

La ville de Laghouat dispose d'un riche patrimoine soit de point de vue naturel, mobilier ou immobilier à titre d'exemple, il existe les biens culturels protégés et les biens proposés au classement, avec un nombre de 13 biens culturels.

III.1 Le patrimoine mobilier :

Comme d'autres régions de ce pays, Laghouat comporte un patrimoine immatériel, où ses habitants se distinguent par leurs connaissances de la culture des bédouins nomades qui vivent dans les régions montagneuses et qui maîtrisent l'élevage, le travail de la laine , le tissage du tapis et la fabrication des ustensiles en alfa et en poterie...



Fig. II. 14 : La préparation de fil pour le tissage.
Source: <https://www.euneighbours.eu/fr/south/eu-in-action/stories/laghouat-patrimoine-valorise-et-zones-rurales-renforcees> Consulté le 14/04/2021



Fig. II. 15: Métier à tisser.
Source : <http://gadames.eklablog.fr/photos-dans-le-retroviser a127882956> Consulté le 14/04/2021

III.2 Le patrimoine immobilier :

Il est indispensable d'identifier et savoir les biens culturels protégés de la ville, les équipements culturels et culturels situés dans l'ancienne ville (où se situe notre -cas d'étude).

a. Les biens culturels proposés au classement :

Les biens culturels proposés au classement en 2018 par la direction de la culture de la ville de Laghouat sont : Dar Bouameur située dans la rue el Gharbia, Dar Sidi Al Hadj Aissa à Zguag el Hedjadj, les 6 mosquées : Sidi Abdelkader Djilali, El khalifa, El Chadoulia, El Saffah, El Attik et El Taouti ainsi que l'ex-église Saint Hilarion.⁵⁷

b. Les Biens culturels protégés :**Tableau. II. 1** Les biens culturels protégés de la ville de Laghouat. **Source :** Auteur

| N° | Le biens culturels | Description | Date de protection ⁵⁸ |
|---|--|--|---|
| Les biens culturels classés | | | |
| 1 | Centrale électrique diesel de Laghouat | Elle a été construite par la Compagnie d'électricité Lebon en 1935, prévue initialement pour alimenter en énergie électrique le centre-ville et principalement les citoyens français civils et militaires, les casernements, les diverses administrations et instances coloniales de la ville de Laghouat. | Classé parmi les sites et monuments historiques par arrêté du 03/11/1999. |
| 2 | Rocher Fromentin | Une colline située à proximité du ksar historique de Laghouat. Elle été fréquenté par un peintre français pour prendre une vue d'ensemble sur la ville. | Classé Parmi les Sites naturels en date du 27/11/1950. |
| Les biens culturels inscrits sur la liste de l'inventaire supplémentaire | | | |
| 3 | Bordj Tizagrarine « ex Bouscarene » | Fut érigé à l'époque coloniale et servit longtemps d'hôpital militaire. Il porte le nom d'un officier qui faisait partie de l'armée impliquée dans la prise de la ville. Erigé principalement afin de faire de Laghouat une place forte permettant de poursuivre la progression vers le sud. | Inscrit sur l'inventaire supplémentaire Arrêté signé par le wali N° 603 du 29 /05/2011. |
| 4 | L'ancien horloge | Datant de la période coloniale, elle est située dans l'endroit de réconciliation des Ahlafs et Ouled Serguhine » avant la prise de Laghouat. Erigé dans la place Rondon où sa façade abritait des boutiques commerciales. | Inscrit sur l'inventaire supplémentaire en 2018 |

⁵⁷ Inscription sur la liste de l'inventaire supplémentaire selon la direction de la culture de la ville de Laghouat.

⁵⁸ <https://www.m-culture.gov.dz/index.php/fr/liste-des-biens-culturels#h51sk0nns7s0njye9ap38gbsegca5x> Consulté le 14/04/2021

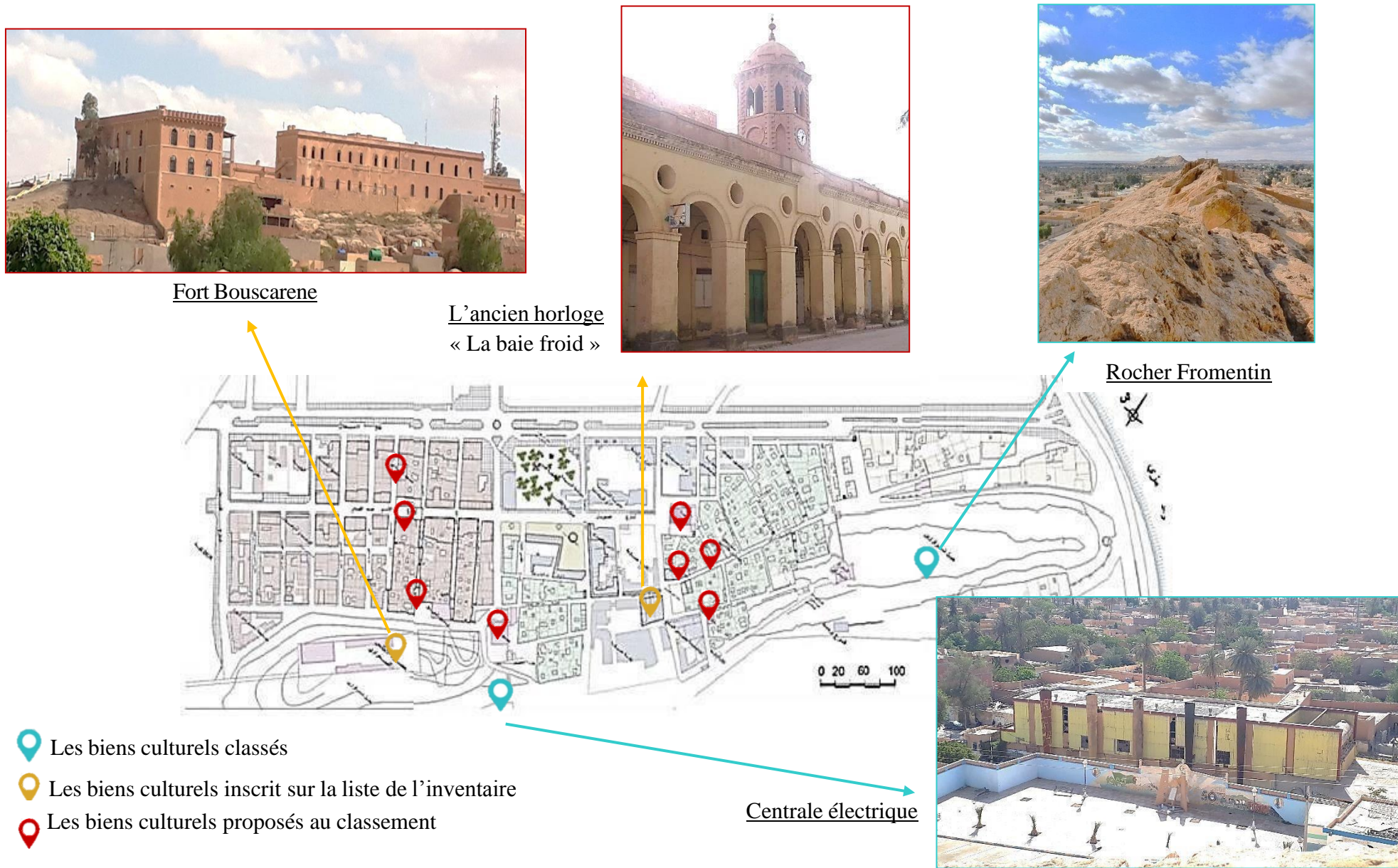

Fig. II. 16: Localisation des biens culturels protégés de la ville de Laghouat Source : Auteur

c. Les bâtiments à vocation culturelle :

c.1 - Les mosquées :

- **La mosquée de Sidi Abdelkader Djilali:** Fondée en 1872 à l'époque coloniale, elle se caractérise par le style d'architecture gothique par ses vitraux et ses arcs en ogives avec un plan rectangulaire et des matériaux de construction locaux. Elle comporte une terrasse qui sert elle-même de salle de prière en été.
- **La mosquée d'El Khalifa :** Construite en bas de Zguag el Hedjadj, le XVIIe siècle après JC et l'une de quatre anciennes mosquées de la ville⁵⁹, transformée en église dès les premiers jours de la conquête (jusqu'à 1927) et reconvertis à un espace de réserve après avoir construit une église.
- **La mosquée Chadoulia « Drawich » :** Construite en 1864 avec une superficie de 45m², elle est située dans le quartier de Zguag El-Hedjadj, à côté de la place Nedjma. Elle a été établie par les adeptes de l'ordre Shadhiliya. La mosquée a été complètement démolie et reconstruite en 1997 tel qu'elle est maintenant, selon un style architectural qui emprunte certains des éléments architecturaux persans moghol.
- **La mosquée Esaafah :** Construite par Giacomo Molinari, en 1874 sur la colline de Tizgrarin. Cette bâtisse historique inestimable, faite avec des matériaux de construction locaux, comme l'argile sèche, la pierre taillée, la brique cuite, ainsi que la tuile et la chaux. Elle est caractérisée par son architecture qui est un mélange de styles gothique et néo-mauresque.⁶⁰
- **La mosquée El-Attik :** Certains historiens français d'occupation mentionnent que son édification remonte à la fin du XVe siècle après JC, soit 1480 après JC, caractérisée par un plan plus large que long, parmi ces matériaux de construction la brique séchée au soleil, la chaux, les troncs de palmier. Elle a connue une expansion ces dernières années.
- **La mosquée Taouti :** Construite en 1864 et située dans l'une des ruelles du quartier d'El-Gharbia. Ce quartier est considéré comme l'un des plus anciens quartiers de la ville de Laghouat (ancien quartier de Ouled Serguine). La mosquée a été construite avec la brique séchée, et couvert de bois de palmier (poutres), et de branches de genévrier, de feuilles et de roseaux.

⁵⁹ Cité par Ibn Eddine dans sa Rihla " Rihlat El-Aghouati "

⁶⁰ <https://www.elwatan.com/regions/centre/actu-centre/un-patrimoine-islamique-culturel-distingue-01-06-2019> Consulté le 17/04/2021



Fig. II. 17: Situation des équipements culturels. Source : Auteur

c.2- Églises et synagogues :

- **L'ex-église Saint Hilarion** : Fût construite en Juin 1899,et la 1ère cérémonie chrétienne fut tenue en 1900.Elle a abrité tout les rites chrétiens j'usqu'à l'indépendance.



Fig. II. 18 : L'église Saint Hilarion.
Source : <http://ancienssportifsdelaghouat.over-blog.com/article-ancienne-eglise-de-laghouat->
 Consulté le 10/01/2021

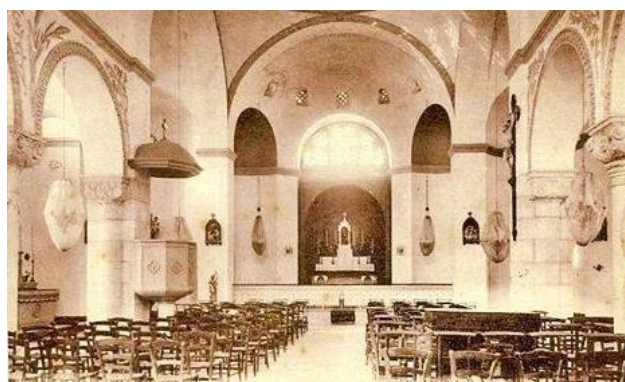

Fig. II. 19: L'intérieur de l'église Saint Hilarion.
Source : <https://mespho.weebly.com/158416031585161015751578-1605157515901610-1575160416051583161016061577.html> Consulté le 04/06/2021

- **La synagogue de Laghouat** : Avant la prise de Laghouat par le colonialisme, la religion judaïque existait dans la ville, où les juifs vivaient en parfaite harmonie et cohabitations avec les laghouatis, mais leurs présences dans la ville exigeaient l'édification de son propre lieu de culte qui est « la synagogue ».



Fig. II. 20: La synagogue de la ville de Laghouat.
Source : Groupe Facebook : Bibliothèque de l'Architecture et de Patrimoine

d. Les bâtiments à vocation culturelle :

- **Le musée de Moudjahid** : Il été construit pendant la période de colonialisme comme une prison. Il a compris plusieurs fonctions après l'indépendance, pour être à la fin un musée composé de deux parties, une partie avec un caractère administratif et une autre réaménagée pour l'exposition.
- **Le musée communal** : C'est l'ancienne église de Saint Hilarion qui est devenue un musée communal reflétant l'histoire de la région.

Ce monument est notre cas d'étude et en va le voir en détails à travers le chapitre suivant.

- **Le cinéma M'zi** : Situé à proximité de musée de Moudjahid dans le quartier Ibn Badis, il été fermé durant plusieurs années puis rénové et réouvert. La direction de la culture de la wilaya cherche, à travers la réouverture de la salle de cinéma, à donner une nouvelle impulsion à la scène culturelle locale, mais aussi à exploiter l'espace cinématographique pour ancrer les valeurs de citoyenneté et l'esprit civique dans la société. ⁶¹Le cinéma m'zi a une capacité d'accueil de 480 places. ⁶²

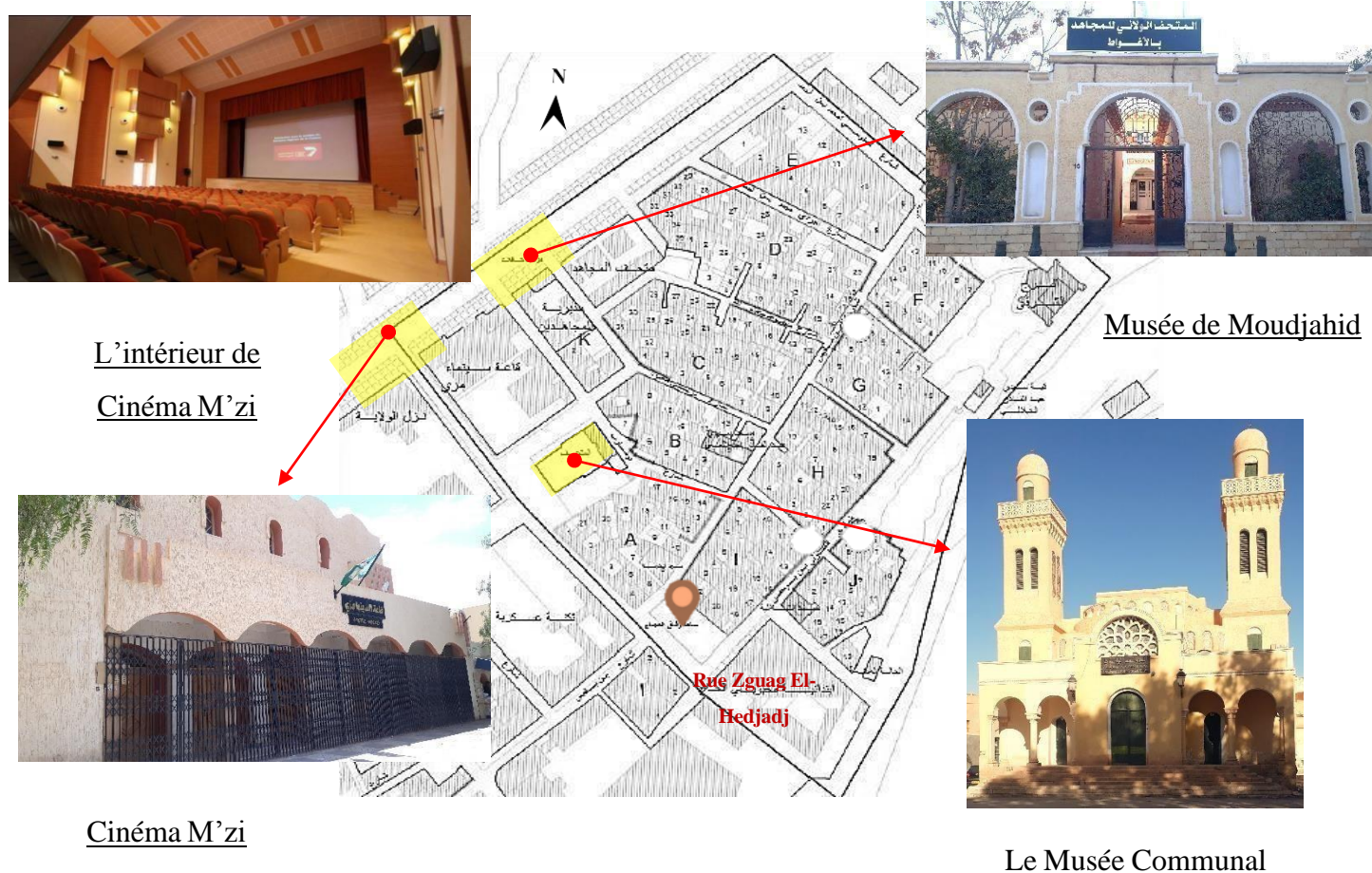

Fig. II. 21 : Situation des équipements culturels.
 Source : Plan Extrait de PPSMVSS Laghouat/ P.50 Photos prises par l'auteur

⁶¹ <https://www.elwatan.com/regions/centre/actu-centre/laghouat-la-salle-de-cinema-mzi-fin-prete-22-09-2016> Consulté le 17/04/2021

⁶² Selon la monographie de la wilaya de Laghouat 2020

À l'instar des bâtiments culturels existant actuellement dans la ville, elle a connu la présence d'un musée d'une priorité privée : « **le musée oriental** »

Situation de musée oriental : Situé au sud-est de la ville Laghouat, sur l'extrémité de la rue El Gharbia (Avenue Marguerite) qui mène au musée communal, et à proximité de de la rue Mubarak Al-Mili.

Il a été fondé en 1889 par l'Hadj Bouameur, en tant que musée privé, l'un des premiers musées de la région et resté pendant des dizaines d'années le pôle de convergence de tous les touristes étrangers et Algériens. Au fil du temps, le musée a été négligé jusqu'à ce qu'il cesse de fournir ses services. Il est composé de deux parties : une pour l'exposition et autre résidentielle.

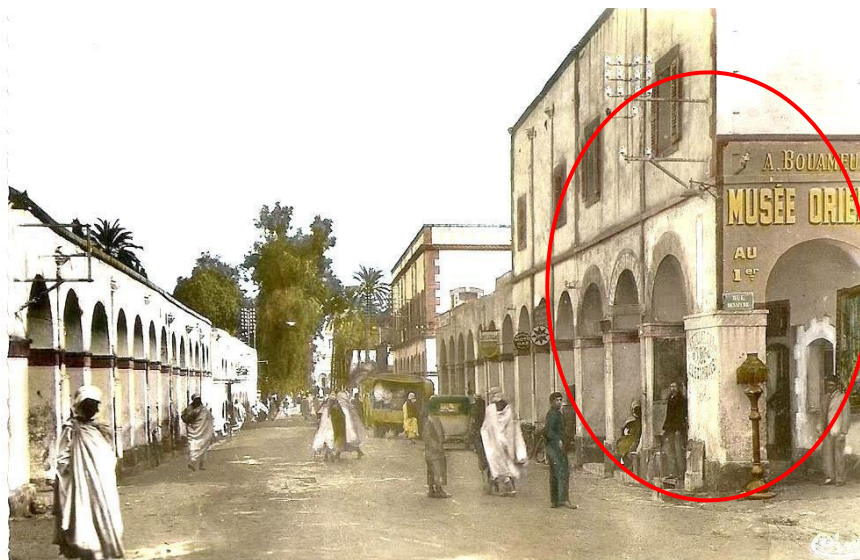

Fig. II. 22 : Vue sur le musée oriental et l'avenue Marguerite. **Source** : <https://www.vitamedz.com/fr/Algerie/cpa-laghouat-avenue-emir-abdelkader-musee-140501-Photos-0-20155-1.html> Consulté le 02/05/2021

Le musée oriental était caractérisé par l'architecture utilisée dans les palais avec la présence d'éléments esthétiques représentés dans : les arches, les arcades, les colonnes... et le système constructif inspirant qui reflète le patrimoine architectural original riche de Laghouat.

III.3 Etat de lieu de bâtiments reconvertis à Laghouat : On peut recensée de multiples monuments dans le centre-ville, qui ont été reconvertis en autre fonction y compris :

Tableau. II. 2 : Les bâtiments reconvertis à Laghouat. **Source :** Auteur

| N° | Fonction primitive | Fonction actuelle | Modification apportée |
|----|--------------------------|---|---|
| 1 | Fort Bouscarene | Parc culturel de l'atlas saharien | Une exploitation partielle |
| 2 | Fort Morand | Délaissé | / |
| 3 | La prison civile | Musée d'El Moudjahid | Ajout d'une extension pour l'administration |
| 4 | Ex-église | Musée communal | / |
| 5 | Ecole laïque | Ecole Primaire : Mahboubi El Hadj | Adaptation des espaces avec la fonction |
| 6 | Ecole des sœurs blanches | Ecole Moyenne : Khadidja Oum El Mouninine | Adaptation des espaces avec la fonction |
| 7 | Mosquée d'El Ahlaf | Eglise puis reconvertie en mosquée d'El Khalifa | Ajout d'un minaret de forme carrée |
| 8 | La mairie de Laghouat | Hôtel de la wilaya | Ajout d'une extension |

Un simple recensement des monuments qui ont subits à l'opération de reconversion été fait, afin de savoir qu'il y a d'autres monuments à Laghouat qui sont hérités du colonialisme, puis reconvertis avec chacun sa fonction actuelle et son devenir. Leurs connaissances et mise en valeur en vue de la conservation est demandée, car la présence et l'identification de ce legs marque le paysage urbain de la ville.

Conclusion :

La ville de Laghouat est riche du point de vue monuments cultuels et culturels, ces monuments se concentrent dans l'ancien noyau de la ville de Laghouat, dans deux axes parallèles, aboutissant le musée communal, la plupart d'entre eux sont délaissés et souffrent d'un état de dégradation. Notre objectif est d'intervenir sur le musée communal afin de le revaloriser et le préserver, ces éléments seront traités dans le chapitre qui suit.

Chapitre III :
Cas d'étude

Introduction :

À travers ce chapitre on va s'étaler sur le musée communal, qui est un bien qui été édifié à la période coloniale, et en vue de sa préservation et sa valorisation, en premier lieu on a élaborer le dossier graphique par le relevée architectural, puis entamer les différentes études historiques et architecturales, et en deuxième lieu on va faire le diagnostic, et relevé les différentes pathologies qui affectent le monument, puis proposer les opérations convenables aux anomalies tels que :la restauration et la réhabilitation.

I. Le christianisme en Algérie :

Etant donnée que le musée communal a porté la fonction d'une église chrétienne à la période coloniale on doit faire une mise en lumière sur le christianisme en Algérie jusqu'on arrive au cas d'étude.

Le christianisme est introduit en Algérie au cours de l'époque romaine et se renforce durant la période Byzantine, puis tend à disparaître progressivement avec les invasions arabes au VIIe siècle.

La conquête arabe a mis fin au christianisme en Algérie pour plusieurs siècles, l'église chrétienne est réintroduite en Algérie après la conquête française avec la création du diocèse d'Alger en 1838. Durant la période française, le nombre de chrétiens a atteint un million de personnes en Algérie, mais la plupart d'entre eux sont partis après l'indépendance en 1962.⁶³

Le pays était divisé en quatre diocèses dans la période de christianisme :



Fig. III. 1 : Localisation des 4 diocèses en Algérie.

Source : https://fr.wikipedia.org/wiki/Archidioc%C3%A8se_d%27Alger
Consulté le 23/04/2021 traité par l'auteur

Le diocèse selon les dictionnaire français l'internaute veut dire la circonscription territoriale sous la juridiction d'un évêque.

⁶³ https://fr.wikipedia.org/wiki/Christianisme_en_Alg%C3%A9rie#:~:text=Le%20christianisme%20est%20introduit%20en,arabes%20au%20VII%20e%20si%C3%A8cle. Consulté le 03/07/2021

I.1 Etat des lieux des édifices de cultes non-musulman après l'indépendance :

Aborder l'état des lieux de ce legs qui pâtit d'un manque de reconnaissance tant social qu'officiel n'est guère une tâche facile.

Grâce à un travail d'investigation sur le terrain, complété par une recherche bibliographique, nous avons pu retrouver la destinée de près de (180) cent quatre-vingt édifices. Près de 65% des édifices religieux de culte non-musulman des 19ème et 20ème siècle ont été reconvertis, 15% démolis, 14% en friches ou abandonnés et seulement 6% ont toujours gardé leur fonction initiale.⁶⁵

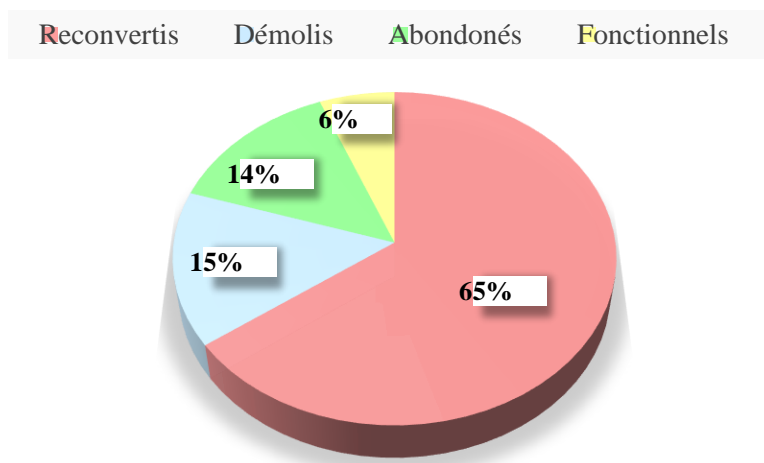

Fig. III. 2 : Etat des lieux des édifices de cultes non-musulman après l'indépendance.
Source : Etablie par l'auteur sur la base de données de mémoire « Devenir des édifices religieux de culte non-musulman des XIXème et XXème siècles ».

I.2 Les édifices reconvertis :

Nous avons mis l'accent sur la reconversion et la réappropriation des édifices, car elle est devenue une pratique courante ainsi c'est l'action qu'a subi notre cas d'étude. En effet, sur la totalité des édifices reconvertis, près de 40% sont devenus des mosquées, 36% en édifices culturels et éducatifs, 12% d'ordre privées en maisons d'habitations et commerces, près de 7% pour le mouvement associatif s'est emparé pour ses besoins et enfin 5% sont occupés par des équipements administratifs et sanitaires.⁶⁵

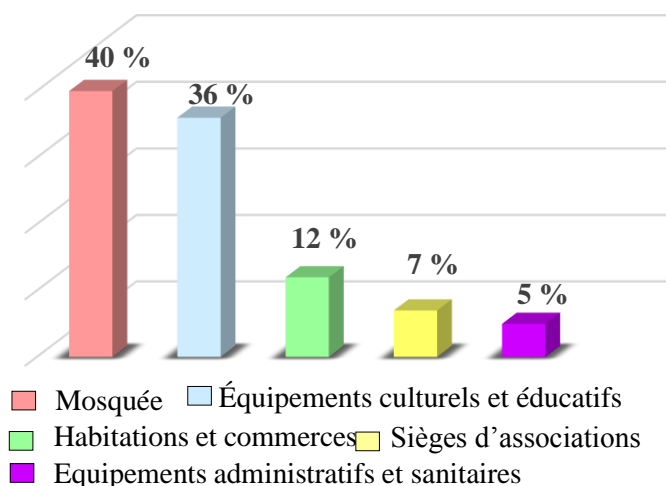

Fig. III. 3 : Bâtiments résultants de la reconversion
Source : Etablie par l'auteur sur la base de données de mémoire « Devenir des édifices religieux de culte non-musulman »

⁶⁴ NESSARK NAOUEL, « Devenir des édifices religieux de culte non-musulman des XIXème et XXème siècles », Université Mouloud Mammeri de Tizi-Ouzou, Novembre 2014/P.77

⁶⁵ Ibid./P.78

I.3 Les édifices reconvertis en équipements culturels et éducatifs :

Les reconversions dans le culturel sont fréquentes et représentent, près de 36% des édifices reconvertis. Les reconversions varient entre musées, bibliothèques, centres culturels ou écoles.

II. Présentation de musée communal de Laghouat (Ex-église Saint Hilarion) :

II.1 Situation : Le musée communal est situé sur l'extrémité de la rue El-Emir Abdelkader, à la frontière sud-ouest de quartier Zguag El Hedjadj « l'ancienne rue Ibn Badis ».



Fig. III. 4 : Situation de musée communal. **Source :** Etablie par l'auteur sur une photo de Google Maps

II.2 Le relevée architecturale :

Le relevé architectural est une présentation graphique d'un ouvrage existant, il vise à prendre les dimensions de toutes les composantes du bâtiment pour dessiner les différents plans. Il peut être manuel, topographique ou photogrammétriques selon l'élément à relever.

II.2.1 Méthodes et instruments utilisés :

Pour l'exécution de relevée, est de transposer l'ensemble de mesures sur le papier, il nous fallait la présence d'un groupe de personne formé de deux ou trois utilisant les instruments suivants :



Fig. III.5 : Le décimètre
Source : Auteur



Fig. III.6 : Le mètre ruban.
Source :Auteur



Fig. III.7 : L'équerre de menuisier.
Source : Auteur



Fig. III.8 : Le niveau à bulle.
Source : Auteur

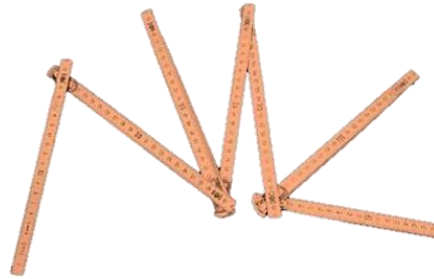

Fig. III.9 : Le mètre pliant
Source : Auteur



Fig. III.10 : Planchette de papier.
Source : Auteur

II.2.2 Les phases d'élaboration d'un relevé :

a- le plan de masse :

A l'aide d'une photo satellitaire de google Earth, on est arrivé à élaborer le plan de masse de musée communal.

- Rue El-Emir Abdelkader
- - -> Vers rue El Gharbia (Rue Marguerite)
- ▶ Accès principal de musée
- Ex-presbytère
- L'hôtel de la wilaya
- Jardin appartient à l'ex secteur militaire
- Ancien tissu urbain -Habitat-
- Placette

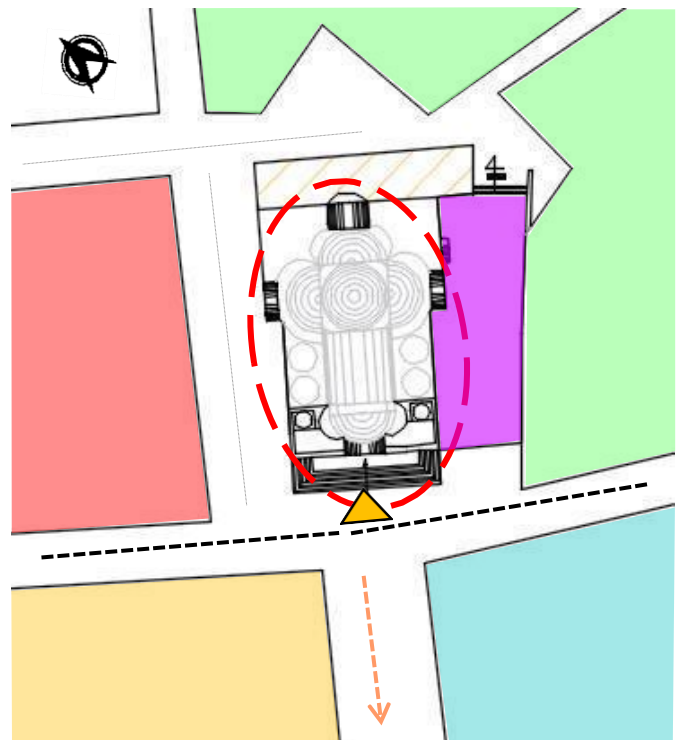

Fig. III.11 : Plan de masse de musée communal.
Source : Auteur

D'après le plan de masse et l'orientation du Nord, on remarque que l'ex-église Saint Hilarion été orientée Nord-Est et comme on sait que l'orientation Est est l'orientation convenable aux églises, le lieu où la lumière est fondée selon les chrétiens, donc selon notre recherche on a déduit que : l'église Saint Hilarion été orientée vers la basilique de Saint Sophie à Istanbul et plus pour elle représente un élément composant de l'ancienne rue Marguerite.

b. Le relevée de plan :

Après avoir visiter le monument qui est prévu de lui faire le relevée on a :

- Élaborer un croquis provisoire et savoir l'orientation Nord par l'utilisation de la boussole.
- Prendre les mensurations manuellement à l'aide des outils de mesures simples.
- Après avoir terminé le relevée de mensurations on a établi un dessin graphique à échelle à l'aide de DAO (Dessin Assister par Ordinateur).

Pour l'actualisation de plan on l'a redessiné sur la base d'un ancien, et repoter toute les mesures et les distances de l'intérieur de musée, et après la finalisation de ces derniers on a passé vers le relevé de formes concaves.

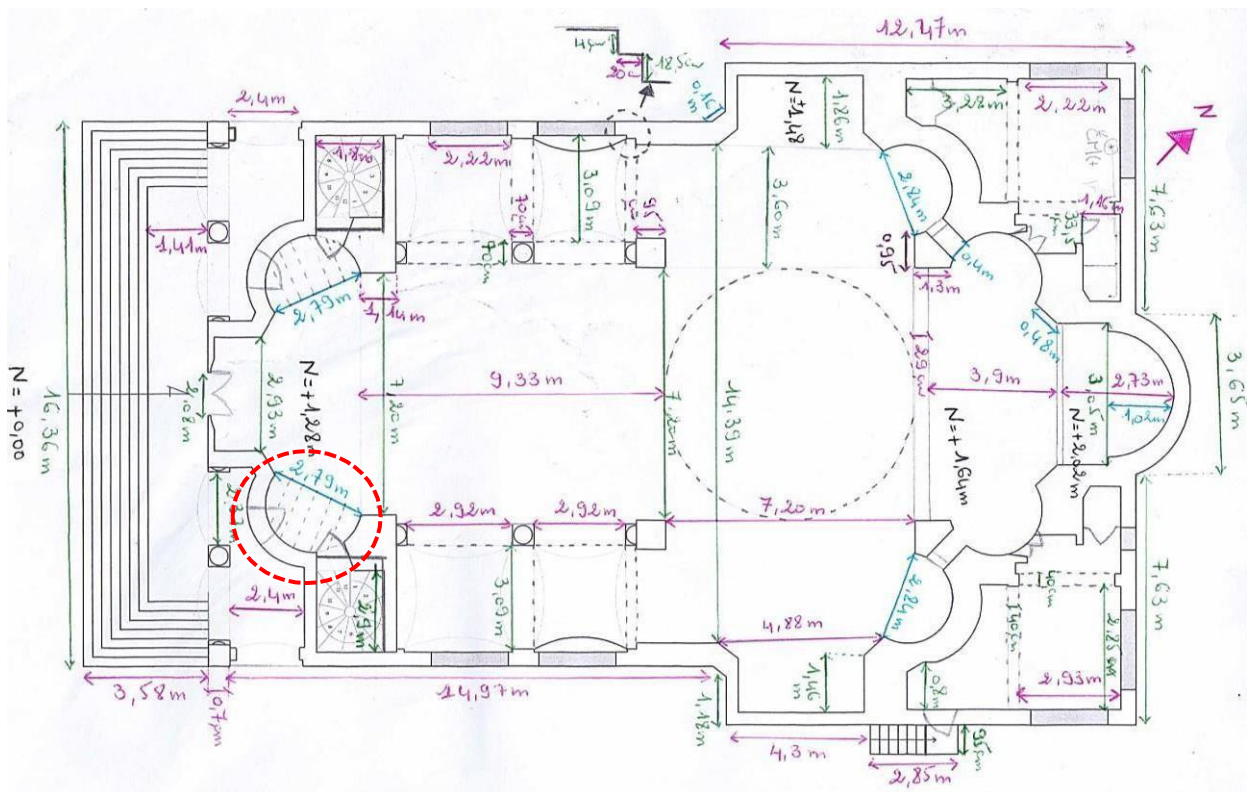

Fig. III.12 : Le relevée de plan. Source : Auteur

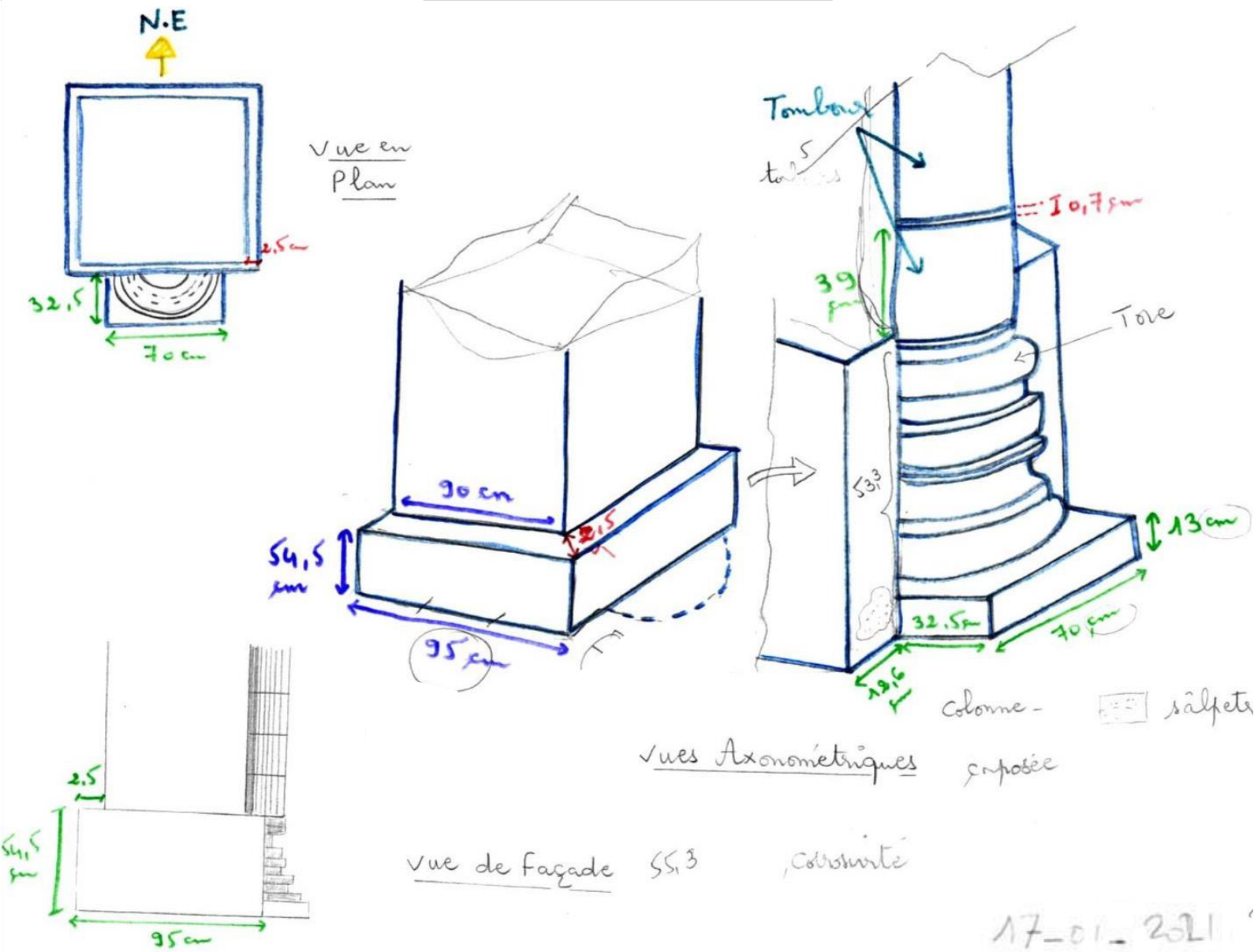

Fig. III.17 : Le relevé de détails de la colonne composée
Source : Auteur

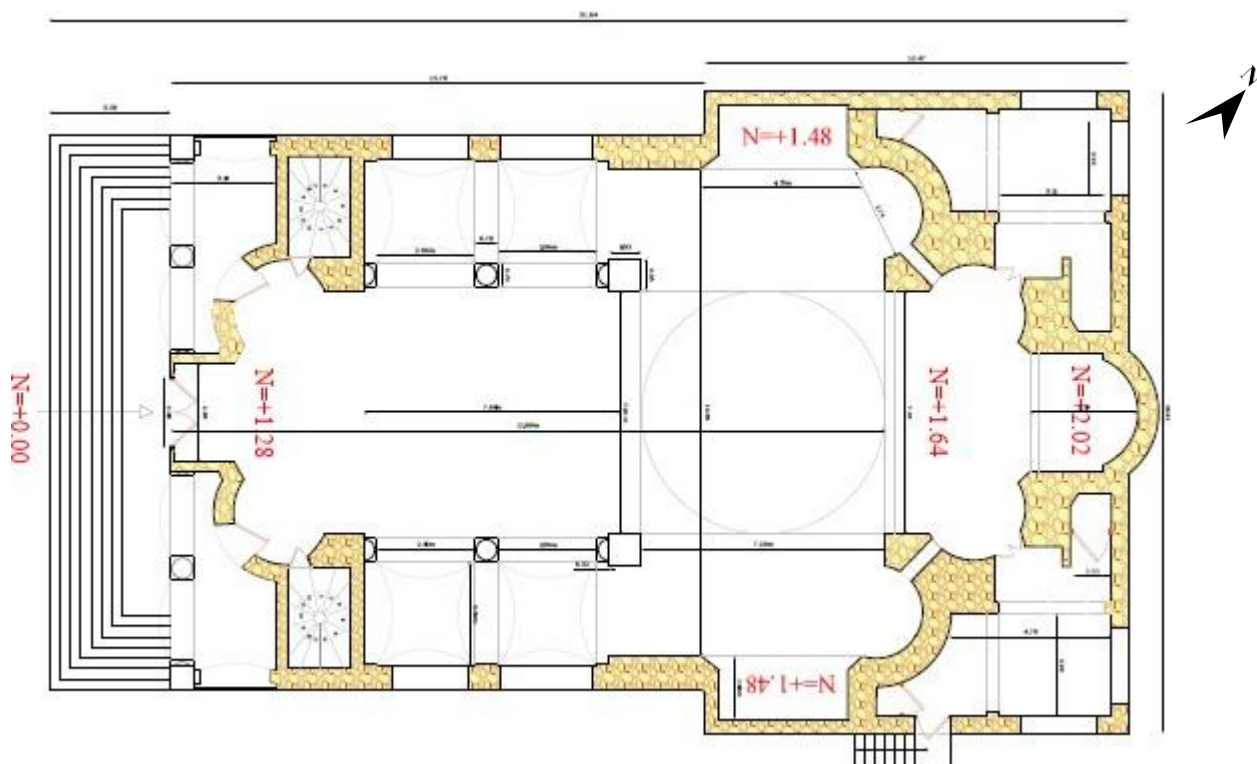

Fig. III.18: Plan de musée communal. Source :Auteur

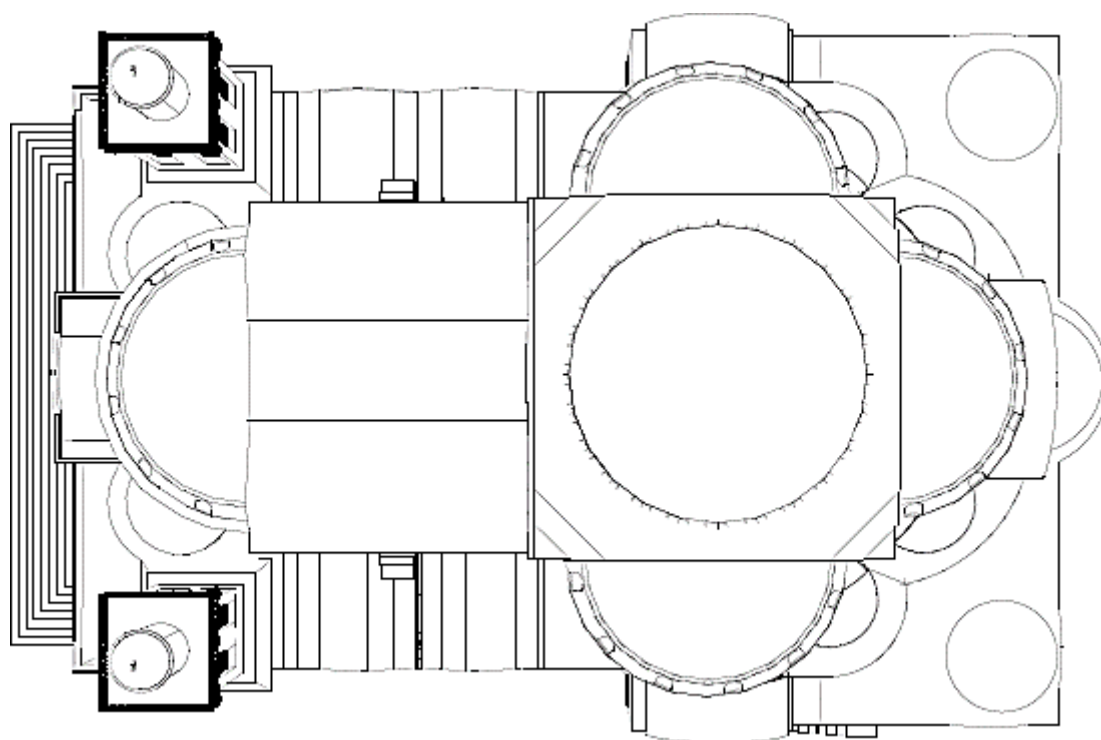

Fig. III.19: Schéma représente le plan de toiture de musée communal. Source : Auteur

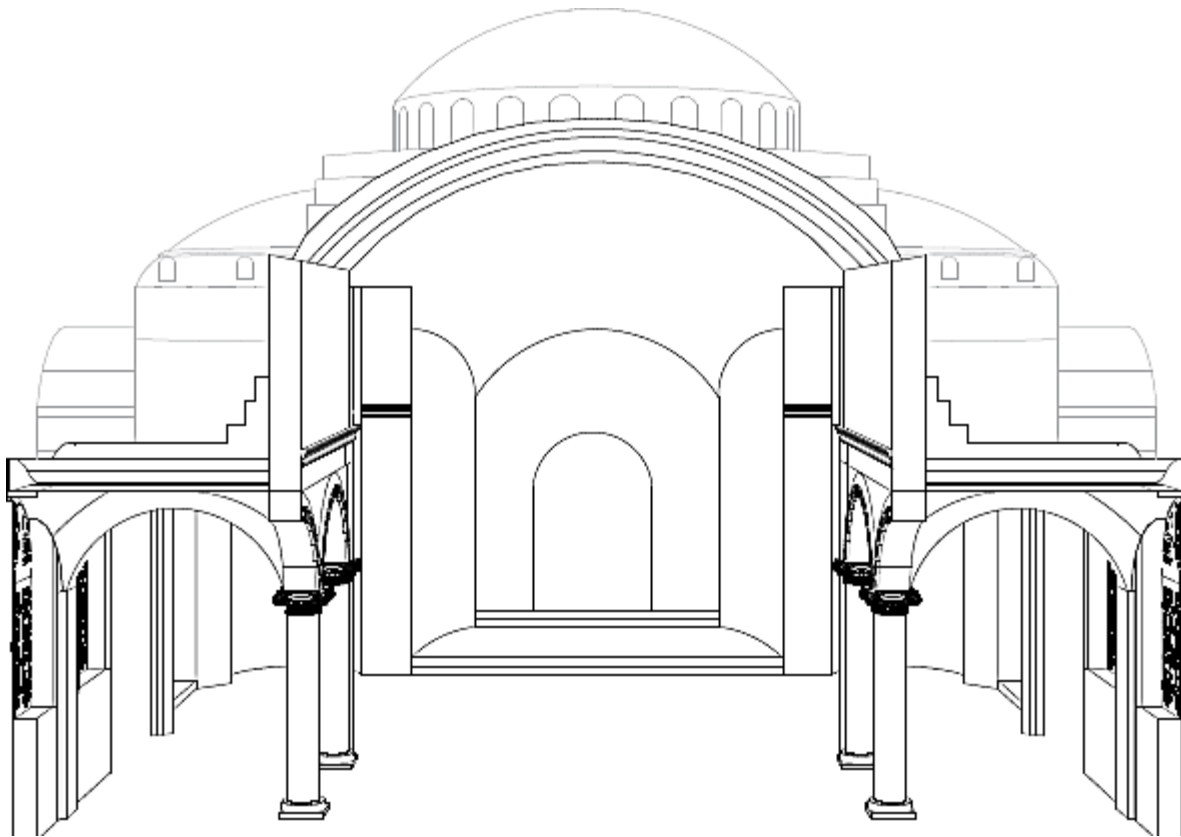

Fig. III.20: Schéma représente la coupe A-A. Source :Auteur

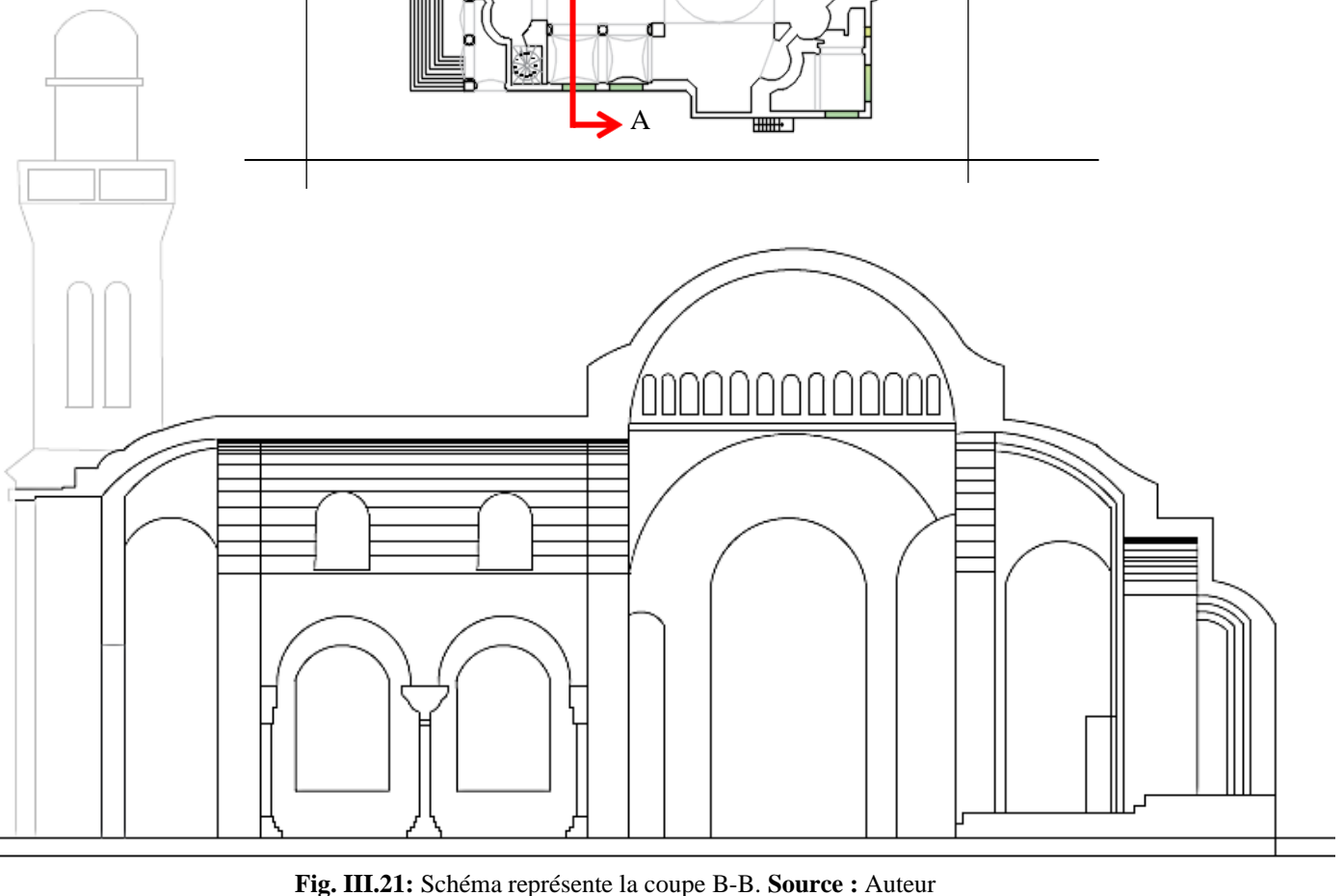
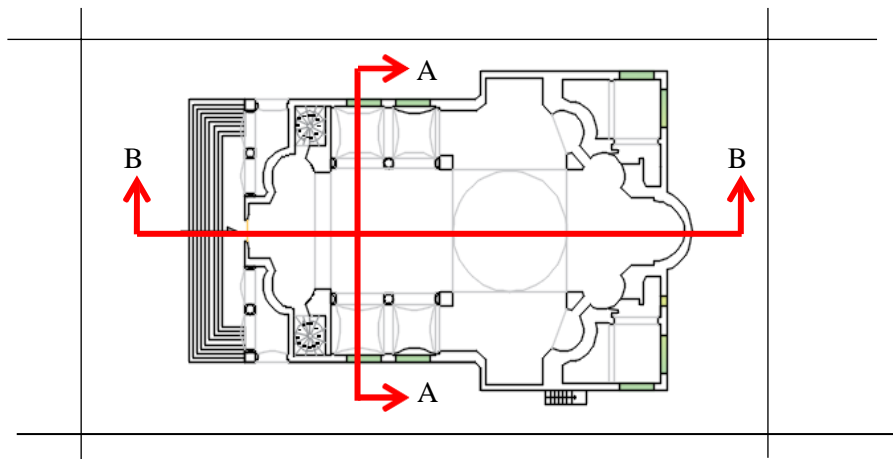

Fig. III.21: Schéma représente la coupe B-B. Source : Auteur

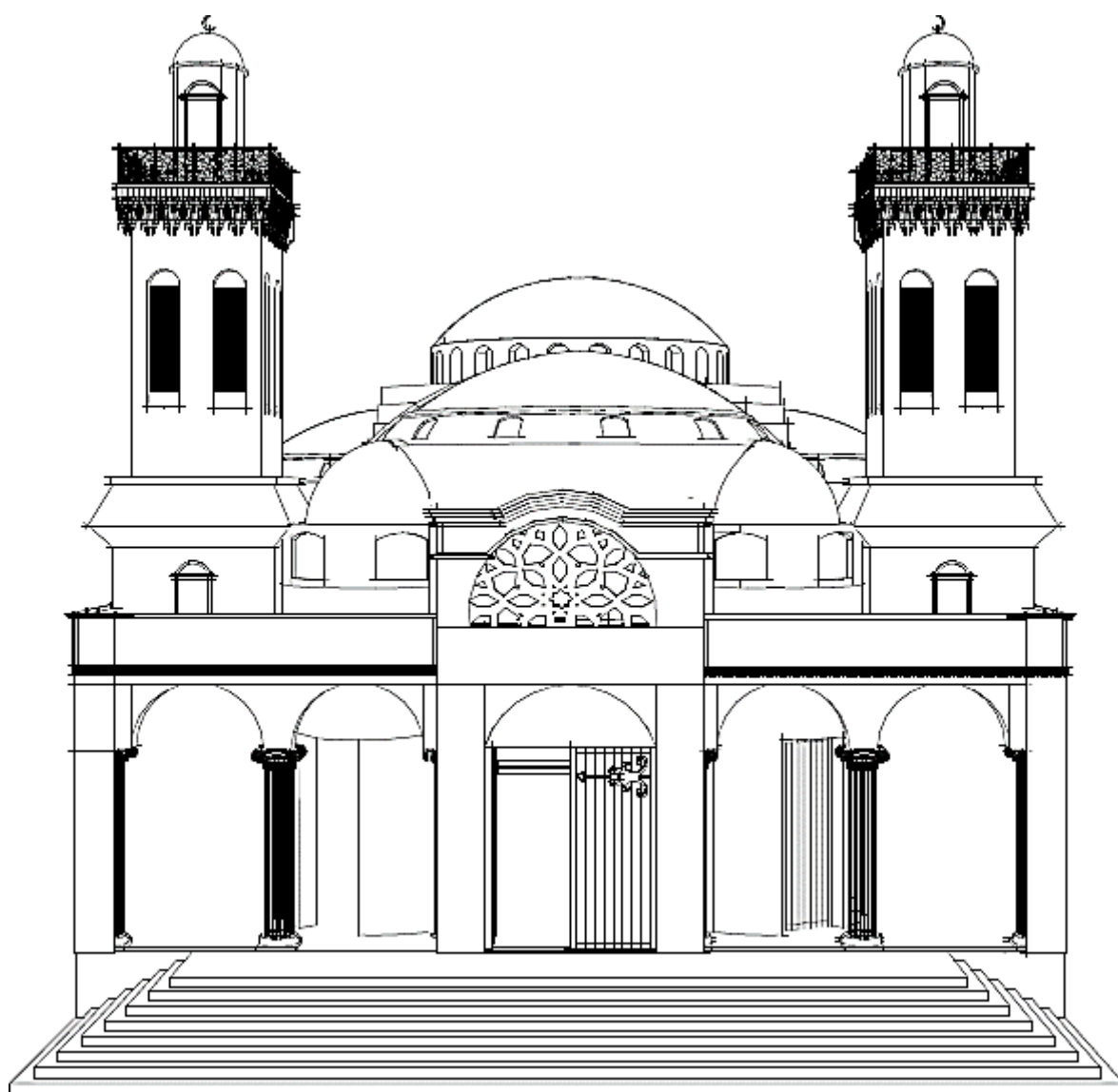

Fig. III.22: Schéma représente la façade principale. Source : Auteur

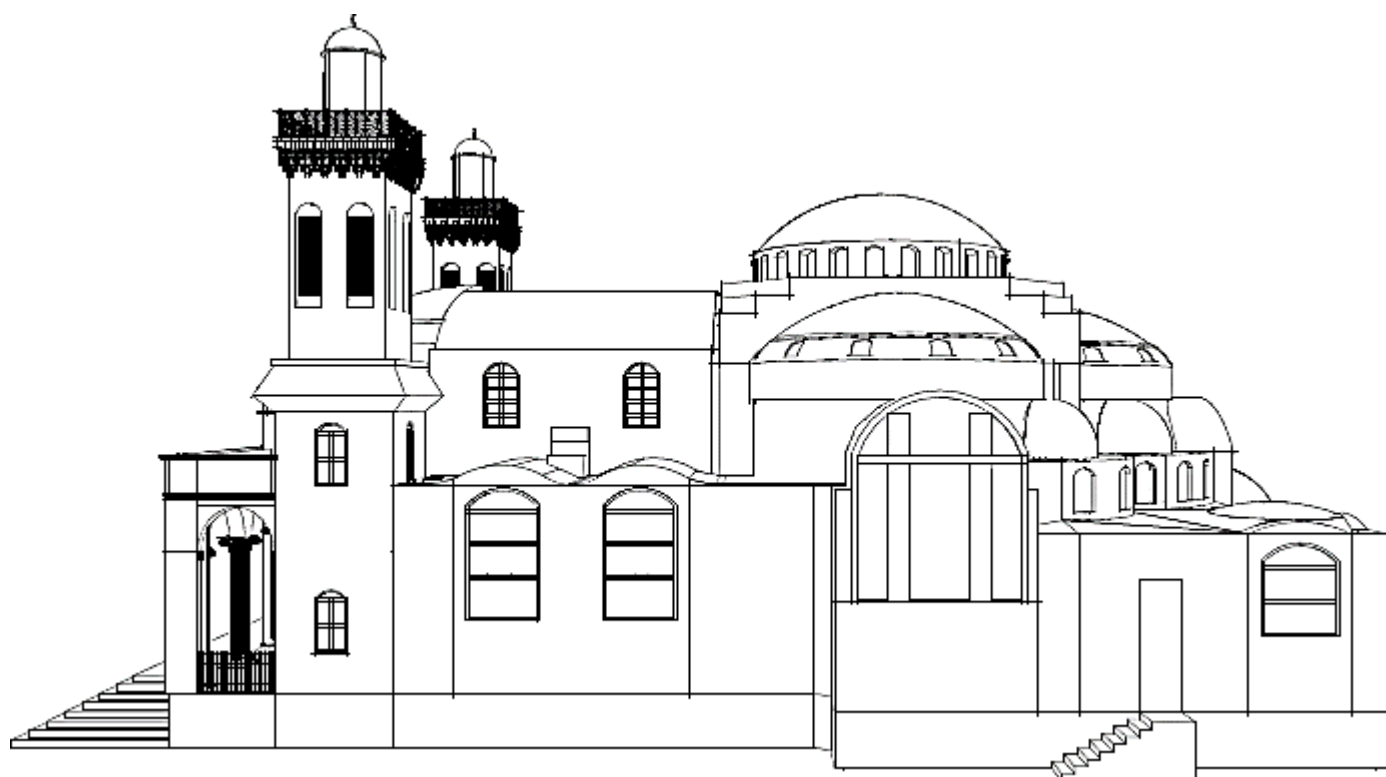

Fig. III.23: Schéma représente la façade latérale. Source : Auteur

II.3 Etude historique :

- ✓ Selon l'histoire et juste après que la ville de Laghouat tombe entre les mains des colonisateurs, la mosquée des Ahlaf actuellement mosquée d'El Khalifa a été transformée à un lieu de culte pour les chrétiens. Après un certain temps les colonisateurs ont construit l'église pas loin de l'ancienne mosquée.
- ✓ L'ancienne église saint Hilario est située au cœur de noyau historique de la ville de Laghouat construite sur une déviation de Oued-Mzi appelée Oued El Kheir qui sépare les deux quartiers anciens – Al Ahlaf et Ouled Serguin-.
- ✓ Elle est construite le 03 Juin 1899, et la 1ère cérémonie chrétienne fut tenue en 1900. Elle a abrité tout les rites chrétiens j'usqu'à l'indépendance.



Fig. III.24 : 1er lieu de culte chrétien actuellement mosquée d'El Khalifa.
Source : Auteur



Fig. III.25 : Inscription près de l'entrée de la mosquée. Source : Auteur

- ✓ L'église Saint-Hilarion a connu de différentes fonctions après l'indépendance et qui sont représentées dans le schéma suivant :

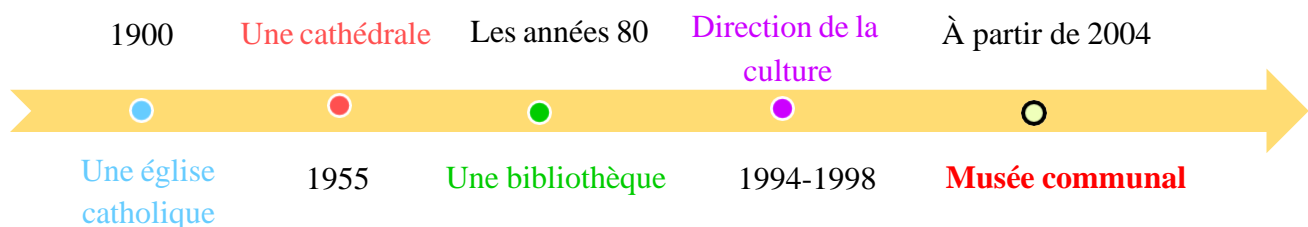

Fig. III.26 : Les différentes fonctions abritées par le monument. Source : Auteur selon le Journal Algérien Le Peuple, N°15586, le 05 Septembre 2011







II.4 Etude architecturale :

A- Partie 1 : le monument en tant qu'église

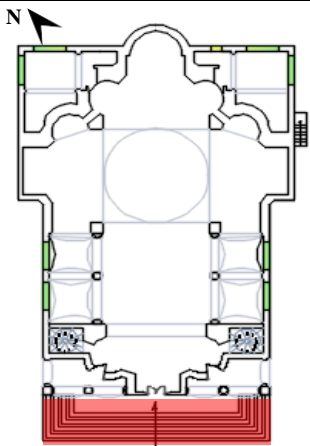
La conception du plan architectural de l'église ressemble à la Croix chrétienne, la "tête" face à l'Est. Elle été composé de différents espaces qui sont :

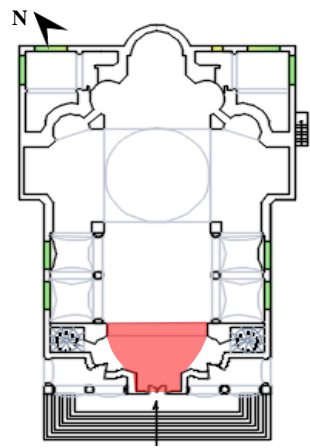
A-1 Les composantes et les espaces intérieurs de l'ex église Saint Hilarion :

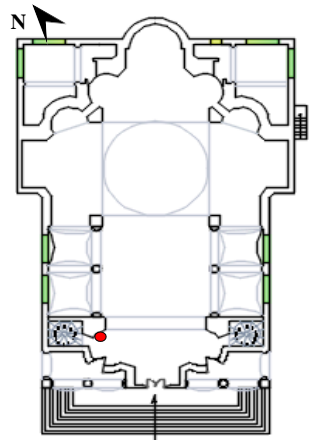





Tableau. III. 1 : Les espaces de l'église Saint Hilarion. Source : Auteur

| Espaces | Situation | Photos (prises par l'auteur) | Définition |
|-------------|---|--|--|
| Le parvis |  |  | Place s'étendant devant la façade principale d'une église. ⁶⁶ |
| Le narthex |  |  | Vestibule à l'entrée de l'église, avant la nef. Il servait entre autres à l'accueil des catéchumènes. ⁶⁷ |
| Le Bénitier |  |  | Vasque parfois en forme de coquille contenant l'eau bénite avec laquelle les chrétiens tracent sur eux le signe de croix en entrant dans l'église. ⁶⁸ |

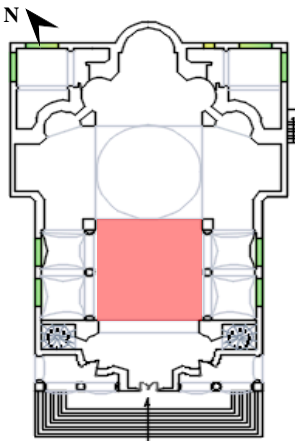
⁶⁶ <https://www.larousse.fr/dictionnaires/francais/parvis/58418> Consulté le 03/06/2021.

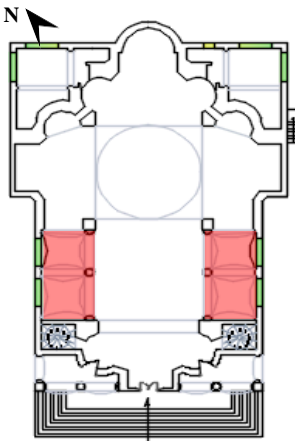
⁶⁷ <https://eglise.catholique.fr/glossaire/narthex/> Consulté le 23/06/2021.

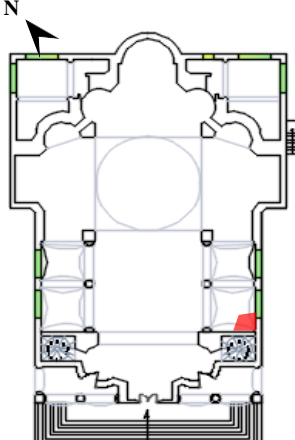



⁶⁸ Quelques termes sur l'architecture et le mobilier d'église, Disponible sur : https://fr.geneawiki.com/index.php/Quelques_termes_sur_l%27architecture_et_le_mobilier_d%27%C3%A9glise Consulté le 03/06/2021

| | | | |
|-----------------------------------|---|--|--|
| <p>La Nef</p> |  |  | <p>Espace principal d'accueil des fidèles qui forme un vaisseau qui s'étend entre le portail et le chœur.⁶⁹</p> |
| <p>Les bas-cotés (Collatéral)</p> |  |  | <p>Voie latérale située en parallèle avec la nef, et séparée d'elle par une arcade.⁷⁰</p> |
| <p>Le Baptistère</p> |  |  | <p>Cuve destinée à recevoir l'eau utilisée lors du sacrement du baptême.⁷¹</p> |

⁶⁹ Quelques termes sur l'architecture et le mobilier d'église, Disponible sur : https://fr.geneawiki.com/index.php/Quelques_termes_sur_1%27architecture_et_le_mobilier_d%27C3%A9glise Consulté le 03/06/2021

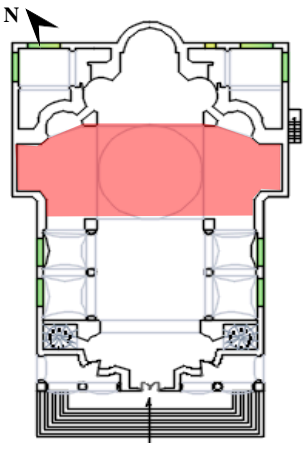
⁷⁰ Petit index des termes techniques, JACOB Pierre - © CRDP d'Alsace, mai 2010 /P.1.

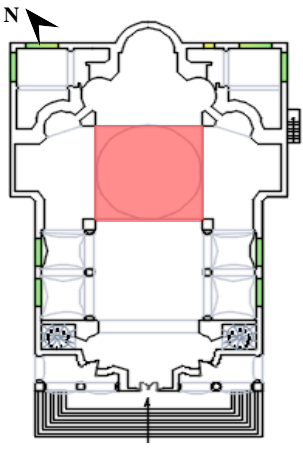

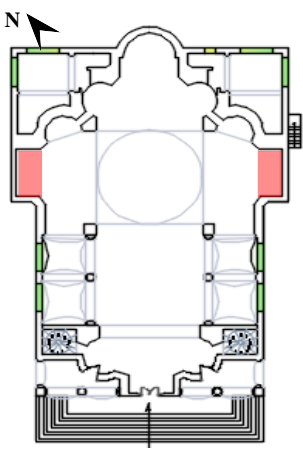
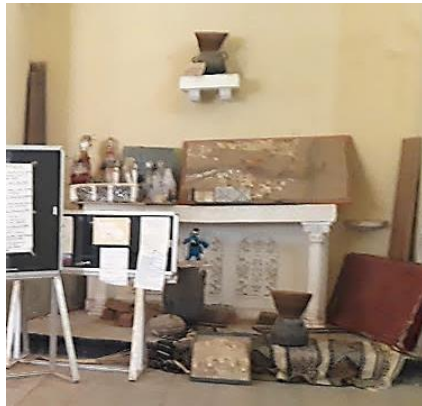



⁷¹ Quelques termes sur l'architecture et le mobilier d'église, Consulté le 03/06/2021

| | | | |
|--------------------|---|--|---|
| <p>Le Transept</p> |  |  | <p>Le transept est une nef transversale qui coupe à angle droit la nef principale d'une église et lui donne la forme symbolique d'une croix.⁷²</p> |
| <p>La Croisée</p> |  |  | <p>Espace déterminé par l'intersection entre le vaisseau principal de la nef et le transept.⁷³</p> |
| <p>L'Autel</p> |  |  | <p>Table en pierre destinée aux sacrifices et aux offrandes.⁷⁴</p> |

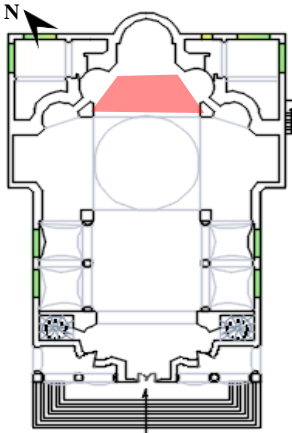
⁷² Petit index des termes techniques, JACOB Pierre - © CRDP d'Alsace, mai 2010 /P.10.

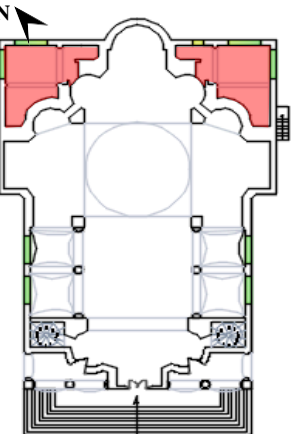
⁷³ Quelques termes sur l'architecture et le mobilier d'église.

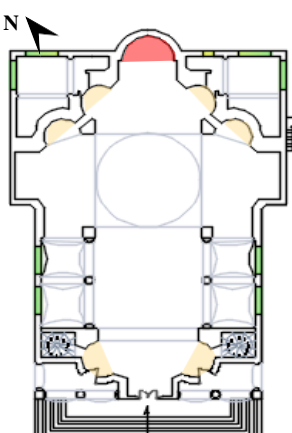
⁷⁴ <https://www.linternaute.fr/dictionnaire/fr/definition/pierre-d-autel/> Consulté le 03/06/2021.

| | | | |
|---------------------------------|---|--|---|
| <p>Le Choeur</p> |  |  | <p>Partie d'une église située au-delà du transept. Il est en principe réservé pour les liturgies.⁷⁵</p> |
| <p>La Sacristie</p> |  |  | <p>Annexe de l'église où sont déposés les vêtements sacerdotaux, les vases sacrés.⁷⁶</p> |
| <p>L'Abside et l'Apsidioles</p> |  |  | <p>Extrémité semi-circulaire d'une église, située généralement à l'est, dans le prolongement du chœur.⁷⁷</p> |

⁷⁵ <https://eglise.catholique.fr/glossaire/choeur/> Consulté le 03/06/2021.

⁷⁶ Quelques termes sur l'architecture et le mobilier d'église.

⁷⁷ Petit index des termes techniques, JACOB Pierre - © CRDP d'Alsace, mai 2010 /P.1.

A-2 Les éléments de architecturales et architectoniques de l'ex-église Saint Hilarion :

- **La Coupole à lunettes** : C'est l'élément le plus attractif dans le bâtiment et qui accentue la centralité de l'espace. Elle est suspendue sur des pendentifs qui sont à leurs tour supporter par des piliers. La coupole a une hauteur de 1.90m et un diamètre de 7.20m comportant 32 fenêtres arquées et ornés par des motifs géométriques.



Fig. III. 27 : La coupole centrale de l'ex église Saint Hilarion. **Source** : Takhi Belkacem

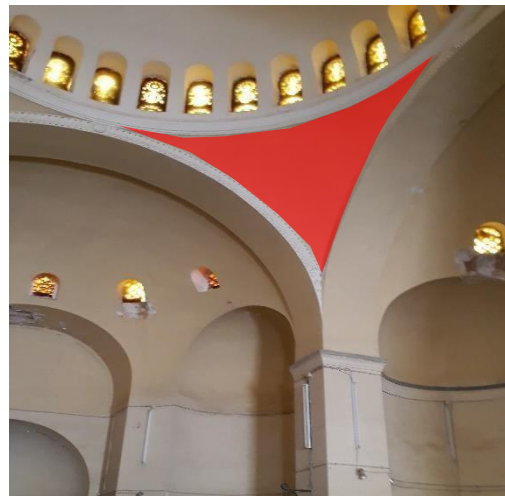

Fig. III.28 : Pendentif supportant la coupole. **Source** : Auteur

- **Les Clochers** : Elles sont situées de part et d'autre de bâtiment de 13m de hauteur, comportant des escaliers de forme hélicoïdale qui donne accès à la terrasse.



Fig. III.29 : Les tours de l'ex église Saint Hilarion. **Source** : Auteur



Fig. III.30 : Les escaliers hélicoïdales des tours. **Source** : Auteur

A l'intérieur de l'ex église, les clochers comportent deux portes : une porte pour accéder à la terrasse et une autre était dédiée pour faire monter les matériaux de construction par échafaudage lors de la réalisation des tours car les escaliers en colimaçon l'empêche.

La cloche de côté Ouest est appelée « la Campanile » abrite deux cloches : une petite cloche installée en 1886 produit un son aigu et une grande cloche installée en 1856 produit un son grave. (Le son aigu pour faire entendre la région la plus lointaine et le son grave pour faire entendre de près).



Fig. III.31 : Les cloches de la tour Ouest.
Source : Auteur



Fig.III.32 : Les portes des tours.
Source : Auteur

- **Les supports verticaux :**
 - a- **Les Colonnes :** Des piliers isolés de forme circulaire destinés pour supporter les charges verticales.
 - b- **Les Pilastres :** Des piliers encastrés dans le mur et en saillies.
 - c- **Les Colonnes composées :** des piliers avec un plan carrée couplés à une demi colonne.

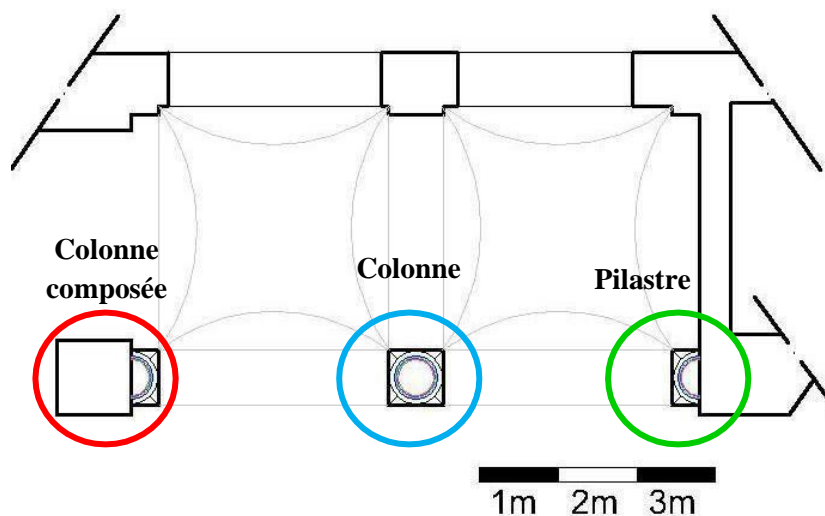

Fig. III.33 : Détail des supports verticaux. Source : Auteur

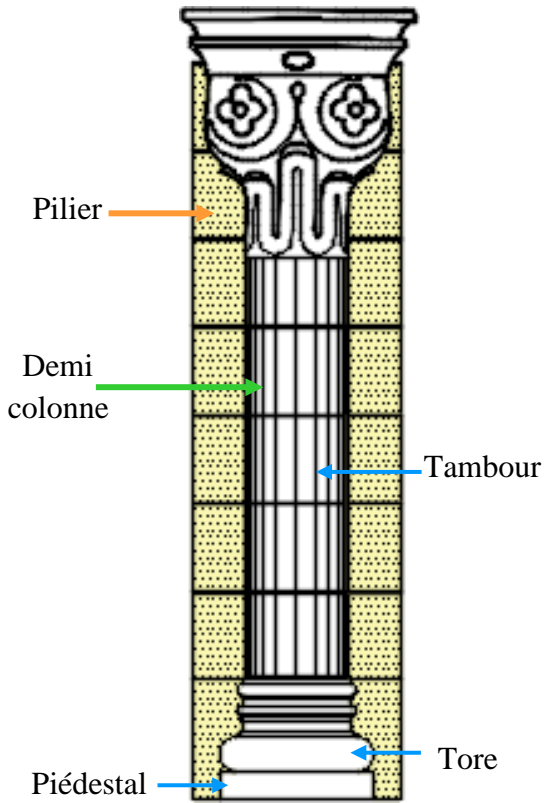

Fig. III.34 : Détail de la colonne composée. **Source :** Auteur

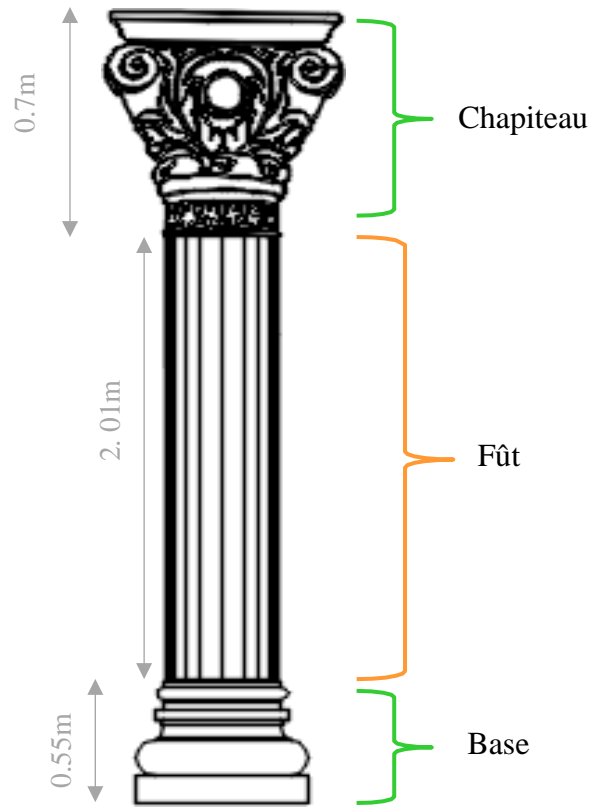

Fig. III.35 : Détail de la colonne. **Source :** Auteur

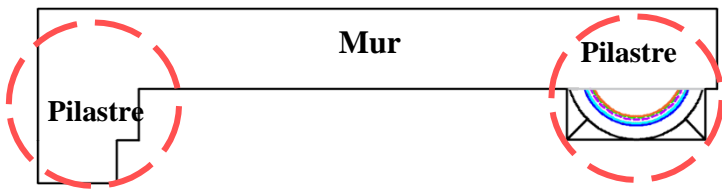

Fig. III.36 : Détail des pilastres. **Source :** Auteur

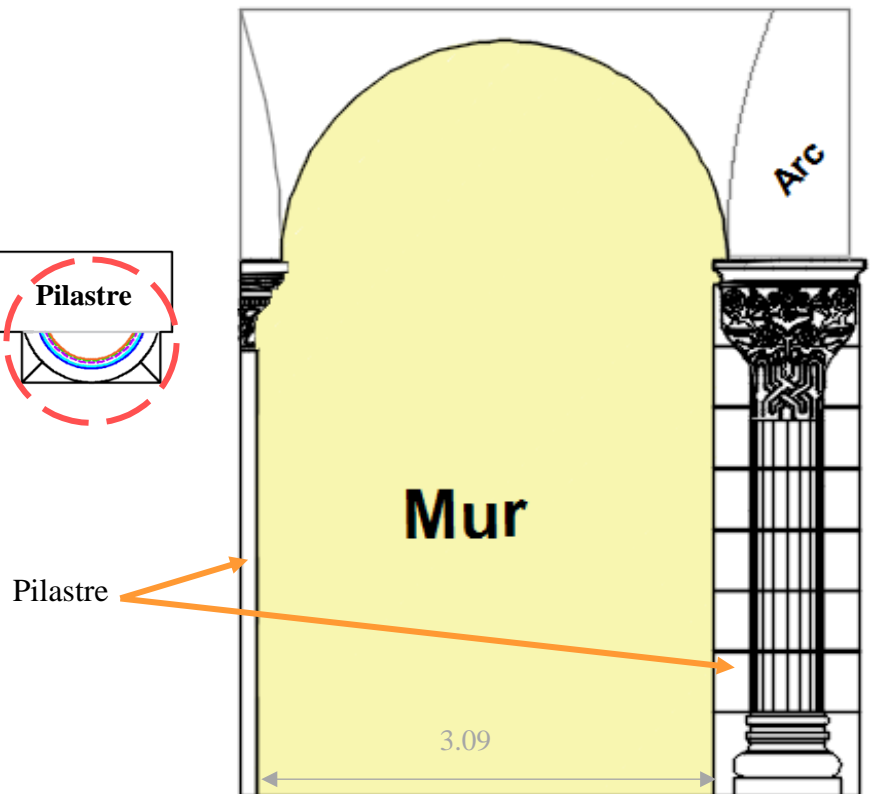

Fig. III.37 : Vue sur les pilastres **Source :** Auteur

- **Les Arcs** : En plein cintre décorés par des lisières qui sont ornées par des motifs de forme géométriques et végétales se mélangeant les unes aux autres.

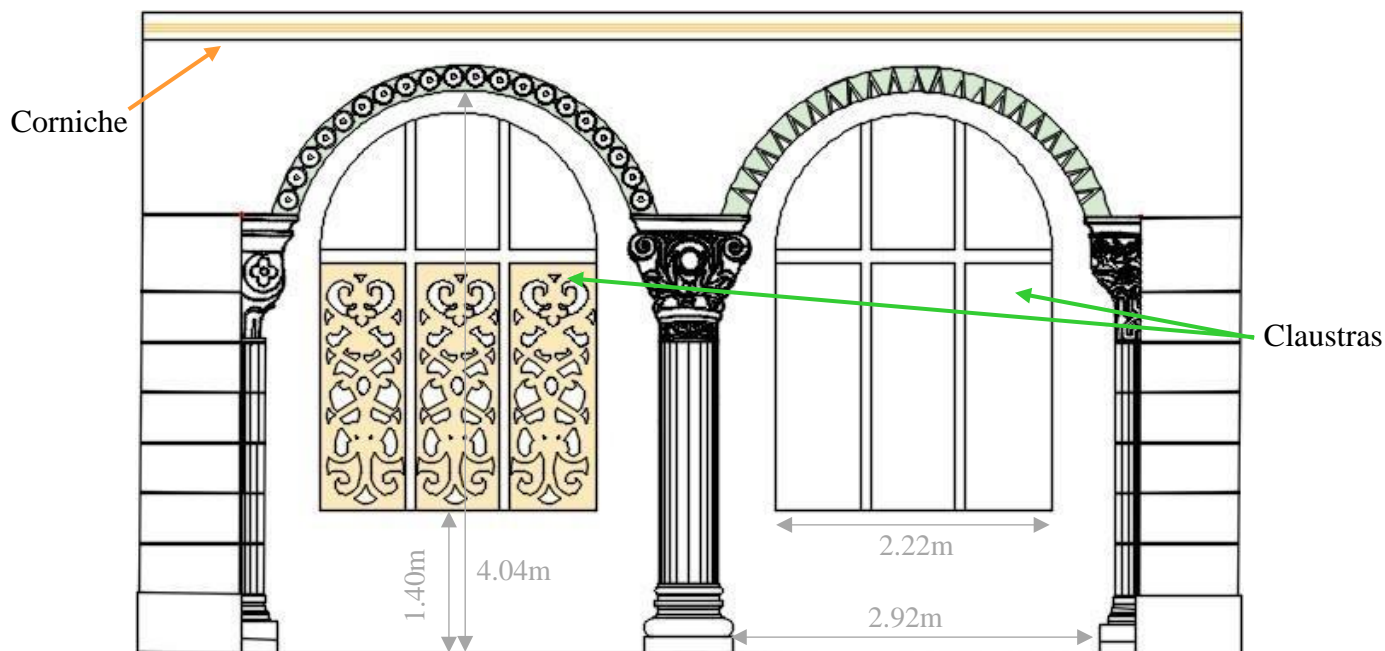

Fig. III.38 : Les arcs en plein cintre introduite dans l'ex-église.

Source : Auteur

- **Les Claustras** : Employés comme une paroi dans les fenêtres prenant la forme d'un arc en plein ceintre, et évidée par des formes florales et géométriques, permettes d'avoir une bonne ambiance lumineuse à l'intérieur de bâtiment sans éblouissement.



Fig. III.39 : Modèle de claustra de côté Ouest.

Source : Auteur



Fig. III.40 : Modèle de claustra de côté Est.

Source : Auteur

- **Les muqarnas (stalactites) :** Sont une série de petites alvéoles disposées en registres horizontaux en constante augmentation de la base vers le sommet⁷⁸, et considérées comme un élément de transition d'une forme à une autre forme plus grande. Les muqarnas ornent la partie supérieure des tours et les séparent des claustras.

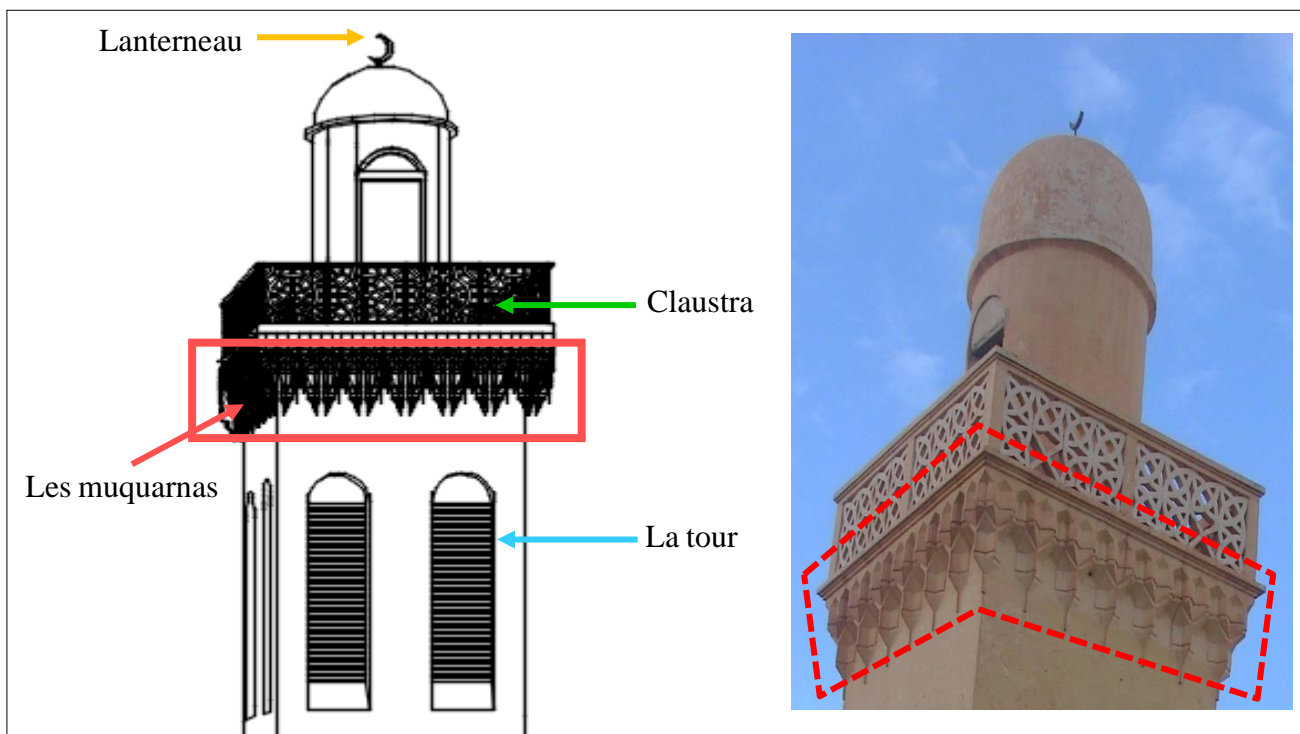

Fig. III.41 : Ornement des tours par les muqarnas (stalactites).

Source : Photo prise par Takhi Belkacem, le schéma élaboré par l'auteur

- **Les Chapiteaux :** Ils surmontent les supports verticaux, et destinés pour supporter les arcs et considérés comme des éléments décoratifs aussi. Selon nos connaissances et notre consultation aux différentes typologies de chapiteaux, on a trouvé que ceux de l'ex-église de Saint Hilarion ne rassembles à aucun des types, ils sont composés de façon à produire la richesse, l'originalité et le pouvoir. Ci-après nous allons les présentés avec leurs localisations.

⁷⁸La notice « Muqarnas » dans Jean-Paul ROUX, Dictionnaire des arts de l'Islam, Paris : Fayard / RMN, 2007/ P. 332-334.

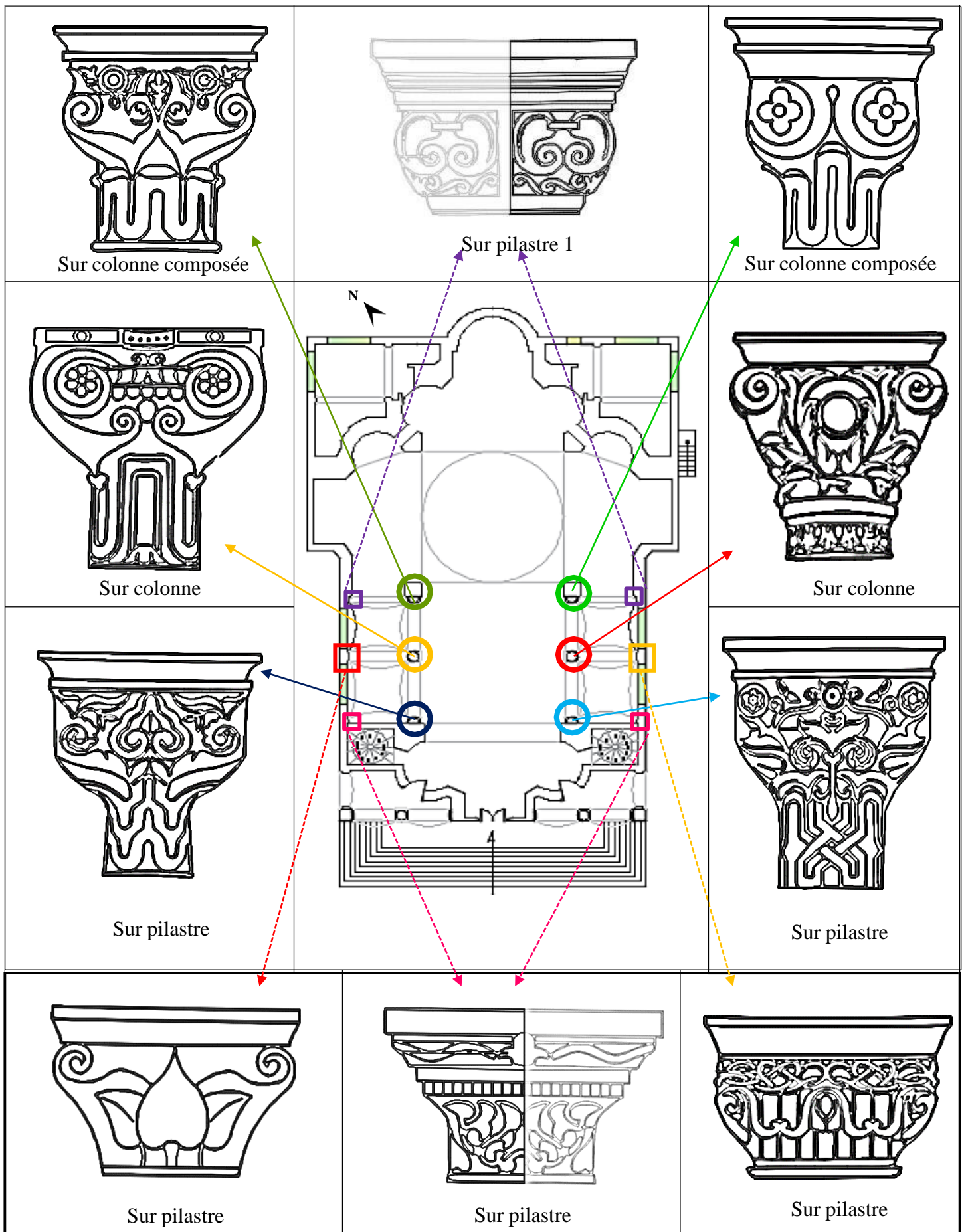

Fig. III.42 : Typologies des chapiteaux de l'intérieur. Source : Auteur

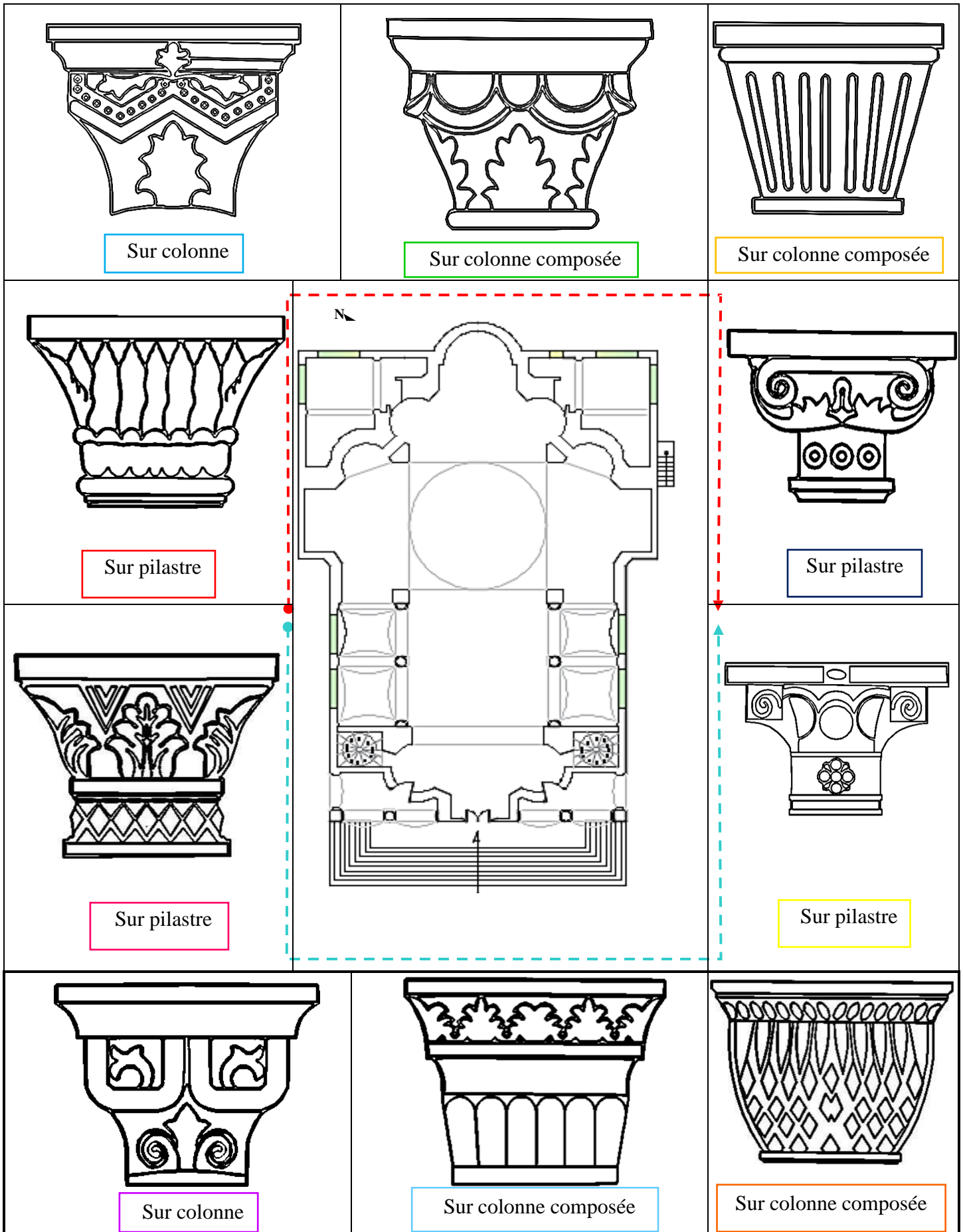



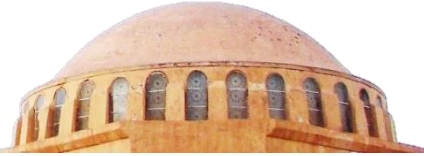



Fig. III.43 : Typologies des chapiteaux de l'extérieur. Source : Auteur

A-3 Les matériaux de construction :

Tableau. III. 2: Les matériaux de construction de l'ex église Saint Hilarion. Source : Auteur

| Structure/Eléments architectoniques/Mobilier | Le matériaux utilisés | Photos |
|--|---|---|
| Le sol | La brique cuite |  |
| Les murs | Pierre en moellon et le mortier à la chaux comme liant avec l'utilisation de timchent dans les arrêtes pour que les murs soient durs. |  |
| Les colonnes | La pierre tournée(sculptée) |  |
| Les claustras | Le timchent (Plâtre) |  |
| Les coupoles et voûtes | La brique cuite |  |
| Les escaliers de l'entrée | La pierre taillé |  |

| | | |
|---|------------------------|--|
| <p>Les escaliers de tours</p> | <p>Le bois</p> |  |
| <p>Le baptistère</p> | <p>Le marbre</p> |  |
| <p>L'étanchéité de la terrasse accessible</p> | <p>La brique cuite</p> |  |

L'ex église de Saint Hilarion fut construite en matériaux locaux, selon leurs disponibilités dans la ville de Laghouat et selon les exigences techniques de monument.

B- Partie 2 : Le monument en tant que musée communal

L'affectation des espaces était changée mais les composantes spatiales de l'église sont toujours lisibles, quelques modifications étaient apportées à la répartition spatiale de l'édifice, comme l'ajout de :

- Un bloc sanitaire à l'intérieur quand le monument était une direction de la culture
- Un mur de clôture pour la protection de la façade postérieur (la façade Nord Est où se trouve l'abside).

B-1 Distribution intérieure de musée :

Le plan ci-dessous montre les différents espaces qui compose le musée communal :

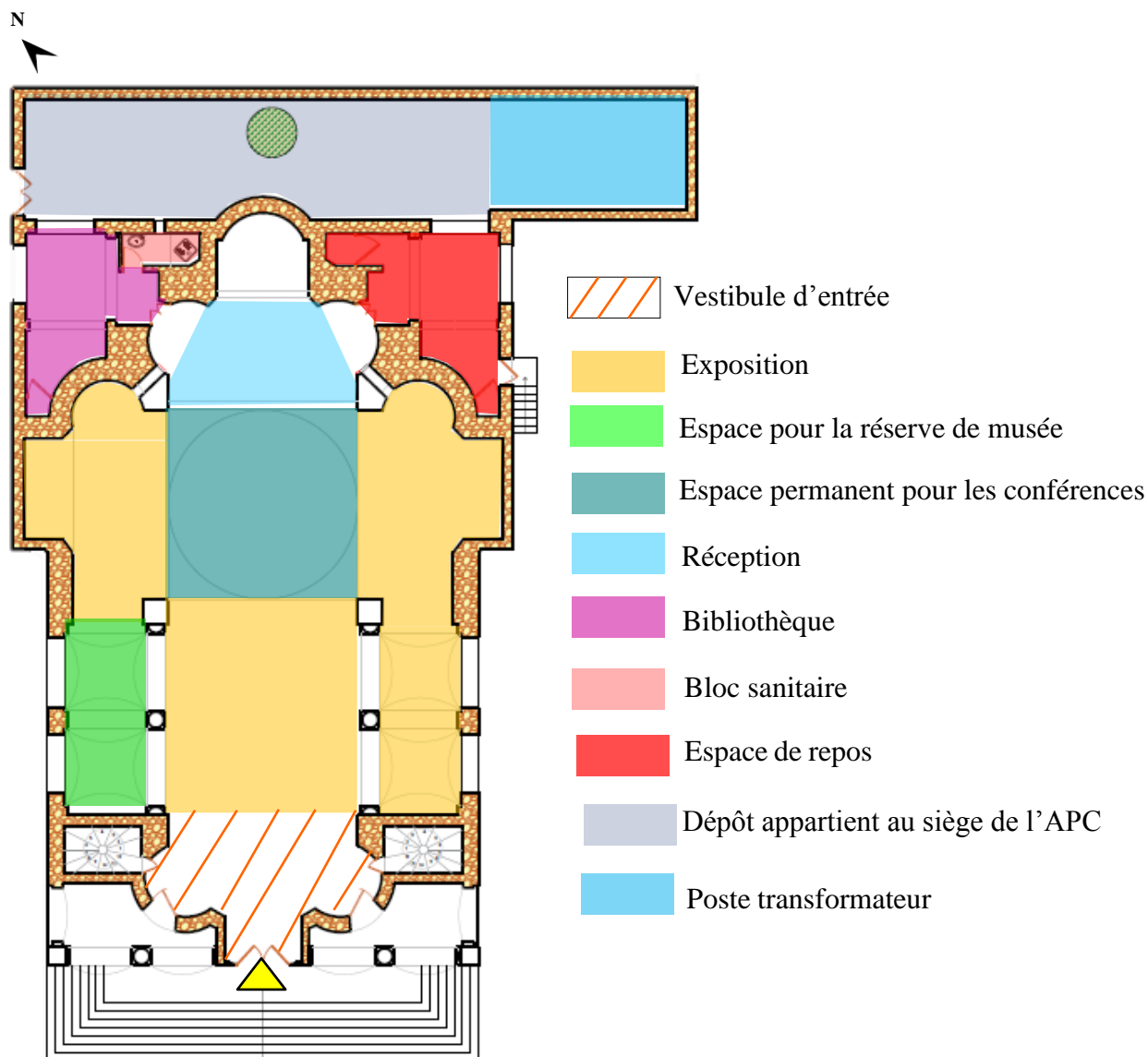

Fig. III.44: Plan de musée communal.

Source : Auteur



B-2 Transformations au niveau des façades :

D'après notre consultation à des anciennes photos on a remarqué que le bâtiment a connu quelques transformations au niveau des façades :

a. La façade principale :

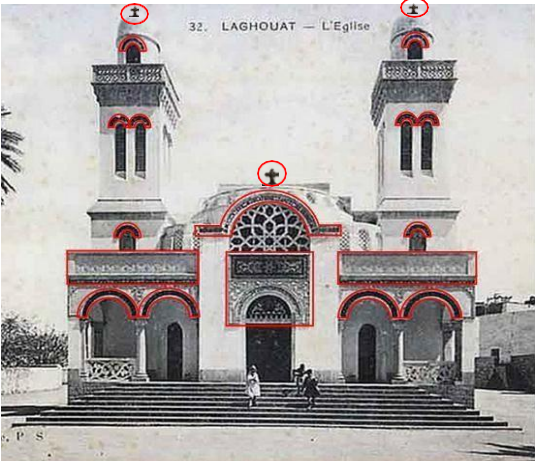

On a pu observer de différentes transformations sur la façade principale, le tableau ci-dessous résume ces modifications :

Tableau. III. 3: Modifications au niveau de la façade principale. **Source :** Auteur

| Avant | Après |
|--|--|
|  <p>Source : http://ancienssportifsdelaghouat.over-blog.com/article-ancienne-eglise-de-laghouat-un-vrai-musee-de-l-histoire-de-la-region-119947983.html. Consulté le 17/06/2021</p> |  <p>Source : Auteur</p> |
| Observations | |
| <ol style="list-style-type: none"> 1- La suppression des claustras. 2- L'effondrement ou la suppression des éléments ornementaux. 3- Le changement de symbole de la croix chrétienne par un croissant. 4- Ajout des candélabres sur la façade. | |

b. La façade Latérale :

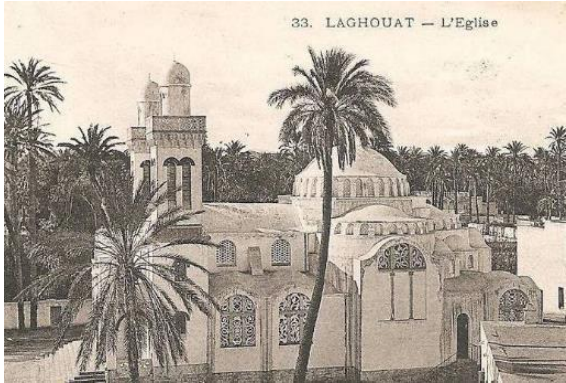
Tableau. III. 4: Modifications au niveau des façades latérales. **Source :** Auteur

| Avant | Après |
|--|--|
|  <p>Source : https://www.vitamedz.com/fr/Algerie/algerie-laghouat-l-eglise-157311-Photos-3-20155-1.html .Consulté le 17/06/2021</p> |  <p>Source : Auteur</p> |
| Observations | |
| <p>1- La suppression des claustras et le buchage de l'ouverture. 2- L'ajout des barreaudages au niveau des ouvertures.</p> | |

On peut constater que le musée a subi à des rajouts, des suppressions et à des transformations des éléments au niveau des façades, malgré que l'intérieur à garder le même caractère initial sans grandes transformations.

B-3 Tableau récapitulatif des espaces :

Tableau. III. 5: La Nouvelle vocation des espaces. **Source :** Auteur

| Numéro | Espaces de l'ex-église Saint Hilarion | Nouvelle adaptation des espaces de musée communal |
|----------|---------------------------------------|---|
| 1 | Chœur | Réception |
| 2 | L'abside | Espace d'exposition |
| 3 | Transept | Espace d'exposition provisoire |
| 4 | Sacristie | Bibliothèque |
| | | Espace de repos |
| 5 | Nef centrale | Hall d'exposition |
| 6 | Bas cotés | Exposition provisoire/Circulation |
| 7 | Le parvis | L'entrée principale |

Synthèse :

De ce qui précède, on peut dire que la nouvelle fonction de monument (un musée communal), est conforme avec l'ancienne fonction (l'ex-église Saint Hilarion), par sa richesse en éléments architecturales et architectoniques qui représentent eux-mêmes des éléments à exposés, et une leçon d'architecture, et par sa situation dans le centre patrimonial de la ville de Laghouat, qui doit abriter un musée pour qu'il devienne une fenêtre de l'histoire de la région.

III. Le diagnostic :

Cette phase consiste à faire le constat de l'état de monument et sur la base de laquelle la manière d'intervention est déterminée.



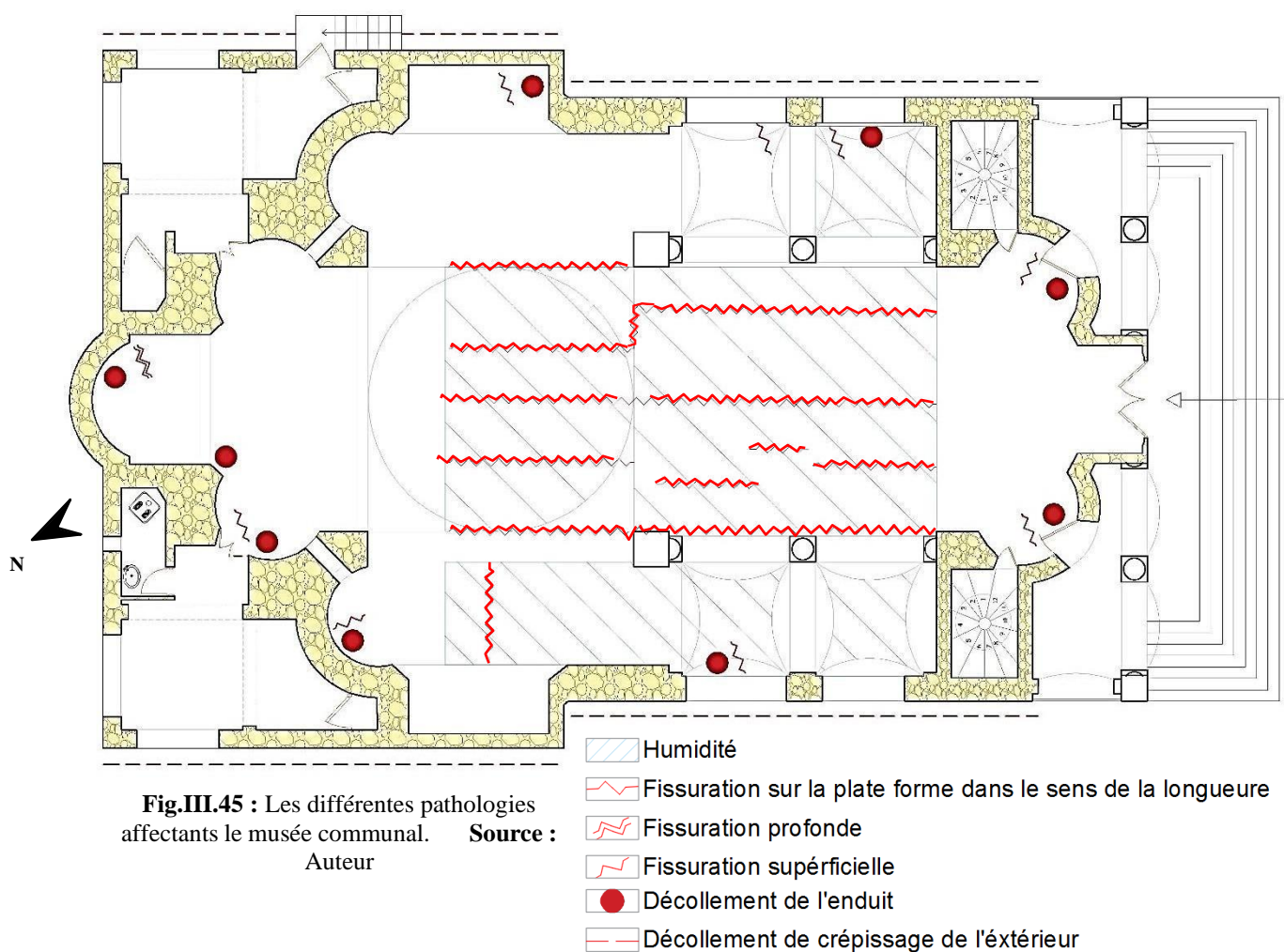

Le constat se déroule selon une approche graduelle de général au spécifique et de l'extérieur vers l'intérieur, en évaluant et analysant les composantes des façades et les espaces intérieurs. Après cette étape on formule les hypothèses concernant les causes de dégradation puis proposer les opérations de restauration spécifiques et adéquates.

Le plan suivant résume les pathologies affectant le musée communal et ci-après on va les présenter dans les tableaux par détails :



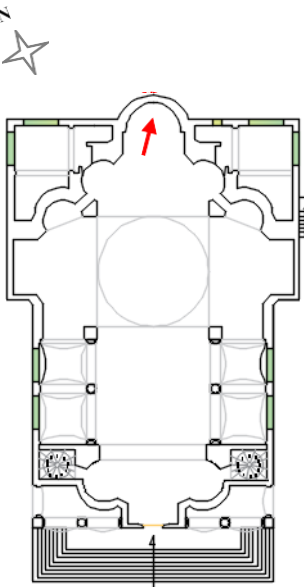

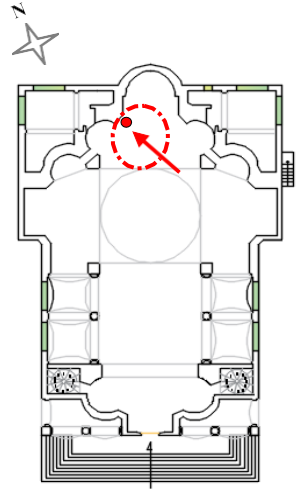

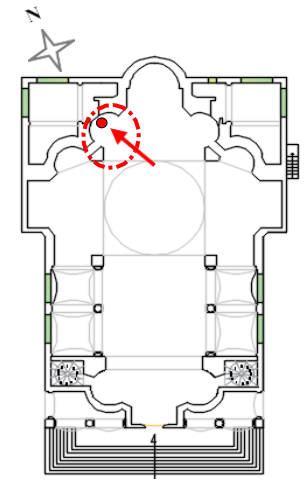

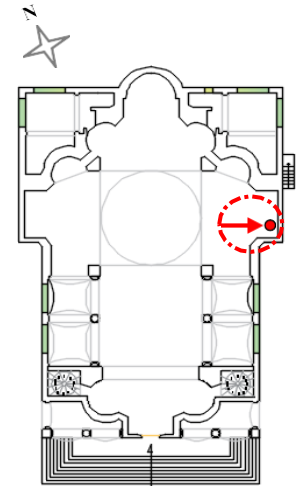
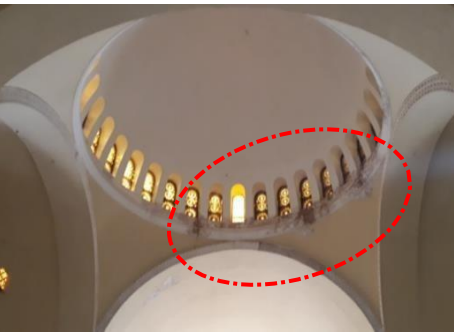
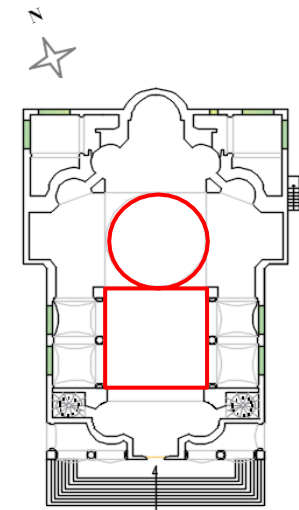
III.1 Les pathologies intérieures :

Tableau. III. 6: Les pathologies affectant l'intérieurs de musée communal. Source : Auteur

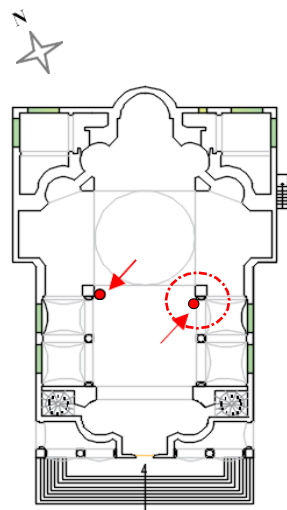
| Pathologies | Description | Localisation |
|---|---|---|
|  | <p><u>Abside :</u></p> <ul style="list-style-type: none"> -Décollement de la partie haute de la demi coupole. -Fissuration de la voute au-dessus de l'abside. -Dégradation des enduits (crépissage). -Aspect de dégradation au niveau des fenêtres arquées (une infiltration des eaux pluviales). |  |
|  | <ul style="list-style-type: none"> -Effritement de l'enduit et craquelure de la peinture. |  |
|  | <p><u>Absidiole :</u></p> <ul style="list-style-type: none"> -Dégradation de l'enduit. - Traces d'humidité. -Fissurations développées(croissantes). |  |

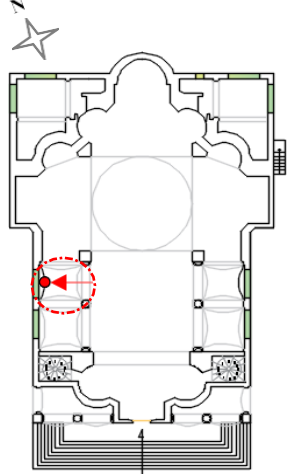
| | | |
|---|--|---|
|  | <p><u>Absidiole :</u></p> <ul style="list-style-type: none"> - Fissuration sur la demi coupole qui surmonte l'absidiole. - Dégradation de l'enduit. - Infiltration des eaux pluviales. |  |
|  | <p><u>Autel :</u></p> <ul style="list-style-type: none"> - Décollement de la voûte située au-dessus de l'autel. |  |
|   | <p><u>Coupoles centrale :</u></p> <ul style="list-style-type: none"> - Dégradation de l'enduit. - Dégradation au niveau des fenêtres arquées. - Infiltration des eaux pluviales (Humidité). <p><u>Voûte :</u></p> <ul style="list-style-type: none"> - Apparence de microfissures. - Décollement d'enduit dans une petite partie. |  |

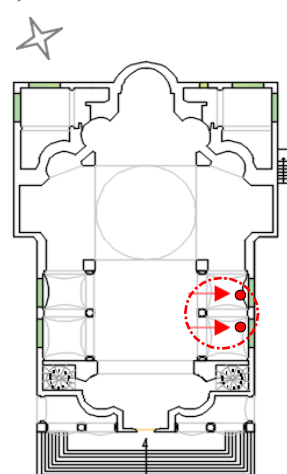
| | | |
|---|---|---|
|   | <p><u>Colonnes composées :</u></p> <p><u>*De côté Ouest :</u></p> <ul style="list-style-type: none"> - Apparence de traces de brulures sur la pierre taillée. <p><u>*De côté Est :</u></p> <ul style="list-style-type: none"> - Formation de salpêtre sur la base de colonne composée. - Dégradation d'enduit. |  |
|  | <p><u>Bas-côté Ouest :</u></p> <ul style="list-style-type: none"> - Apparence de fissuration sous l'allège de fenêtre (claustra). - Décollement de mur. - Manque d'entretien de la base de pilastre. |  |
|  | <p><u>Bas-côté Est :</u></p> <ul style="list-style-type: none"> - Fissuration arborescente sous le claustra. - Gonflement et décollement de l'enduit de mur et de pilastre. - Trace d'humidité dans le sol. - Fissuration verticale sous le claustra. |  |

| | | |
|--|---|--|
| | <p><u>Absidiole :</u></p> <ul style="list-style-type: none"> - Fissurations prenant la forme de demi coupole. - Décollement d'enduit. - Dégradation de l'enduit sous les fenêtres arquées. | |
| | <p><u>Le sol :</u></p> <ul style="list-style-type: none"> - Fissuration sur la plateforme dans le sens de la longueur. - L'humidité sur le sol. | |

III.2 Les pathologies extérieures :

a. La façades Sud-Est :

Tableau. III. 7 : Les pathologies qui affectent la façade Sud-Est. Source : Auteur

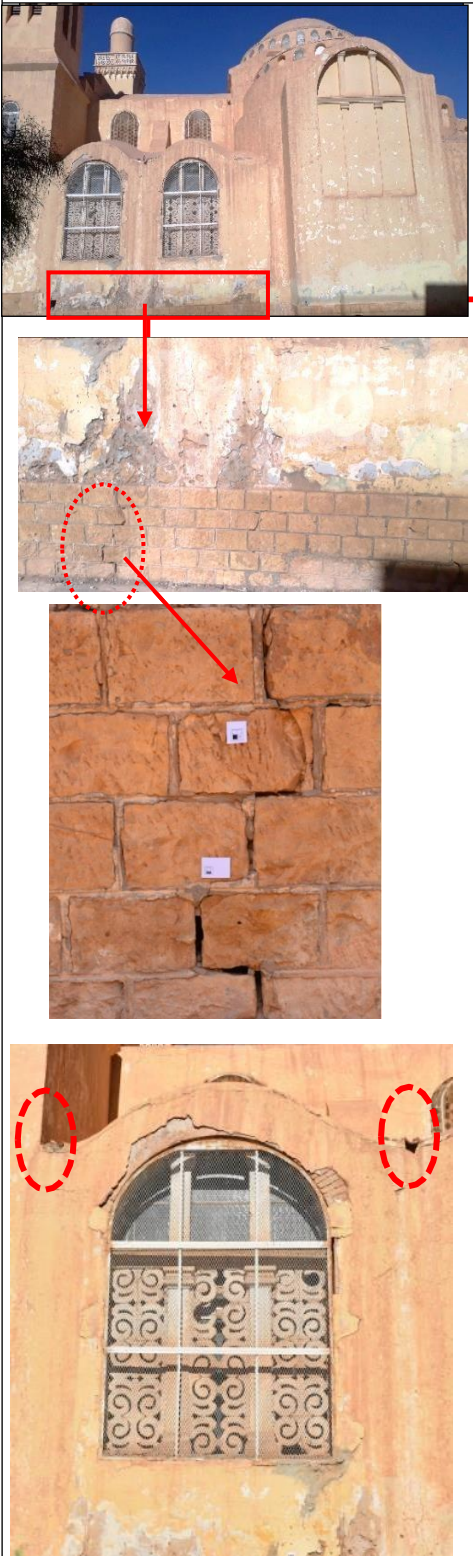
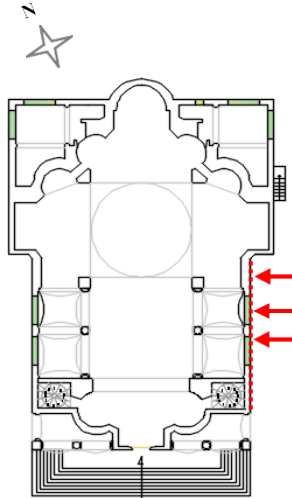
| Pathologies | Description | Localisation |
|--|---|--|
|  | <ul style="list-style-type: none"> -Apparence de l'humidité sur le soubassement de la façade Sud-Est. -Décollement de crépissage. -Fissurations en Lézarde en forme d'escalier (Fissuration > 2mm). - L'alvéolisation da la pierre. - Jointage entre les pierres de moellon par un matériau étranger. -Dégradation des gargouilles. - Décollement de crépissage de l'arc de claustra. -Mal fixation des scellements de barreaudage au niveau de jambages. -Effondrement d'une partie de claustra. |  |

| | | |
|--|---|--|
| | <p><u>Au niveau d'escalier :</u></p> <ul style="list-style-type: none"> -Omission de nettoyage. -Escalier avec un matériau étranger (hétérogène). -Marches et contre marches sans revêtement. -Absence de rampe d'escalier. | |
|--|---|--|

b. La façade principale (Sud-Ouest) :

Tableau. III. 8: Les pathologies de la façade Sud-Ouest. Source : Auteur

| Pathologies | Description | Localisation |
|-------------|--|--------------|
| | <ul style="list-style-type: none"> -Détachement des pierres de l'escalier de l'entrée. -Présence de la végétation. -L'apparence d'un liant hétérogène (le ciment). -Trace de scellement de l'ancienne clôture. | |
| | <ul style="list-style-type: none"> -Alvéolisation de la pierre. -Décollement de crépissage. | |

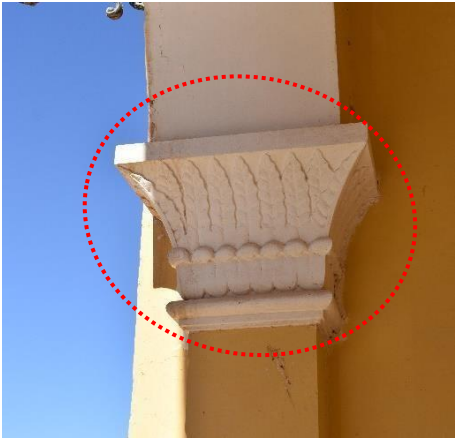
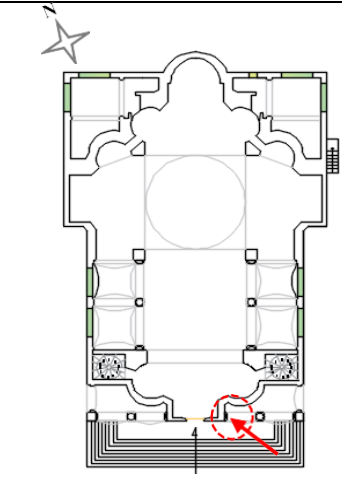
| | | |
|---|---|---|
|  | <p>-Élimination de l'image originale de chapiteau en le peignant.</p> |  |
|---|---|---|

c. La façade Nord -Ouest :

Tableau. III. 9: Les pathologies qui affectent la façade Nord-Ouest. Source : Auteur.

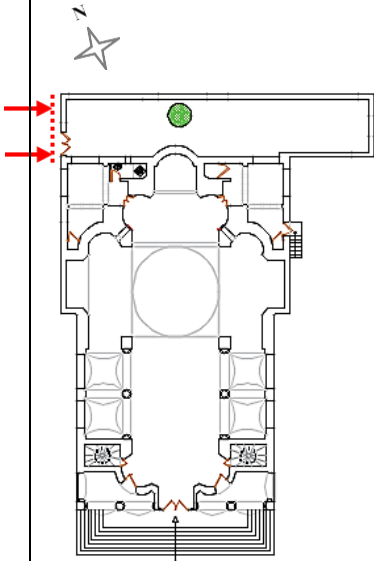
| Pathologies | Description | Localisation |
|--|---|--|
|  | <ul style="list-style-type: none"> - Décollement de crépissage. - Fissuration - la niche de compteur défigure l'aspect de la façade. - Jointage par un matériau hétérogène. |  |

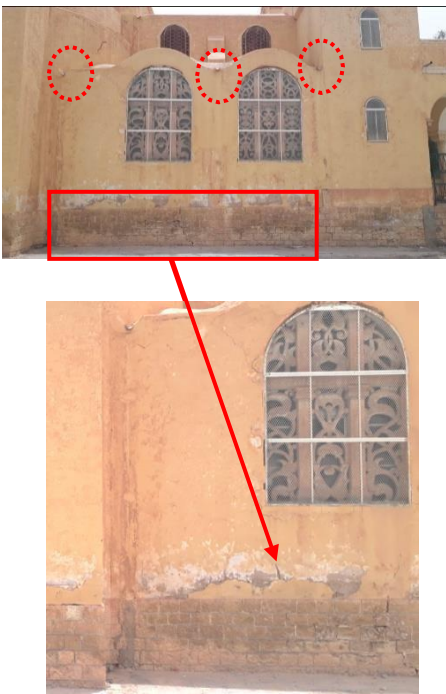
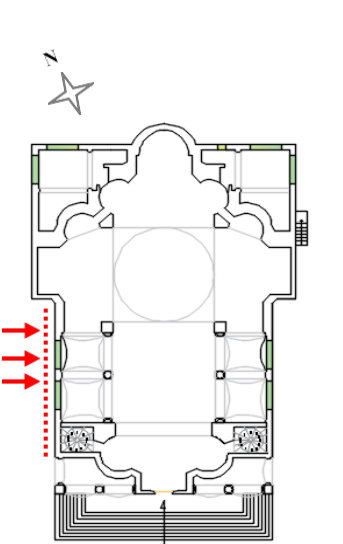
| | | |
|---|--|---|
|  | <ul style="list-style-type: none"> -Apparence de l'humidité sur le soubassement. -Décollement de crépissage. -Fissurations en Lézarde (Fissuration > 2mm). - L'alvéolisation da la pierre. - Jointage entre les pierres de moellon par un matériau hétérogène. -Dégradation des gargouilles. -Mal fixation des scellements de barreaudage au niveau de jambages. |  |
|---|--|---|

Synthèse :

Selon notre diagnostic, on a constaté que le musée communal se trouve dans un état de dégradation avancé, ce qui nécessite une intervention de restauration pour sa mise en valeur. On pense que cet état est causé, par l'infiltration des eaux pluviales et la présence d'une nappe phréatique d'une part, et par les facteurs anthropiques d'une autre part. Par ailleurs, le manque d'entretien périodique a contribué aussi à la dégradation.



IV. Les travaux proposés pour la restauration :

Pour intervenir à la restauration de monument, les travaux à entamer sont les suivants :

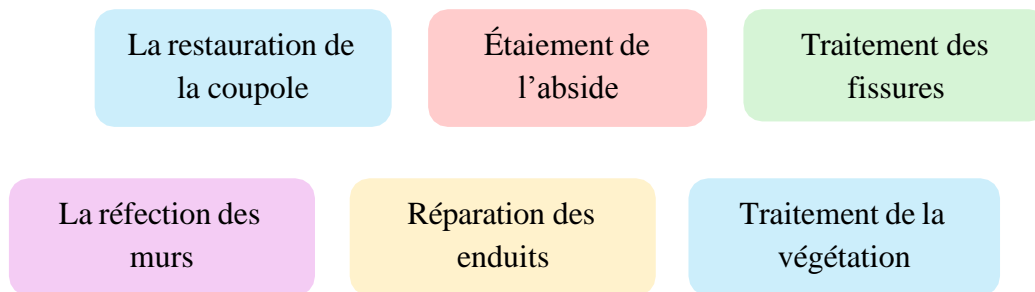

Fig. III.46 : Les travaux proposés pour la restauration. Source : Auteur

a. La restauration de la coupole :

Le problème de dégradation au niveau de la coupole est l'infiltration des eaux par les fenêtres arquées, et pour intervenir à sa restauration on propose de :

- Assurer l'étanchéité par un mastic entre la maçonnerie et les fenêtres métalliques.
- Assurer l'étanchéité entre la vitrerie des fenêtres et la menuiserie.

Application :

- Nettoyer le vide entre la maçonnerie et les fenêtres métalliques et le vide entre la vitrerie et la menuiserie.
- L'application de mastic avec lissage pour obtenir une surface lisse.

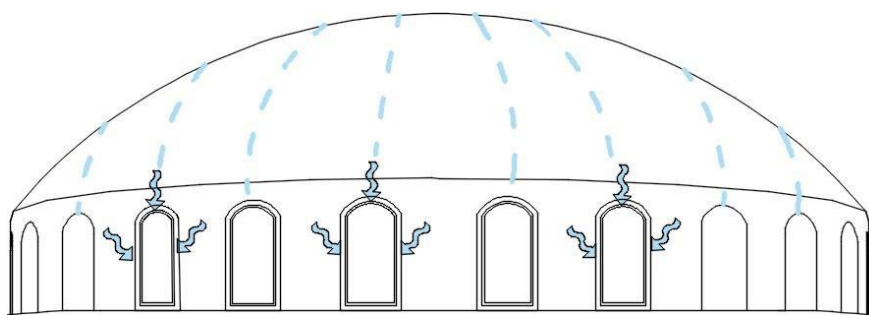

Fig. III.47 : Schéma expliquant l'infiltration des eaux. Source : Auteur

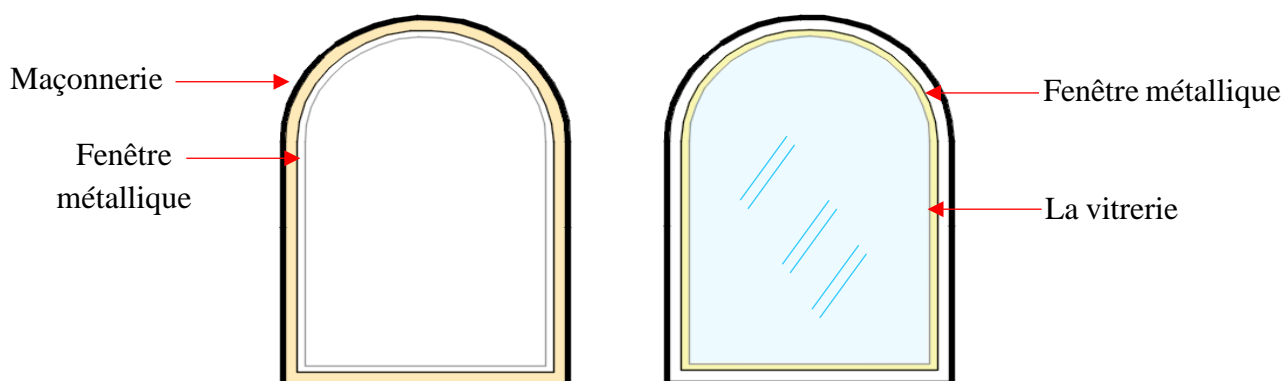

Fig. III.48 : Pose de l'étanchéité. Source : Auteur

b. Etalement de l'abside :

L'abside souffre de la présence de fissures profondes avec un décollement vers l'extérieur, alors on a proposé de faire un étalement de l'extérieur avec une ceinture en béton qui prend la forme d'un demi-cercle pour compléter la forme de l'abside et la conforter avec un support incliné et ancré dans sol.

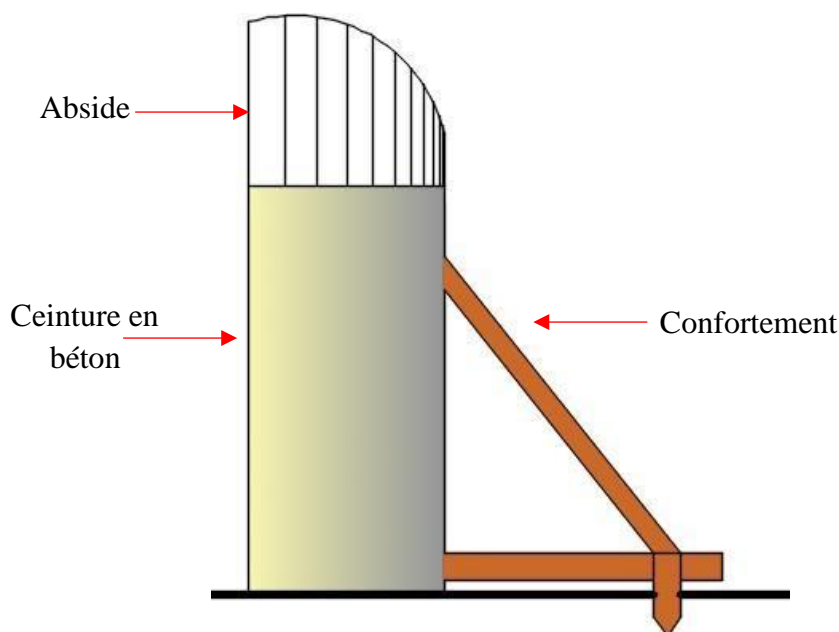

Fig. III.49 : Etalement de l'abside. Source : Auteur

c. Traitement des fissures :

Avant d'entamer le traitement des fissures on doit traiter la source d'humidité, par l'installation d'un système de drainage périphérique pour la collecte des eaux, qui circulent dans le sol dans une conduite d'un diamètre de 200mm perforée de la partie haute et les évacués dans un réseau d'assainissement.

c.1 Les fissures superficielles :

Les fissures superficielles sont des petites fissures au niveau de la couche d'enduit. Pour réparer ses dégâts on passe au traitement suivant :

- 1- Enlever toute la partie endommagée de l'enduit jusqu'à atteindre la partie saine.
- 2- Nettoyer la surface décapée à l'aide d'une brosse.
- 3- Humidifier la surface de travail.
- 4- Procéder à la mise en place d'un enduit classique avec une finition.

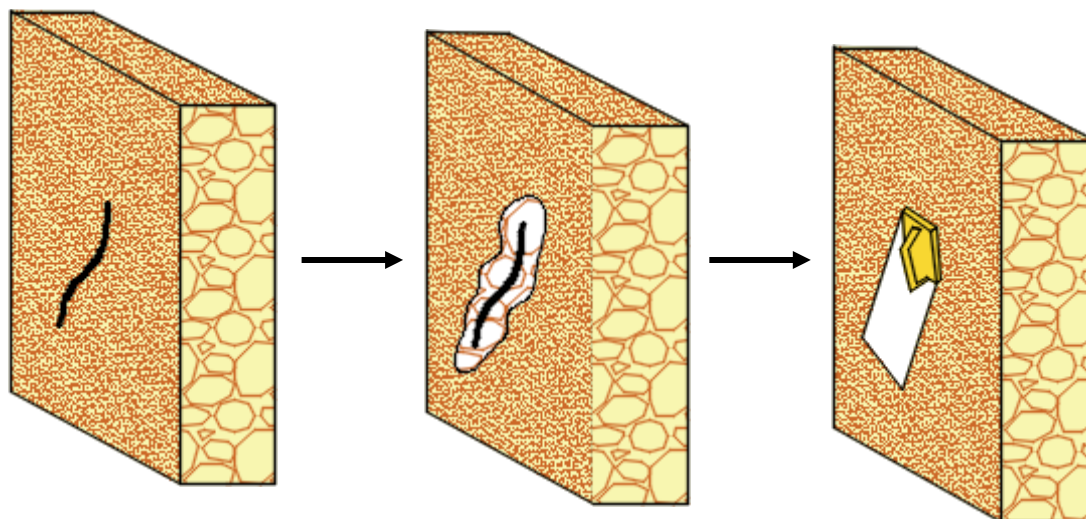

Fig. III.50 : Traitement des fissures superficielles. Source : Auteur

c.2 Les fissures profondes :

La méthode consiste à intercaler entre les lèvres de la fissure du mur des éléments plus résistants et plus rigides, tels que des agrafes métalliques. Il s'agit de retrouver la continuité perdue du mur endommagé, de sorte que les tensions puissent être de nouveau transmises et distribuées de manière homogène dans la partie lézardée.⁷⁹

La méthode s'applique comme suit :

- 1- Décaper les enduits autour de la fissure à l'aide d'un ciseau et marteau.
- 2- Faire des trous par une perceuse dans les deux côtés de la fissure.
- 3- Introduire les agrafes dans les trous à l'aide d'une massât.
- 4- Posé un grillage en nid de poule et le clouer sur le mur puis la finition par un mortier.

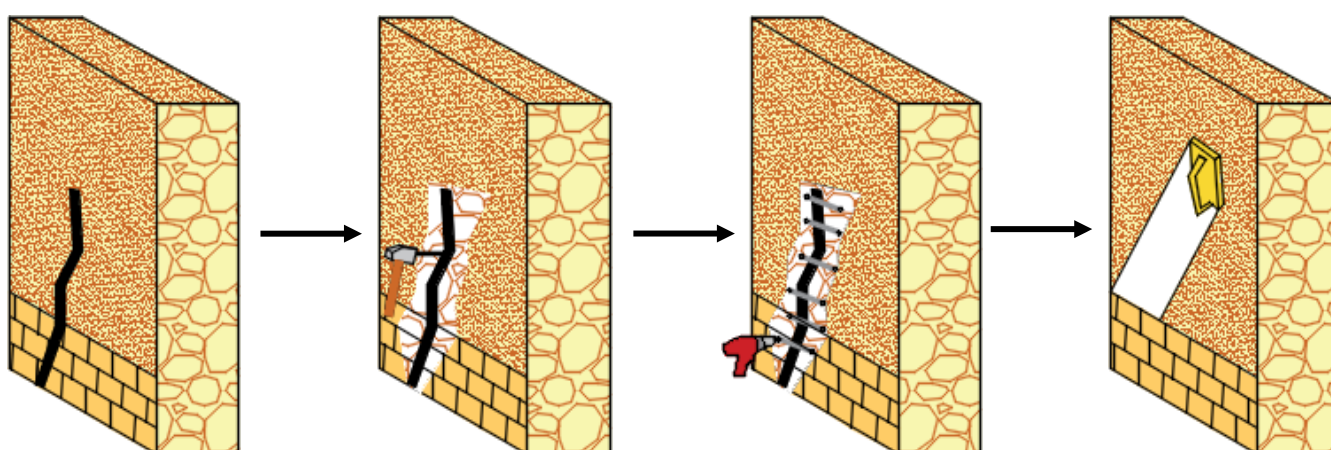

Fig. III.51 : Traitement des fissures profondes. Source : Auteur

⁷⁹ Casanovas.E. Fiori.G ; Nourissier « Méthode RehabiMed, Architecture Traditionnelle Méditerranéenne, Réhabilitation Ville et Territoire, II. Réhabilitation Bâtiments,2007/P.298

d. La réfection des murs :

Par le remplacement physique de la partie endommagée : Il s'agit de remplacer le matériau de la partie fissurée ou menacée par la dégradation (l'alvéolisation de la pierre) et de reconstruire avec le même matériau ou d'autres dont la résistance et la déformabilité seront similaires.⁸⁰

La réfection se fait par les étapes suivantes :

- 1- Enlever le mortier des joints autour de la pierre puis enlever la pierre.
- 2- Dépoussiérer et humidifier la cavité (pour éviter l'éclatement de la pierre en cas de l'existence de l'eau).
- 3- Choisir une pierre de la même nature à celle qui est enlevée puis la positionner dans sa cavité.
- 4- Rejointement avec un mortier les vides autour de la pierre.

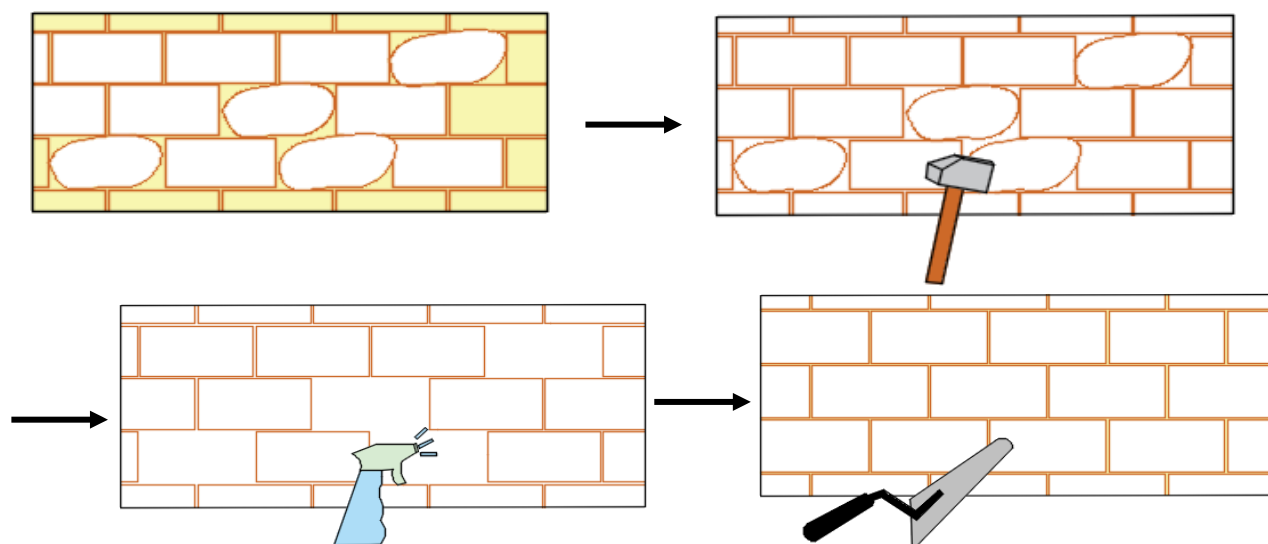

Fig. III.52 : La réfection des murs. Source : Auteur

e. Réparation des enduits :

Ce dommage n'affectant pas la tenue structurelle de l'ouvrage, mais portant atteinte à l'esthétique, nous avons préconisé ce qui suit :

- 1- Enlèvement de toute la partie endommagée de l'enduit jusqu'à atteindre la partie saine.
- 2- Procéder à la mise en place d'un enduit traditionnel.

Enduit proposé :

On a proposé un enduit qui s'adapte avec l'architecture de monument de point de vue des composants et de la couleur :

-Enduit constitué de la chaux réalisés en trois couches :

⁸⁰ Casanovas.E. Fiori.G ; Nourissier, op.cit./P.298

- 1- **Une première couche** : C'est la couche d'accroche au support, le mortier est bien dosé, l'épaisseur faible.
- 2- **Une seconde couche** : C'est la masse de l'enduit qui assure la protection l'étanchéité, le dosage adapté limite la fissuration l'épaisseur peut être réduite au centimètre.
- 3- **Une troisième couche** : C'est la couche de présentation, de l'esthétique le mortier est faiblement dosé, la couche est fine 5 mm maxi.⁸¹

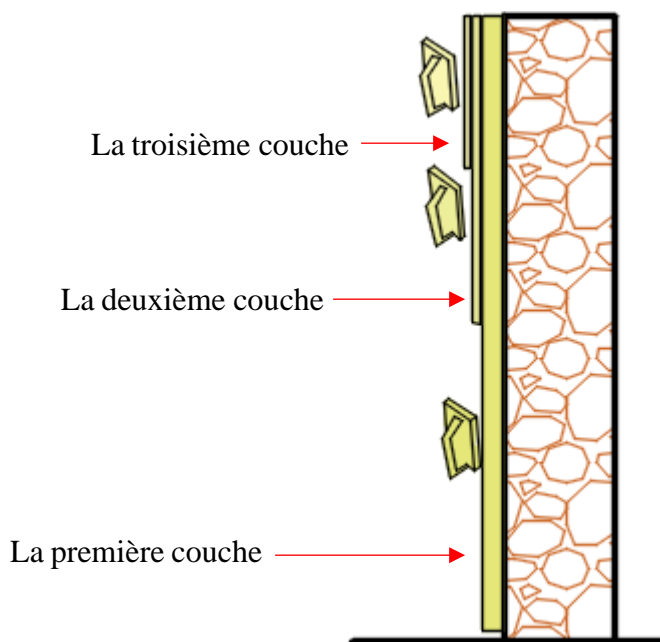

Fig. III.53 : L'enduit à trois couches. Source : Auteur

f. L'arrachement de de la végétation :

Méthode 01 :

- 1- L'arrachement manuel de la végétation.
- 2- Rejointement des vides entre les pierres.

Méthode 02 :

- 1- La pulvérisation de la végétation par un produit chimique.
- 2- Attendre et laisser agir le produit chimique pour que la végétation soient mortes.
- 3- Couper la végétation à l'aide d'un outil (sécateur).
- 4- Nettoyer et humidifier les joints puis jointer les vides entre les pierres avec du mortier.

⁸¹ Patrice de Brandois ET Florence Babics , « Manuel de sensibilisation à la restauration de La Maçonnerie », Juin 2006/P.64

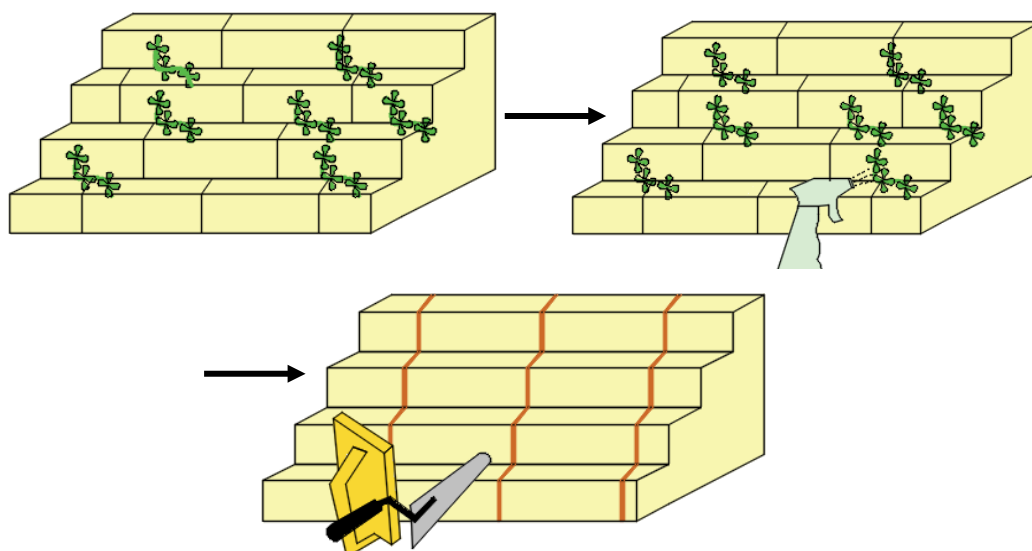

Fig. III54 : Traitement de la végétation. Source : Auteur

V. La réhabilitation :

Cette opération consiste à mener deux phases :

- La réhabilitation technique consiste à assurer le confort aux usagers, en réhabilitant les CES, et se concentrer sur l'éclairage de musée, l'éclairage de l'exposition et l'éclairage monumental nocturne de musée.
- L'opération de réaménagement intérieur et extérieur de musée.

V.1 La réhabilitation des CES :

V.1.1 Etat des lieux :

a. électricité et éclairage :

Après notre diagnostic on a remarqué l'existence de 2 typologies :

L'anciennes filerie : Passe par les goulottes en bois.

La nouvelle filerie : des câbles qui sont actuellement fonctionnelles.

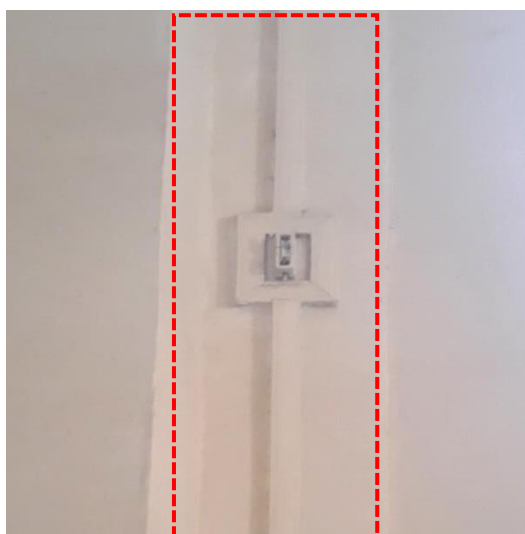

Fig. III.55 : Ancienne goulottes en bois. Source : Auteur



Fig. III.56 : Ancien interrupteur. Source : Auteur

Pour les dispositifs d'éclairage :il existe les néons, les spots incandescents et les spots réflecteurs, et comme appareillage il y a les interrupteurs, les prises et les boites de dérivation.

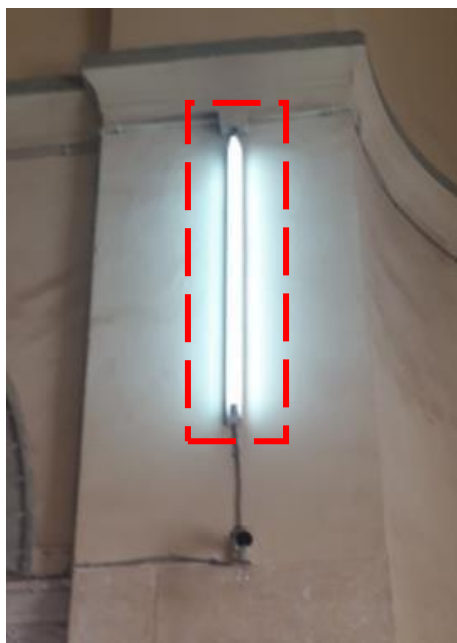

Fig. III.57 : Néon utilisé pour l'éclairage de musée.
Source : Auteur



Fig. III.58 : Spot incandescent pour l'éclairage de musée. **Source** : Auteur



Fig. III.59 : Spot réflecteur utilisée pour l'éclairage.
Source : Auteur

Les dispositifs d'éclairage sont non adeptes avec la fonction de musée, ainsi que les circuits de l'éclairage et d'électricité sont enchevêtrés (combinés) ce qui va nuire sur l'appareillage.

b. AEP/Assainissement :

Le musée est raccordé aux réseaux d'assainissement et au réseau d'alimentation en eau potable.

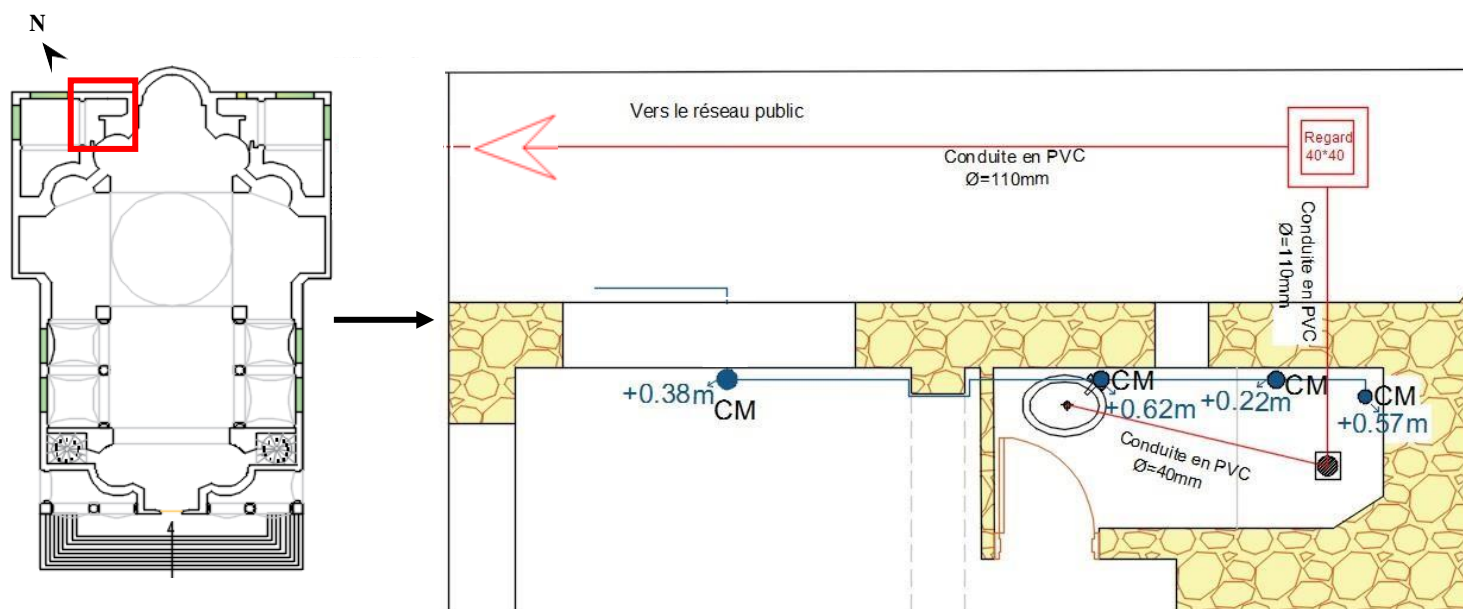

Fig. III.60 : Plan d'assainissement et alimentation en eau potable. Source : Auteur

c. La climatisation :

Pour la climatisation de musée, on a utilisé un climatiseur en split système, alors que pour le chauffage, il existe une installation de gaz mais elle est délaissée et abandonnée et non fonctionnelle. La figure et le plan ci-après montre l'état des lieux :



Fig. III.61 : Conduite de Gaz non adépte. Source : Auteur

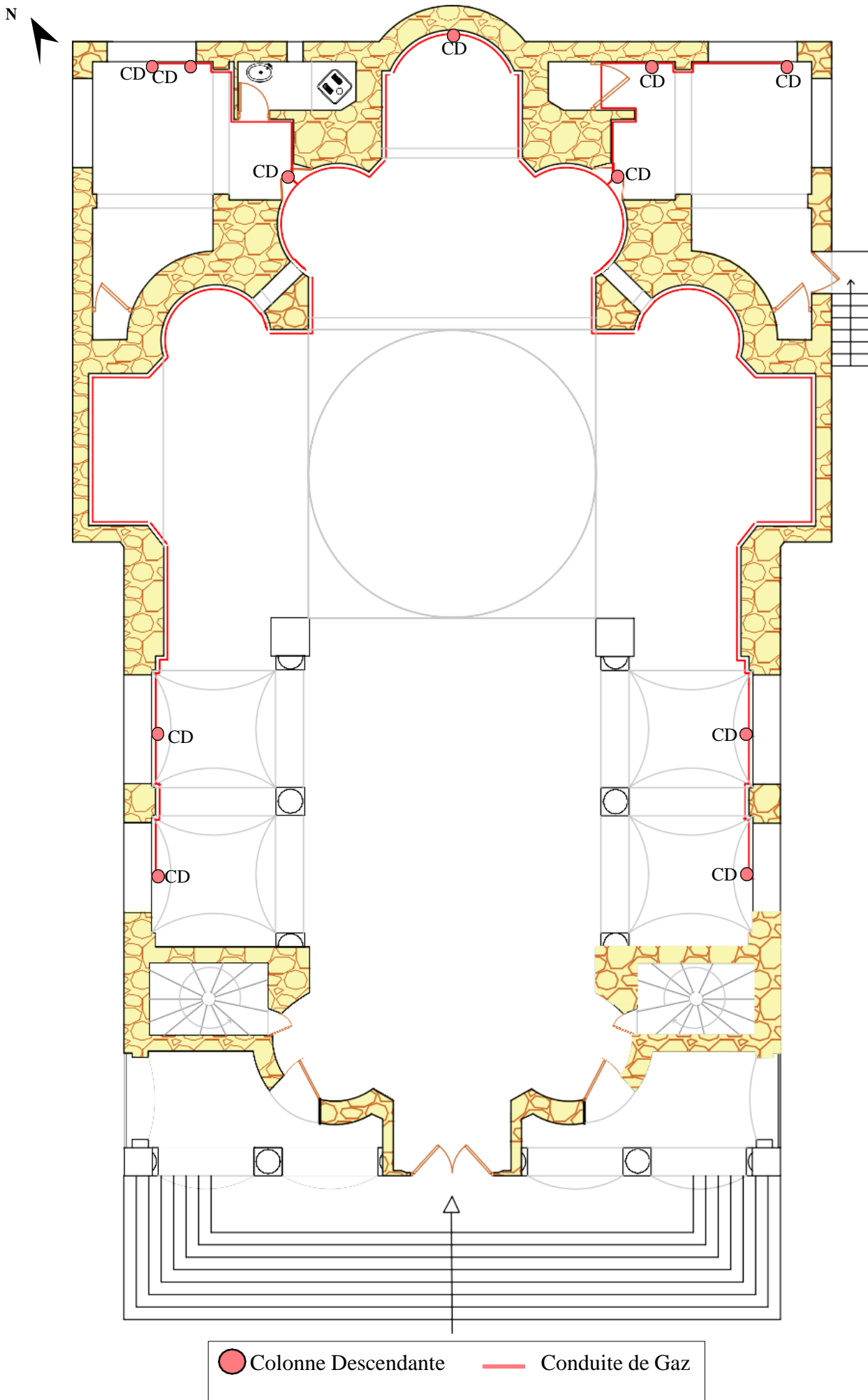

● Colonne Descendante — Conduite de Gaz

Fig. III.62 : Plan de réseau de gaz. Source : Auteur

V.1.2. Proposition de réhabilitation de l'éclairage :

a. L'éclairage de musée :

Pour assurer un bon éclairage au musée et créer une ambiance à l'intérieur on a proposé de :

- Refaire l'installation électrique en créant deux circuits séparés et indépendants : circuit d'éclairage et circuit de prise de courant pour éviter d'avoir une surcharge électrique.
- Confectionner des goulottes en bois similaires à celles qui existent déjà.
- La distribution électrique se fait à partir d'un poste transformateur à l'extérieur du musée. Les câbles d'alimentation seront acheminés dans les goulottes en bois et connectés sur des boîtes de dérivation.

b. L'éclairage des armoires d'expositions :

Pour mettre en valeur les objets à exposés on propose :

- La création des blocs autonomes chargeables à l'intérieur des armoires d'expositions doté par des prises de courant pour pouvoir les charger.
- L'utilisation des led avec des interrupteurs pour l'éclairage.

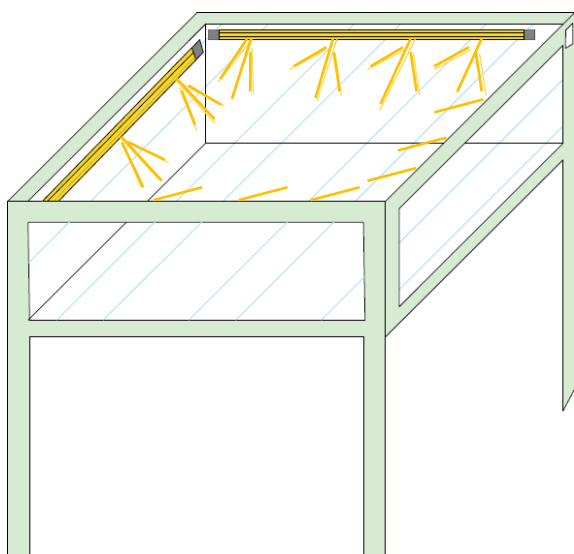

Fig. III.63 : Éclairage d'armoire d'exposition.
Source : Auteur



Fig. III.64 : LED sous armoire pour l'éclairage.
Source: www.amazon.fr/dp/B019XWDOCG?pd_rd_i=B019XWDOCG&pd_rd_w=pxMyQ&pf_rd_p=25be7e43-495c-438a-a02397343ab0d56f&pd_rd_wg=uklSt&pf_rd_r=V5Z05NM4N3ZK4QFV89Z2&pd_rd_r=1f335bc0-1ea1-40fe-bd65-88a50033cb81 Consulté le 03/07/2021

c. La mise en scène des chapiteaux :

Les chapiteaux par leurs diversités et leurs richesses dans le musée, sont devenus des éléments à exposés aussi bien que les autres objets. Dans notre travail on s'est intéressé par leur éclairage, alors on a proposé de créer des spots directifs permettant d'éclairer localement les chapiteaux.



Fig. III.65 : Mise en scène des chapiteaux. Source : Auteur

d. L'éclairage nocturne de musée :

Pour mettre en valeur le musée communal de l'extérieur on a proposé :

- D'intégrer un éclairage monumental sur la corniche positionné de manière discrète, qui respecte le cadre historique, et pour assurer sa protection contre le vandalisme.

Grâce à l'ajout de cet éclairage, l'identité de musée s'accroît et il devient une attraction, et invite les gens à le visiter.



Fig. III.66 : Éclairage nocturne de musée. Source : Auteur



Fig. III.67 : Vue sur le musée communal. Source : Auteur

V.2 L'opération de réaménagement :

V.2.1-Le réaménagement intérieur : Pour proposer un nouveau réaménagement intérieur de musée nous devons faire l'inventaire de l'exposition qui existe actuellement.

Etat de lieu et l'inventaire de l'exposition : Avant de passer à l'étape de l'inventaire, il est indispensable de comprendre qu'est un inventaire d'une exposition muséale ? et dans quel but on le fait ?

Inventaire de l'exposition : C'est une opération de constat et de mise en lumière sur les objets qui composent la collection de musée.

Le but de faire l'inventaire :

- Un outil d'identification et de documentation des objets.
- Aide le musée à approfondir sa connaissance sur sa propre collection.
- Il sert comme une preuve en cas de destruction ou de perte des objets.

Les étapes adoptées pour faire l'inventaire :

- Enumération et dimensionnements des armoires d'expositions et mesure des distances entre eux.
- Cartographie de l'exposition : Localisation des objets.
- Informatisation des objets exposés.
- Photographie des objets exposés.

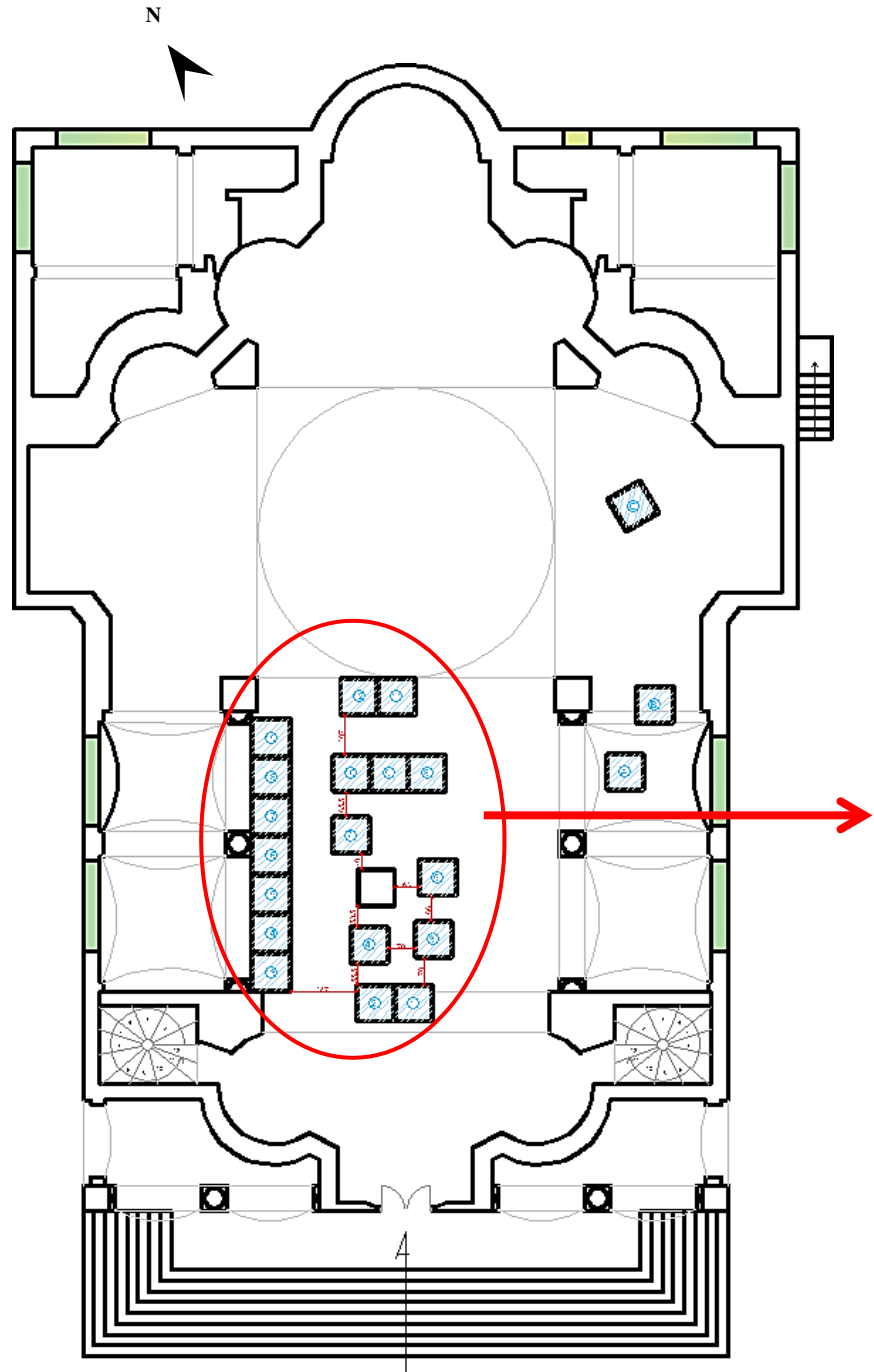

Cartographie de l'exposition

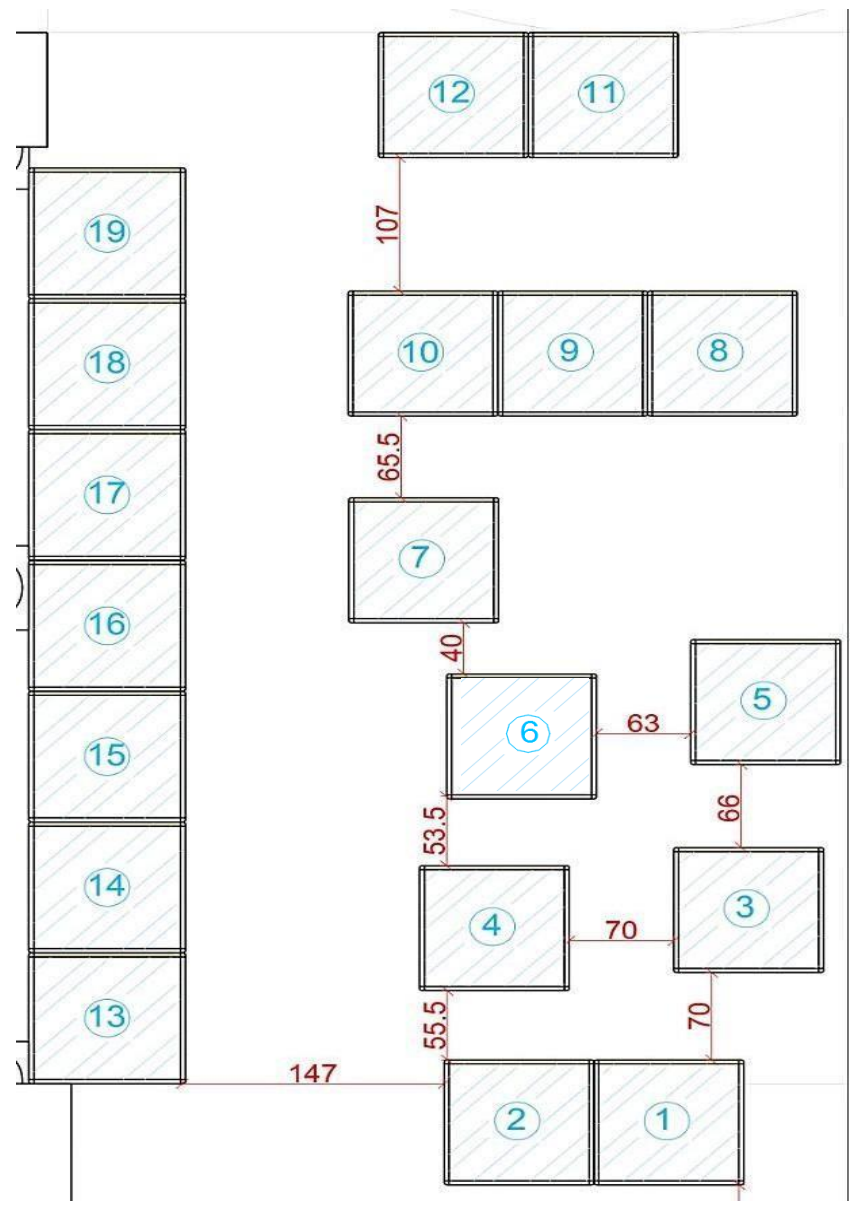

Enumération et dimensionnement d'armoires d'exposition

| Numéro | Information |
|--------|--|
| 1 | Ancienne photo de la ville de Laghouat |
| 2 | Ouvrages historiques |
| 3 | Matériaux de construction locaux |
| 4 | Botanique de la région de Laghouat |
| 5 | Ustensiles traditionnels (artisanats en Alfa) |
| 6 | Flore de la région de Laghouat |
| 7 | Divers (Tamis/ flute/ustensile en poterie) |
| 8 | Effet de vent sur la roche |
| 9 | Maquette du caravansérail de Sidi Makhlouf |
| 10 | Tatouage de la région de Laghouat et Aflou |
| 11 | Calligraphie Arabe |
| 12 | Manuscrit |
| 13-14 | Collection paléontologique (fossiles et empreintes de dinosaure) |
| 15-17 | Pièces archéologiques préhistoriques |
| 18 | La période de la proto-histoire caractérisée par l'apparition des monuments funéraires et les villages berbères. |

Informatisation des objets à exposés

Armoire type -1- « Horizontale »

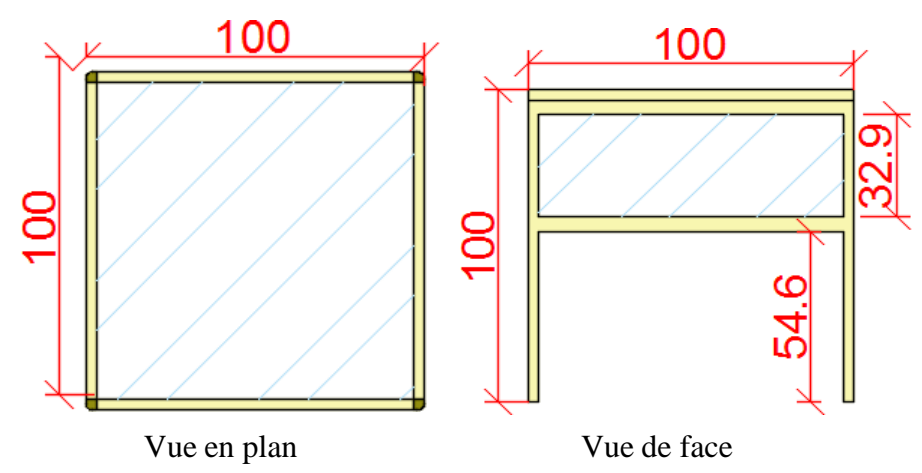

Armoire type -2- « Verticale »

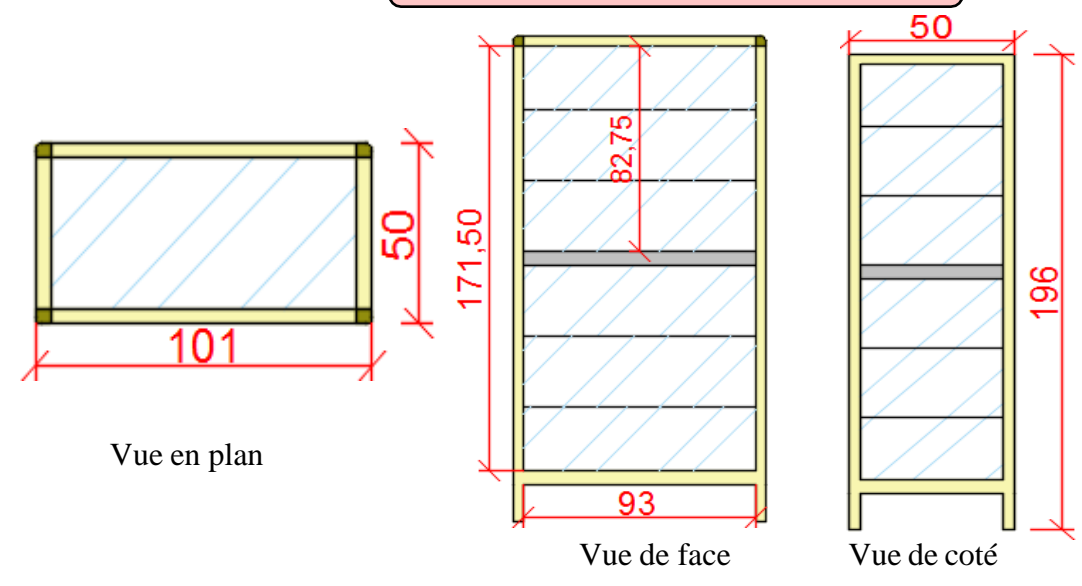



Fig. III.68 : Position de l'exposition dans le musée.
Source : Auteur



Fig. III.69 : Quelques expositions dans le musée. Source :
Auteur

La proposition de réaménagement : Elle consiste à :

- Placer les expositions, selon un parcours en boucle, et par ordre chronologique (de la préhistoire et la protohistoire vers l'histoire des peuples de Laghouat est ses traditions) pour permettre au visiteur de passer d'une exposition vers l'autre de façon hiérarchique et explicatif.
- L'espacement entre toutes les armoires d'exposition doit être équilibré et permet le passage de visiteur sans difficulté.
- Exploiter les tours comme un point dominant à la ville qui permettra de voir l'ensemble de la ville et d'obtenir des vues panoramiques.
- Sur l'entrée de musée on a proposé d'intégrer un panneau explicatif qui a pour but de :
 - Donner une idée au visiteur sur ce qu'il existe comme objet exposé.
 - Éclaircir et faciliter le cheminement vers l'exposition.
 - Se cultiver et connaître le patrimoine et l'histoire de la ville.
- Les armoires d'exposition soient mobiles dotées par des roulettes ce qui permet de changer leurs places de temps en temps ce qui rendra le visiteur curieux.

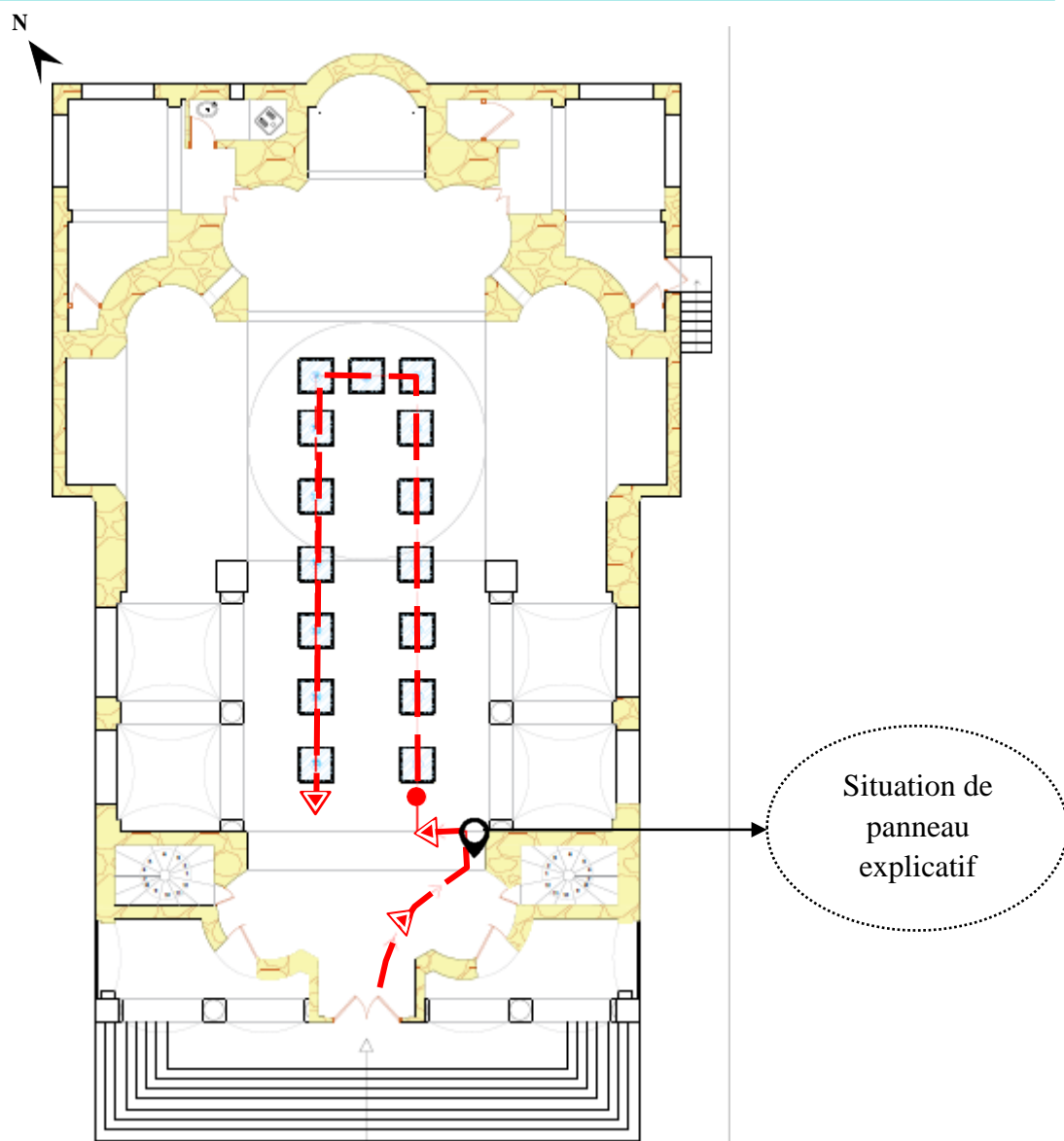

Fig. III.70 : Réaménagement de musée et parcours suivi par les visiteurs. **Source :** Auteur

V.2.2 Le réaménagement extérieur de musée :

Pour mettre en valeur le musée communal, et le rendre un endroit qui attire le public on a proposé d'aménager la placette qui contigu le musée de côté Sud Est.

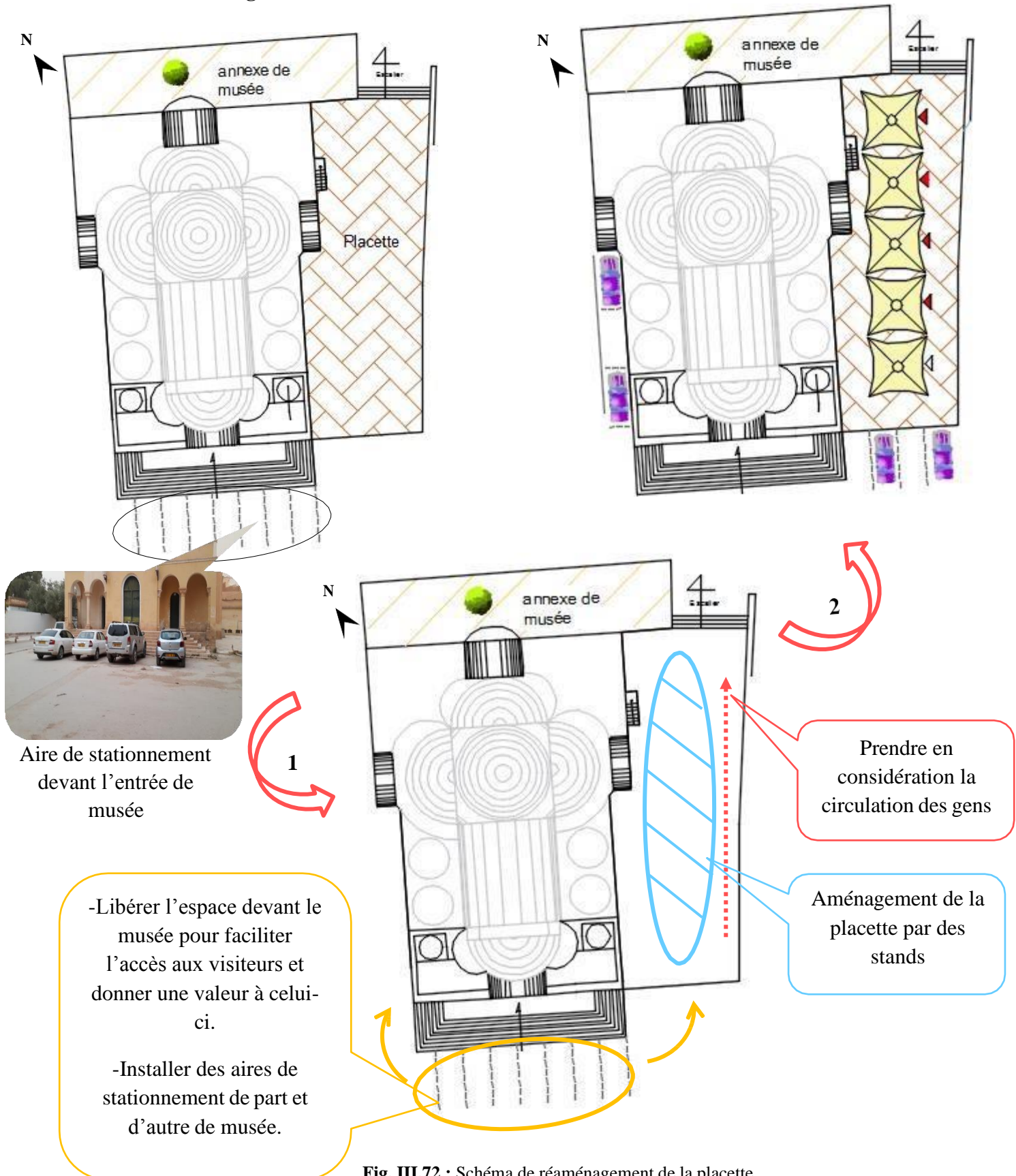

Fig. III.71 : Vue sur la placette de musée. **Source :** Auteur

Le programme de réaménagement de la placette :

La placette sera destinée pour abriter des stands où ça se peut se dérouler de différentes fonctions : des expositions temporaires, des événements culturelles, des activités artistiques et artisanales, des rencontres et de commerce.

Procédé de réaménagement :



Restitution de plan de masse en 3D :

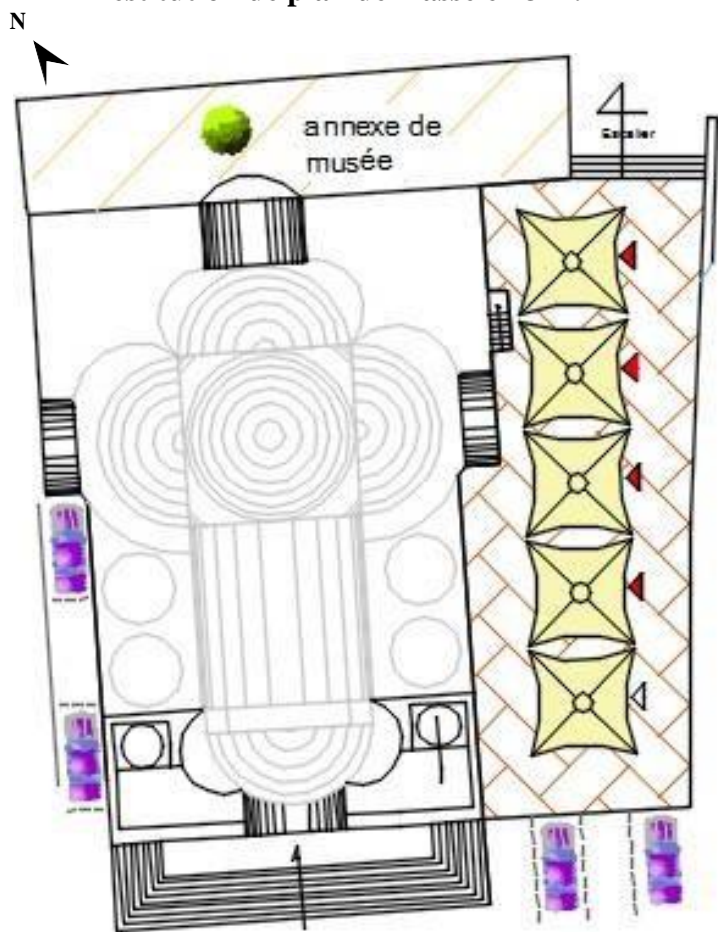

Fig. III.73: Plan de masse après le réaménagement en 2d. Source : Auteur



Fig. III.74 : Plan de masse restitué en 3D. Source : Auteur

Typologie des stands :

Les stands sont mobiles et démontables et pouvant prendre plusieurs formes selon la fonction abritée :

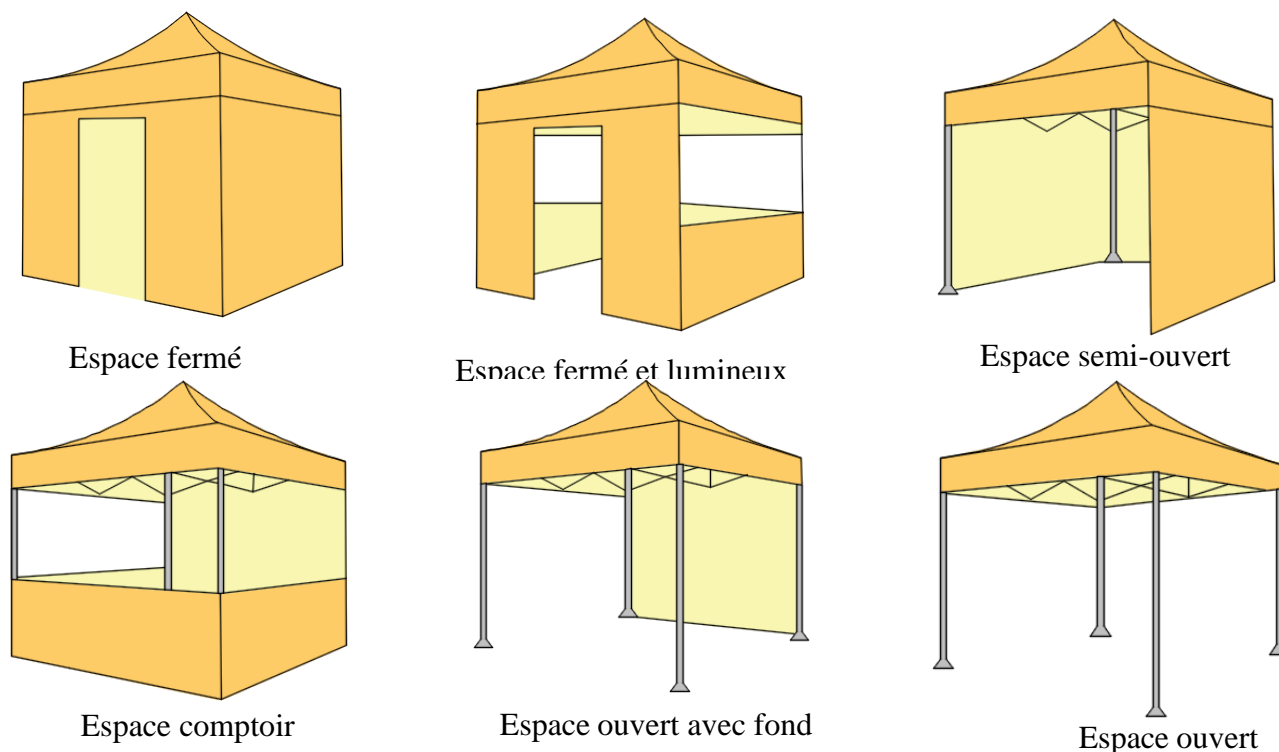

Fig. III.75 : Types de stands. Source : Auteur



Fig. III.76 : Vue sur les stands. Source : Auteur



Fig. III.77: Vue sur le réaménagement extérieur de musée. Source : Auteur

Conclusion :

Pour revaloriser le musée, une étude pluridisciplinaire et une analyse minutieuse de ses différentes composantes ont été abordés, fondée sur la préparation de relevé architectural, qui constitue un fond pour l'étude de tout projet de mise en valeur, relevant notamment toutes les composantes et les éléments architecturaux et architectoniques qui caractérisent le monument, un diagnostic général a été établi ou on a identifié les différentes pathologies aboutissant ainsi à remédier aux anomalies constatées, par l'entrepris des différentes opérations de mise en valeur adéquates.

Conclusion Générale

Conclusion générale

Le musée communal de la ville de Laghouat, représente un patrimoine prestigieux de grande valeur. Il se caractérise par une architecture monumentale unique, ses techniques constructives faisant appel à des matériaux de construction locaux.

Ce patrimoine est en mauvais état, et certes ce n'est pas que le temps qui a affecté sa grandeur et son prestige, mais aussi les interventions humaines et le manque d'entretien périodique.

La conservation, la sauvegarde et la mise en valeur de musée communal est inéluctable, afin que les futures générations prennent connaissance des valeurs architecturales et architectoniques de cet héritage.

La revalorisation du musée communal « l'ex-église Saint Hilarion » de la ville de Laghouat, a fait appel à deux stratégies (opérations) pour intervenir convenablement sur ce monument historique :

- La restauration de musée communal par la proposition des remèdes aux pathologies et aux anomalies qui l'affectent.
- La réhabilitation de musée pour améliorer le cadre de service, le confort des usagers, visiteurs et touristes.

Toutes ces propositions étaient menées dans un cadre théorique en souhaitant d'être appliqués en réalité, l'objectif final qu'on souhaite d'atteindre est de préserver ce patrimoine en tant que témoignage d'une période très sensible dans l'histoire de l'Algérie, et notamment la ville de Laghouat.

Enfin, après l'élaboration de notre mémoire de fin d'étude on aspire d'aboutir les recommandations suivantes :

- Le musée communal a besoin d'autres espaces, mais si on intervient à l'intérieur on va lui faire perdre ses valeurs et son authenticité alors on propose de :
 - Utiliser l'ex-presbytère (maison des pères blancs dans la période coloniale) qui jouxte le musée pour intégrer les espaces dont il a besoin.
- L'utilisation de la toiture spécifique de musée, qui est composée de plusieurs formes curvilignes dans l'architecture locale (telles que les projets de mosquées).
- Restitution des éléments architectoniques notamment les chapiteaux, et les utiliser dans les futures constructions.
- Une étude, se voit nécessaire, qui traite l'aspect sécuritaire de musée étant donné que le musée peut contenir des pièces rares d'une grande valeur.
- A l'instar de cette étude, on propose d'autres études qui aborde la mise en valeur d'autres monuments (cités dans le deuxième chapitre dans ce mémoire).
- Faire des futures recherches, qui peuvent développer l'un des aspects traités dans ce travail où notre étude sera comme une base de données.

Bibliographie

Bibliographie

1. http://www.flash-ton-patrimoine.fr/Telechargements/notice_hist_patrimoine.pdf
2. « Notice pédagogique histoire de la notion du patrimoine » Consulté le 25/01/2021.
3. <http://capsurlepatrimoine.ca/index.php?page=quelques-definitions-officielles> Consulté le 25/01/2021.
4. **Benseddik-Souki-Habiba**, « La valorisation des monuments historiques en Algérie, cas de palais de l'Agha à Ferdjioua », mémoire de magister, Université de Mentouri, juin 2012.
5. Article 67 de la loi 98-04, Journal Officiel de la République Algérienne N°44 correspond au 5 Juin 1998.
6. <https://www.l-expert-comptable.com/c/patrimoine-mobilier> Consulté le 30/01/2021.
7. Le Guide de valorisation du patrimoine rural en France, édité par le ministère de l'Agriculture et de la Pêche, juillet 2001.
8. Convention pour la sauvegarde du patrimoine architectural de l'Europe, Grenade, octobre 1985, Article 1.
9. **Aloïs Riegl**, « Le culte moderne des monuments », *Socio-anthropologie* [En ligne], 9 | 2001, mis en ligne le 15 janvier 2003, Consulté le 27 /05/2021
10. https://issuu.com/delphmagnan/docs/patrimonialisation_de_la_ville_europ_enne_-_m_moir/s/10807471 Consulté le 28/05/2021
11. **Bellaouar Nadia**, « Etude monographique de l'église Saint Joseph à El Golea wilaya de Ghardaia », mémoire de master, Université de Laghouat, 2020.
12. https://unesdoc.unesco.org/ark:/48223/pf0000217786_fre Consulté le 29/01/2021
13. <https://www.icomos.org/fr/a-propos-de-licomos/mission-et-vision/licomos-en-bref-2?showall=1> Consulté le 29/01/2021.
14. <https://whc.unesco.org/fr/organisationsconsultatives/> Consulté le 29/01/2021.
15. Loi 98-04 du 20 Safar 1419 correspondant au 15 Juin 1998 relative à la protection du patrimoine culturel.
16. Revue maghrébine de documentation et d'information, n°29, 2020, Le patrimoine bâti en Algérie : un document de pierre oublié.
17. <http://www.ogebc.dz/index.php/ar/> Consulté le 29/01/2021
18. <https://www.lesoirdalgerie.com/culture/anss-27-secteurs-sauvegardes-au-niveau-national-61212> Consulté le 28/05/2021
19. <http://www.pcca.dz/index.php/2-non-categorise/60-projet-parcs-culturels-algeriens-pcca> Consulté le 26/05/2021
20. <http://cnra.dz/atlas/parc-national-culturel-de-latlas-saharien/> Consulté le 26/05/2021
21. Extrait d'une brochure réalisé par de l'ONPCAS de la ville de Laghouat.

22. **Tezekratt Saloua** « Valorisation du patrimoine architectural et urbain des 19^{ème} et 20^{ème} siècles en Algérie, réhabilitation de palais consulaire d'Alger », Université Mouloud Mammeri de Tizi-Ouzou, juin 2019.
23. Glossaire de termes relatifs aux interventions sur les monuments historiques.
24. Les principes de la charte pour la sauvegarde et la gestion des villes et ensembles urbains historiques Adoptées par la 17^{ème} Assemblée générale de l'ICOMOS, Paris 2011.
25. Guide de valorisation du patrimoine rural en France, édité par le ministère de l'Agriculture et de la Pêche, Juillet 2001
26. **Ons Sakji**, Article intitulé : « Patrimoine et reconversion », Ecole Nationale d'Architecture et d'Urbanisme de Tunis (ENAU)
27. **Azzouz Wafa** « Revalorisation de patrimoine coloniale cas d'étude : La caravansérail de Sidi Makhoul opération de réhabilitation et de reconversion », mémoire de master, Université de Laghouat, Janvier 2018.
28. Extrait d'une fiche technique au niveau de la bibliothèque municipale d'Oran.
29. <http://www.patrimoine-environnement.fr/suresnes-la-reconversion-dun-monument-du-patrimoine-urbain/> consulté le 06/02/2021.
30. <https://www.geo.fr/voyage/espagne-la-mezquita-de-cordoue-monument-majeur-de-l-architecture-islamique-160891> le 28/05/2021.
31. ICOMOS, charte internationale sur la conservation et la restauration des monuments et des sites (Venise 1964), article 9
32. **Kouri Yamina**, « Fondement théorique et technique pour la restauration du fort de Santa Cruz », Université Abdelhamid Ibn Badis Mostaganem, Année universitaire 2013/2014
33. **Soukane Samira** « Préservation du patrimoine colonial (habitat) du 19^{ème}20^{ème} siècle : Présentation d'un guide technique de réhabilitation », Université Mouloud Mammeri de Tizi-Ouzou, Mai 2010.
34. **Brik Bouthaina, Smaali Amira**, « La réhabilitation des ksour de la vieille ville de nigrine, cas d'études : (types de maisons ksouriennes) » mémoires de master, Université Larbi Tébessi, Promotion 2015-2016.
35. **Casanovas.E. Fiori.G ; Nourissier** « Méthode RehabiMed, Architecture Traditionnelle Méditerranéenne, Réhabilitation Ville et Territoire, II. Réhabilitation Bâtiments », 2007
36. Guide de Référence : Pathologies des bâtiments traditionnels dans le contexte Spécifique des médinas marocaines.
37. Journal Officiel de la République Algérienne, N°56, correspond au 16 Octobre 2011.
38. **Jean Charles du Bellay**, Neufert les éléments des projets de construction, Dunod, Paris, 10^{ème}-Edition Française.

39. Maitre d'ouvrage : Mairie de Figari, Maitre d'œuvre : CA' Architectes, « Restauration de l'église de Figari et de son clocher », Janvier 2015
40. <https://www.fondation-patrimoine.org/les-projets/eglise-de-l-immaculee-conception-de-figari>
Consulté le 02/07/2021
41. Journée d'étude : Cent/Mille Ans : généalogies et perspectives du Musée national de Damas
Globalisation Art et Prospective - Atelier 5, 26 Mars 2021
42. https://www.wikizero.com/fr//Mus%C3%A9_national_de_Damas. Consulté le 23/06/2021
43. **علا عبد الودود طكو**, عمارة الأبنية الثقافية في سوريا في القرن العشرين حالة دراسية: المتاحف واقعها وآفاق تطورها 434
هـ - 2013 م
44. Monographie de la Wilaya de Laghouat Edition 2020
45. **Benarfa Kamel**, « Développement urbain et préservation de la palmeraie, Cas de Laghouat », Université Mohamed Khider – BISKRA, Juin 2018
46. **Ziregue Meriem**, « Démarche Cognitive pour la Revitalisation du Quartier Zgag El-Hedjadj du Ksar de Laghouat », Université Saad Dahleb de Blida 1, Année universitaire 2017/2018
47. **Z.Othmani Maranout et D.Rouag-Saffidine**, « Le renouvellement urbain : une stratégie de développement cohérent de la ville de Laghouat » Article N°33, Juin 2011
48. Mémoire, Documentation et Archives de Laghouat <http://rouighibachir.over-blog.com/2016/03/les-portes-de-laghouat-la-porte-d-alger.html> Consulté le 04/06/2021
49. Inscription sur la liste de l'inventaire supplémentaire selon la direction de la culture de la ville de Laghouat.
50. <https://www.m-culture.gov.dz/index.php/fr/liste-des-biens-culturels/#h51sk0nns7s0njye9ap38gbsegca5x> Consulté le 14/04/2021
51. **Ibn Eddine** dans sa Rihla « Rihlat El-Aghouati »
52. <https://www.elwatan.com/regions/centre/actu-centre/un-patrimoine-islamique-culturel-distingue-01-06-2019> Consulté le 17/04/2021
53. <https://www.elwatan.com/regions/centre/actu-centre/laghouat-la-salle-de-cinema-mzi-fin-prete-22-09-2016> Consulté le 17/04/2021
54. https://fr.wikipedia.org/wiki/Christianisme_en_Alg%C3%A9rie#:~:text=Le%20christianisme%20est%20introduit%20en,arabes%20au%20VII%20e%20si%C3%A8cle. Consulté le 03/07/2021
55. **NESSARK NAOUEL**, « Devenir des édifices religieux de culte non-musulman des XIXème et XXème siècles », Université Mouloud Mammeri de Tizi-Ouzou, Novembre 2014
56. <https://www.larousse.fr/dictionnaires/francais/parvis/58418> Consulté le 03/06/2021.
57. <https://eglise.catholique.fr/glossaire/narthex/> Consulté le 23/06/2021.
58. Quelques termes sur l'architecture et le mobilier d'église, Disponible sur : https://fr.geneawiki.com/index.php/Quelques_termes_sur_l%27architecture_et_le_mobilier_d%27C3%A9glise Consulté le 03/06/2021

Bibliographie

59. Petit index des termes techniques, JACOB Pierre - © CRDP d'Alsace, mai 2010
60. <https://www.linternaute.fr/dictionnaire/fr/definition/pierre-d-autel/> Consulté le 03/06/2021.
61. La notice « Muqarnas » dans Jean-Paul ROUX, *Dictionnaire des arts de l'Islam*, Paris : Fayard / RMN, 2007
62. **Patrice de Brandois ET Florence Babics**, « Manuel de sensibilisation à la restauration de La Maçonnerie », Juin 2006

Annexe

ثقافة

مدیر المتحف البلدي بالأغواط في حوار لـ "الشعب" صرح ثقافي وحضاري... يحاكي تاريخ مدينة

يحتاج القاصون على الثقافة والسياحة إلى بصيرة حذري لتجنب هذه المكتسبات لأن ارتقاها في خطر، وينبغي أن يسيروا بحذر متواصلة للحفاظ على مثل هذه المعالم التراثية.

بما أنكم تنتمون إلى قطاع الثقافة، هل تحبون أي قسم من أقسامها؟

في الحقيقة نتمنا ونحسنا نضاه من قبل بوزارة تسيير المكتبات الثقافية وهو مشترك على ذلك.

تعتبر الجامعة من بين أحدى محددات قياس أي حركة بحثية في مجتمع ما، سيما في مجال التراث المعماري أو التاريخي، هل تأن تعرف ما إذا كان لمتحف عقود مع مثل هذه المؤسسات؟

في الحقيقة إن المتحف صنف بالدرجة الأولى هو المصالح العام وخدمة التقاضي الثقافي والسياحي بالولاية، فهو يسعى إلى نشر ثقافة المتحف، أما فيما يخص عقود مع مثل هذه المؤسسات فلا شيء من هذا القبيل.

من خلال الترافيق على المتحف، هل ترى أن لفئة الشباب وهي كافة لتقدير وتقييم المكتسبات الوطنية؟

وإن لم يكن ذلك... كيف تأن نسامح في غرض هذا الوعي الثقافي؟

لاست لا يوجد نوعي كاف لدى الفئات الشبابية ويحب على المدرسة في هذا المقام أن تساهم في لعب الدور في ذلك لأن تلك المرحلة جد مهمة في غرض تلك الثقافة فكلما ينفي على الإعلام أن يقوم بدوره بالموازاة مع المدرسة كما يجب أن تكون هناك سياسة وطنية واضحة للتحية بهذا الجانب.

في ختام هذا الحوار، فود منك كلمة أخيرة؟



تعد المتاحف من بين احدى المقومات التي تعف شاهدة على تطور وتغير الحياة العامة في أي مجتمع ما، فلو لاها ما عرفنا تاريخ الاجداد ولا الاسلاف، كما أن مجتمعنا الجزائري كغيره من المجتمعات اهتم كغيره بمثل هذه المعالم، وسخر لها هياكل ومصالح خاصة لمتابعتها والاشراف عليها. ويمثل المتحف البلدي بالأغواط احد هاته الشواهد التاريخية التي اودت البقاء شاهدة لتروي قصة مدينة والتي ابيّن خلالها الأنا نسلط الضوء على هذا المعلم التاريخي في هذا الحوار مع الأستاذ "الحاج قدور محمد".

حاوره: عطاء الله طريف

يذكر أنك من الأوائل الذين أشرقتهم على هذا الصرح الثقافي، هل يمكن التعرف على شخصك الكريم؟

الحاج قدور محمد، أستاذ وباحث جامعي في قسم الهندسة المعمارية بجامعة الأغواط، مولع وملم بالمعاصير على التراث والتوثيق الثقافي بالمنطقة، مشرف حاليا على المتحف البلدي بوسط المدينة.

كان هذا المتحف إبان الفترة الاستعمارية والفترة التي تلت الاستقلال عبارة عن كنيسة، هل لك أن تطلعنا على أهم المحطات التاريخية التي شهدتها هذه الأخيرة قبل أن تصبح على ما هي عليه الآن؟

بنيت هذه الكنيسة سنة 1900 ودامت مدة إنجازها 14 شهرا، سميت كنيسة القديس هيلاريون، شمل 1/15 من حجم الكنيسة القبطية موقفا بتركيا، تتميز بظلال معماري يصعب بين البيزنطي والأندلسي العتيق. حيث استمرت بأداء وظيفتها التشرية أثناء الوجود الفرنسي والتترية التي تلت الاستقلال إلى غاية سنة 1978 أين سلم للتقنين عليها آنذاك منتقها إلى مصالح البلدية لتحول بعدها إلى مكتبة بلدية لغاية سنة 1988. ومن سنة 1994 إلى غاية 1998 تحولت إلى مقر لمديرية الثقافة بالولاية لتضيق بعدها مهمة لمدة 05 سنوات. بعد أن تباير إلى نفع الحاج قدور فكرة استقلالها كمتحف ثقافي، هاترت فكرتها على الوالي السابق عز الدين المشوي الذي رحب بعوده بالكتابة ودعم مشروع ترميمها، كما ساهمت مديرية الثقافة في تجهيزها ليتم في صيف 2004 فتحها كمتحف.

اترافقكم على هذا المتحف، أكان تواج لمرعة جهد لربيعكم الملحة في صون هذا المعلم، أم تقرضن أخرق؟

في الحقيقة هذا الاشراف على المتحف يقع من غيرته مواظن على بلده بالدرجة الأولى، ومن منطلق عدم ترك هذه الثروة الثينة تندر خاصة مع وجود حرس منوي يسير في هذا الاضداد.

هل تقول أنه تكليف لا تشريف؟

كبيد، هذا تكليف وليس تشريف، فلو انطلق كل مواطن من هذا النحس المعنوي في ضرورة صون هذه المكتسبات لما تولد لدينا ثقافة جمعية تساهم بالدرجة الأولى في خدمة الصالح العام.

هلا تفضلت وإطلاع القاري بأهم أقسام هذا المتحف وأهم مقتنياته؟

يحتوي المتحف عدة أقسام، انطلقت بداية من علم المكتبات الذي يعني بتاريخ الميناسورات وخطواتها خاصة في منطقة الأطلس الصحراوي والمناطق السهبية والتي تنتم ولايات (الأغواط، العلفة، البيض، النمامشة) أما القسم الثاني فقد خص بعلم الجيولوجيا وحركة تكوين الأرض بهاته الجهة. وأما القسم الثالث والرابع فاهتما بمرحلة ما قبل التاريخ وفجر التاريخ، يأتي القسم الخامس ليهتم بعلم النباتات خاصة التي تنمو بهاته المناطق، كما خص قسم للدارات والتقليد الموجودة بالمنطقة من خلال تراثها

تستطيع أن تقول إنه إقبال محترم على مدار السنة، أما عن الفئات الاجتماعية فيشكل طلبة المدارس السحب الأكبر منه، بالإضافة إلى السواح الأجانب من جنسيات مختلفة وخاصة الماملون في قطاع الغاز والشترول، وكذا بعض المغتربين، دون أن ننسى المحبين والباحثين.

ممكن أن نعرف بالتقريب العدد الاجمالي للزوار؟

أستطيع أن أقدر لك ذلك بحوالي 2500 الزرهي السنة.

تعد المتاحف استراتيجية ثقافية وسياحية وطنية بالدرجة الأولى، هل ترى أن القاصين على هذين القطاعين يسيران في الخط الذي رسم لهما؟

سبكون عشاق الفن السابع بالجزائر العاصمة على موعد مع مجموعة من العروض السينمائية، سطرها الديوان الوطني للثقافة والإعلام خلال الشهر الجاري بمعدل 03 حصص في اليوم...

ستشهد قاعة الموقار على مدار سبتمبر عروضاً متنوعة لأفلام أجنبية حيث سيتم عرض الفيلم السينمائي Invictus للمخرج Clint Eastwood وذلك انطلاقا من اليوم إلى غاية 14 من الشهر الجاري بمعدل 03 حصص في اليوم الثانية والخامسة والسابعة مساءً.

كما سيتم من 15 إلى 22 عرض الفيلم السينمائي Salt للمخرج Phillip oyce، متبوعاً من 26 إلى 30 سبتمبر بفيلم Looking For Eric للمخرج Ken Loach.

كما سطر الديوان الوطني للثقافة والإعلام مجموعة من العروض المسرحية من بينها

وسيكون الجمهور المأمس على موعد مع أمسية شعرية يوم 13 سبتمبر على الساعة الثالثة مساءً بعنوان إبداع الشباب الجزائري يحييها نخبة من الشعراء الشباب كما سيتم استضافة يوم 20 سبتمبر الجاري الإعلامي محمد بغداد بمناسبة إصداره الجديد "حركة الإعلام الثقافي في الجزائر".

إلى جانب ذلك سيتواصل برنامج موعد مع الكلمة الذي دأب الديوان الوطني على تنظيمه، وسوف استضافة نخبة من المثقنين والأدباء والشعراء، حيث سيكون الموضوع يوم 27 سبتمبر مع الأستاذ الباحث سعيد جاب الحير، لإلقاء ندوة حول المشاكل العلاقة بين التراث الثقافي والإعلام في المنطقة.

بالإضافة إلى تنظيم حفلات فنية سواء كل حصص، حيث ستكون الانطلاقة بعرض مسرحي لروسي، إنتاج مسرح معسكر العجوي وعروض بهلوانية من تقديم سليمان هور.

في برنامج الديوان الوطني للثقافة والإعلام، أمسية شعرية، ندوات فكرية وعروض سينمائية ومسرحية.

هذي بروليط

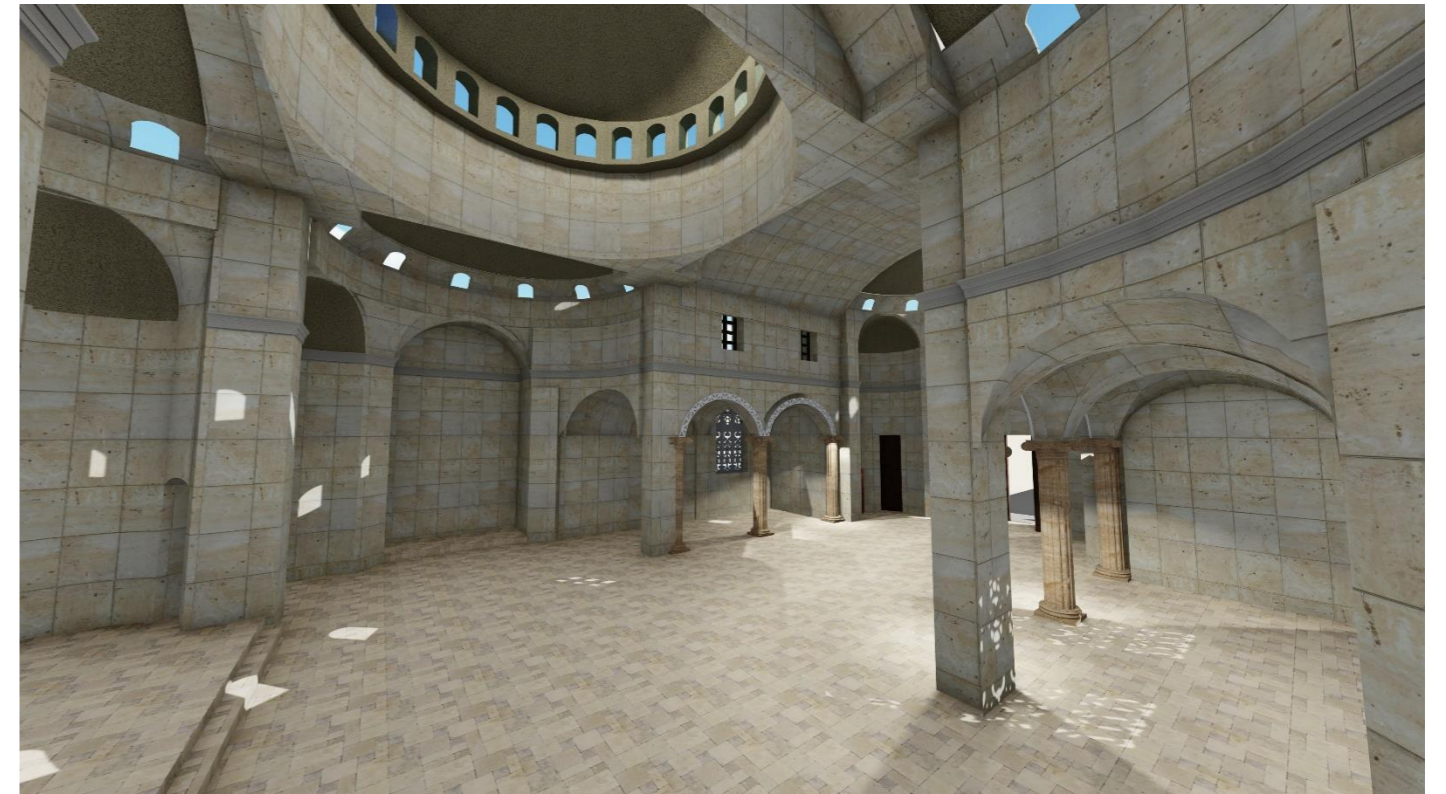

Photos de synthèse

عنوان المذكرة: ترميم وإعادة تأهيل المتحف البلدي (كنيسة سانت هيلاريون القديمة)

المؤطر: التخي بلقاسم

الإسم: جميلة

اللقب: تاج

ملخص: المتاحف من بين المجموعات التي تشهد على تطور وتغير الحياة العامة في جميع المجتمعات. تعتبر المتاحف مرآة تعكس ذاكرة حضارة وثقافة وتاريخ الأمم. يتعلق بحثنا بتناول معلما تراثيا في مدينة الأغواط، إنه المتحف البلدي، وهو مبنى موروث من عهد الاستعمار، يتميز بطابعه المعماري الفريد في المدينة من خلال نمطه المعماري وعناصره المعمارية والإنشائية الزخرفية. بمرور الوقت، وجد هذا المعلم متدهورا بسبب الإهمال وعدم الصيانة الدورية. تتمثل دراستنا في إعادة الاعتبار لهذا المعلم، بعد مختلف الدراسات التاريخية والمعمارية، قمنا بإجراء التشخيص لتحديد الحالة التقنية ثم اقتراح وتحديد طبيعة العمليات التي سيتم إجراؤها، التي تشمل عمليات الترميم والتأهيل ومختلف التهيئات بهدف تحسين مستوى الراحة وجودة الخدمة وجعل هذا المتحف عنصرا حيويا وجذابا للمدينة.

كلمات مفتاحية: الاغواط، المتحف البلدي، كنيسة سانت هيلاريون القديمة، ترميم، إعادة تأهيل.

Memory title: Restoration and rehabilitation of the communal museum of the city of Laghouat (ex-church Saint Hilarion)

Name: Tadj

First name: Djamila

Directed by: Mr. Takhi Belkacem

Abstract: Museums are part of the ensembles that witness the development and change of public life in all societies. Museums are considered as a mirror that reflects the memory of civilization, culture and history of a people. Our research focuses on a heritage property in the city of Laghouat, the communal museum which is a monument inherited from colonialism, characterized by its unique architectural aspect in the city through its architectural typology, its architectural and architectural elements. Over time, it has found itself in a state of degradation due to its neglect and lack of periodic maintenance. Our study consists in highlighting this monument, after the elaboration of the historical and architectural studies, we carried out the diagnosis to determine its state of conservation then to propose and specify the nature of the operations to be undertaken, operations of restoration, rehabilitation and reorganization, aiming thus at improving the comfort and the quality of service and to make this museum a vital element and of attraction for the city.

Key words: Laghouat, the communal museum, ex-church Saint Hilarion, restoration, rehabilitation.

Titre du mémoire : Restauration et réhabilitation du musée communal de la ville de Laghouat (ex-église Saint Hilarion)

Nom : Tadj

Prénom : Djamila

Encadreur : Mr. Takhi Belkacem

Résumé Les musées font partie des ensembles qui témoignent le développement et le changement de la vie publique dans toutes les sociétés. Les musées sont considérés comme un miroir qui reflète la mémoire de la civilisation, la culture et l'histoire d'un peuple. Notre recherche porte sur un bien patrimonial à la ville de Laghouat, le musée communal qui est un monument hérité du colonialisme, caractérisé par son aspect architectural unique dans la ville à travers sa typologie architecturale, ses éléments architecturaux et architectoniques. Avec le temps, il s'est retrouvé dans un état de dégradation en raison de son délaissement, et par manque d'entretien périodique. Notre étude consiste à mettre en valeur ce monument, après l'élaboration des études historiques et architecturales, on a effectué le diagnostic pour déterminer son état de conservation puis proposer et préciser la nature des opérations à entreprendre, des opérations de restauration, de réhabilitation et de réaménagement, visant ainsi à améliorer le confort et la qualité de service et rendre ce musée un élément vital et d'attraction pour la ville.

Mots clés : Laghouat, Le musée communal, ex-église Saint Hilarion, La restauration, la réhabilitation.